

Trad

圖解教材系列

傳報好消息

• 宗徒大事錄 • 書信 • 默示錄

PETER McCracken, C.F.C. 著 / 劉麗君 譯
聖母聖心愛子會 / 光仁文教基金會 聯合出版



Visual Kerygma

圖解教材系列

天主教教理

•七件聖事 •天主教會 •天主的誠命

PETER McCracken, C.F.C. 著 / 劉麗君 譯
聖母聖心愛子會 / 光仁文教基金會 聯合出版

=====

經允准本教材聖經部份

引用思高聖經譯本及牧靈聖經經文

特此感謝

思高聖經學會及菲律賓聖母聖心愛子會出版社

~ 譯者 ~

=====

圖解教材系列

=====

人格 - 基督徒的身心發展

舊約

福音

傳報好消息

天主教教理

世界宗教

教會歷史

媒體教育

倫理問題

生態與環保

=====

書名：圖解教材系列 - 天主教教理

著者：Peter McCracken, C.F.C.

譯者：劉麗君

版權：© 1990 by Claretian Publication, Inc.

中文版：© 1999 光仁文教基金會（台灣地區）

出版者：Claretian Publications / U.P. Box 4, Quezon City 1101, Philippines

聖母聖心愛子會 / 台北縣三峽鎮白雞路 68-67 號 Tel: (02) 2674-3442

光仁文教基金會 / 台北郵政信箱第 8-46 號 Tel: (02) 2381-2880

准印者：新竹教區劉獻堂主教

承印者：至潔有限公司 / 台北市桂林路 28 - 3 號 2 樓 Tel: (02) 2302-6442

ISBN 971-501-016-4

目 錄

作者的話.....	vii	聖洗賜予我們聖化的恩寵 - 望德.....	20
聖事		聖洗賜予我們聖化的恩寵 - 愛德.....	21
教會的七件聖事.....	1	基督徒的生命.....	22
我們藉著聖事與基督相遇.....	2	我們為什麼要分享？.....	23
聖事的象徵標記.....	3	受過洗的人分享基督的使命.....	24
聖洗聖事		愛他人.....	25
孕育生命的水.....	4	幫助別人的方法.....	26
水：死亡的象徵.....	5	聖洗使我們成為傳教士.....	27
水：潔淨的象徵.....	6	堅振聖事	
斐理伯受洗.....	7	五旬節.....	28
保祿給人施洗及覆手.....	8	堅振聖事是我們的聖神降臨節.....	29
古代的洗禮.....	9	監振.....	30
受洗與基督同生同死.....	10	覆手禮.....	31
天主的義子.....	11	聖寵與聖德逐漸達到圓滿.....	32
聖洗是必要的.....	12	聖神的禮物.....	33
聖洗的儀式.....	13	三件入門聖事.....	34
聖洗的恩寵.....	14	象徵涵義豐富的油.....	35
蠟燭、白衣、聖油.....	15	聖油.....	36
祝聖.....	16	十字聖號.....	37
慶祝我們的重生.....	17	聖事的特徵.....	38
聖洗使我們分享基督的司祭職.....	18	靈性上的成年人.....	39
聖洗賜予我們聖化的恩寵 - 信德.....	19	團體的成員.....	40
		耶穌領受聖神.....	41

分享基督王者的職務.....	42	感恩祭 - 完美的祭獻.....	64
願你的國來臨.....	43	在感恩祭中我們感謝天主.....	65
分享基督的司祭職.....	44	慶祝的時刻.....	66
分享基督的先知職務.....	45	感恩祭是一個慶典.....	67
平安的象徵.....	46	逾越晚餐.....	68
過一個成熟的信仰生活.....	47	彌撒的程序.....	69
擊敗內心的敵人.....	48	天主召叫我們為得生命.....	70
擊敗世俗的世界.....	49	彌撒常用的東西.....	71
聖神的果實.....	50	我們被派遣.....	72
監振聖事新的禮規.....	51	我們虔誠朝拜聖體.....	73
感恩聖事		和好聖事	
崇拜.....	52	選擇天主.....	74
其它宗教的崇拜儀式.....	53	罪惡.....	75
崇拜的場所.....	54	歸向天主.....	76
如何表達崇拜.....	55	和好.....	77
崇拜的關鍵人物.....	56	仁慈天主的比喻.....	78
耶穌與我們同在.....	57	上主是我的牧人.....	79
感恩祭是紀念儀式.....	58	遺失的錢幣.....	80
在我們當中臨在.....	59	寬仁的父親.....	81
感恩祭是奉獻.....	60	回心轉意.....	82
將自己交付給天主.....	61	赦免罪婦.....	83
道路.....	62	耶穌寬恕伯多祿.....	84
感恩祭是感恩祈禱.....	63	耶穌給宗徒赦罪的權柄.....	85

求你使我成為傳播和平的工具.....	86	聖秩聖事.....	107
有福的人.....	87	司鐸的聖召.....	108
我該寬恕他幾次？.....	88	聖事及專有職務.....	109
在感恩聖事中祈求寬恕.....	89	執事.....	110
和好聖事.....	90	其它的職務.....	111
慶祝團體和好聖事的禮規.....	91	愛與服務的聖事.....	112
省察良心.....	92	婚姻聖事	
天主藉和好聖事賦予我們使命.....	93	加納婚宴.....	113
病人傅油聖事		基督徒的婚姻.....	114
耶穌愛祂所遇見的每一個人.....	94	終身的婚姻許諾.....	115
耶穌治好病人.....	95	祝福婚姻.....	116
耶穌藉病人傅油聖事治癒我們.....	96	婚姻是一種生活方式.....	117
給病人傅油.....	97	教會	
教會關心年老及生病的人.....	98	教會的誕生.....	118
家屬的責任.....	99	宗徒們延續基督的使命.....	119
舉行團體病人傅油聖事.....	100	復活的基督臨在他們當中.....	120
病人傅油儀式.....	101	基督的身體.....	121
與治癒病人的耶穌一起關懷.....	102	教會內的職分.....	122
聖秩聖事		愛和真理.....	123
基督使宗徒們成為司祭.....	103	教會的奧秘.....	124
司鐸分享基督的司祭職.....	104	基督是教會的基石.....	125
和好的力量.....	105	教會如同葡萄樹.....	126
耶穌派遣祂的司鐸教導眾人.....	106	教會如同一棟房子.....	127

教會是天主的羊群.....	128	第八誡.....	150
教會是天主的子民.....	129	第九誡.....	151
為基督犧牲生命.....	130	第十誡.....	152
修道生活.....	131	愛你的敵人.....	153
教會的特徵.....	132	決定.....	154
教會是唯一的.....	133	良心.....	155
教會是至聖的.....	134	其它	
教會是至公的.....	135	聖經.....	156
教會是從宗徒傳下來的.....	136	宇宙萬物.....	157
教會不可錯誤的訓導權.....	137	天主的啓示.....	158
為教會貢獻我們的才能.....	138	天主聖三.....	159
有那麼多的人需要幫助.....	139	聖化恩寵.....	160
天主的誡命		現時的恩寵.....	161
福音勝於法律.....	140	原罪.....	162
十誡.....	141	罪惡的民族.....	163
耶穌的真福八端.....	142	派遣救世主.....	164
第一誡.....	143	肉身的復活.....	165
第二誡.....	144	洗心革面.....	166
第三誡.....	145	聖母的角色.....	167
第四誡.....	146	永恆的真理.....	168
第五誡.....	147	附錄	
第六誡.....	148	使用本書的建議.....	169
第七誡.....	149	參考書目.....	170

作者的話

這本教材利用一系列簡單易懂的圖像和綱要，講解天主教七件聖事、教會的特質及天主的誠命，針對基督徒信仰生活和祈禱提供建議。

教材的紙張大小和採用活頁的裝釘方式是為了容易影印或將圖片轉製在投影片上。對於比較喜歡隨著課堂的進展及學生的反應，在黑板上或壁報紙上自己組織課題摘要的老師，這本圖解教材是很好的指南。

圖解教材只提供課題摘要，老師一定要閱讀適合學生年齡層次、配合各種課題的資料及教理書籍。從圖解教材其它三本書：舊約、福音及傳報好消息，可以找到更多的聖經故事和經文，它們能充實圖片的內容。

希望藉這一套簡單有趣的方法，能幫助學生瞭解聖事、教會和天主的誠命。我們是藉著聖事及教會與基督相遇，藉著實行愛主愛人的誠命回答祂的召喚。教理老師的職務是幫助學生與基督相遇，並鼓勵他們回應天主的愛。要完成這份職務，老師首先要身體力行，服務基督並為祂的生命和愛作見證。

Peter McCracken, c.f.c.

好消息傳遍普世

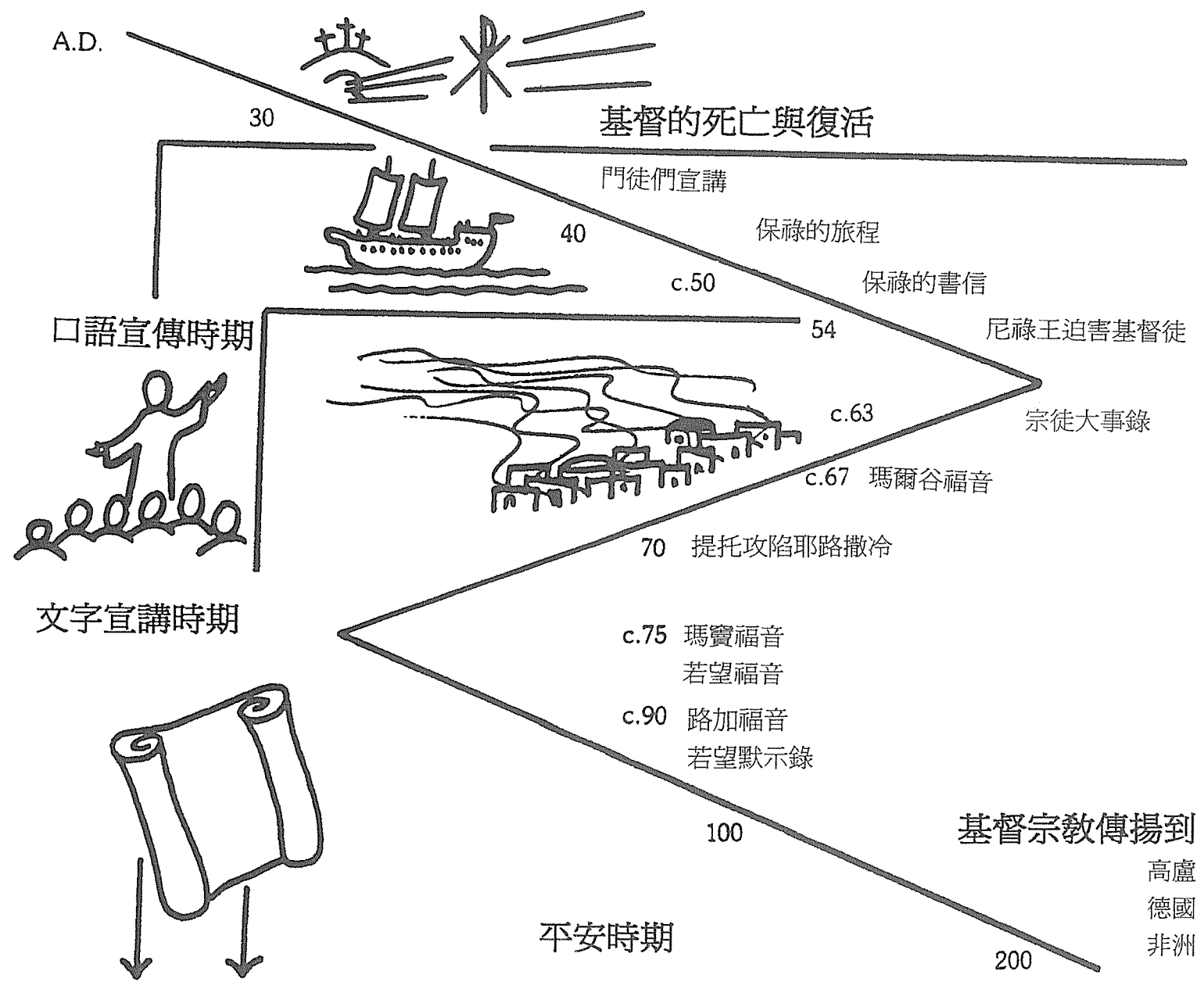

耶穌升天

耶穌逾越奧蹟的一部分



耶穌被舉上升

不要離開耶路撒冷
要等候我向你們
講論過的
父的恩許

在耶路撒冷
及全猶太和撒瑪黎雅
為我作證

普世教會

直到地極
為我作證

若翰以水施洗
你們要因聖神受洗

我們走向天父的旅程

揀選瑪弟亞代替猶達斯

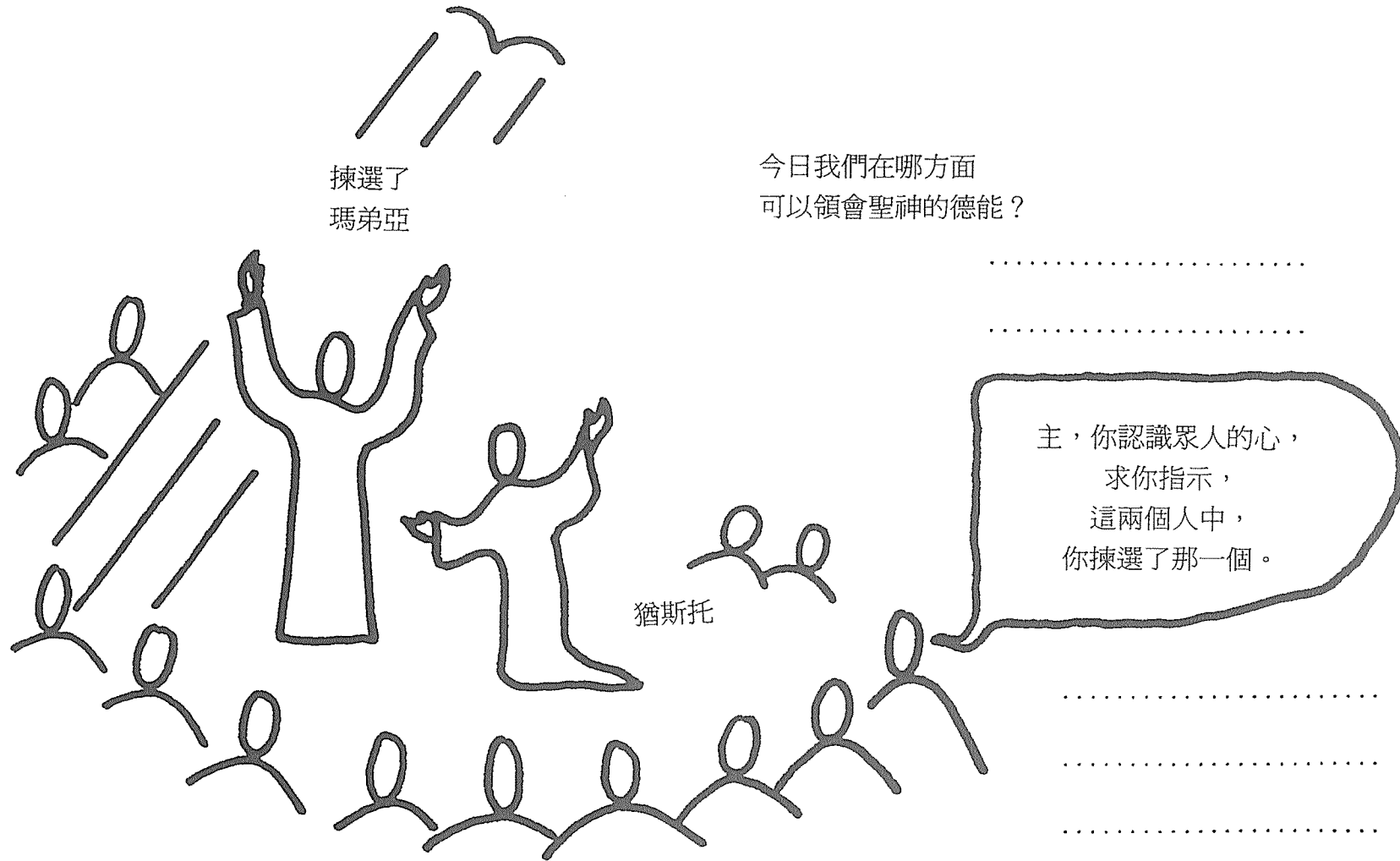

瑪弟亞列入十一位宗徒之中

使徒團體的復原

聖神降臨

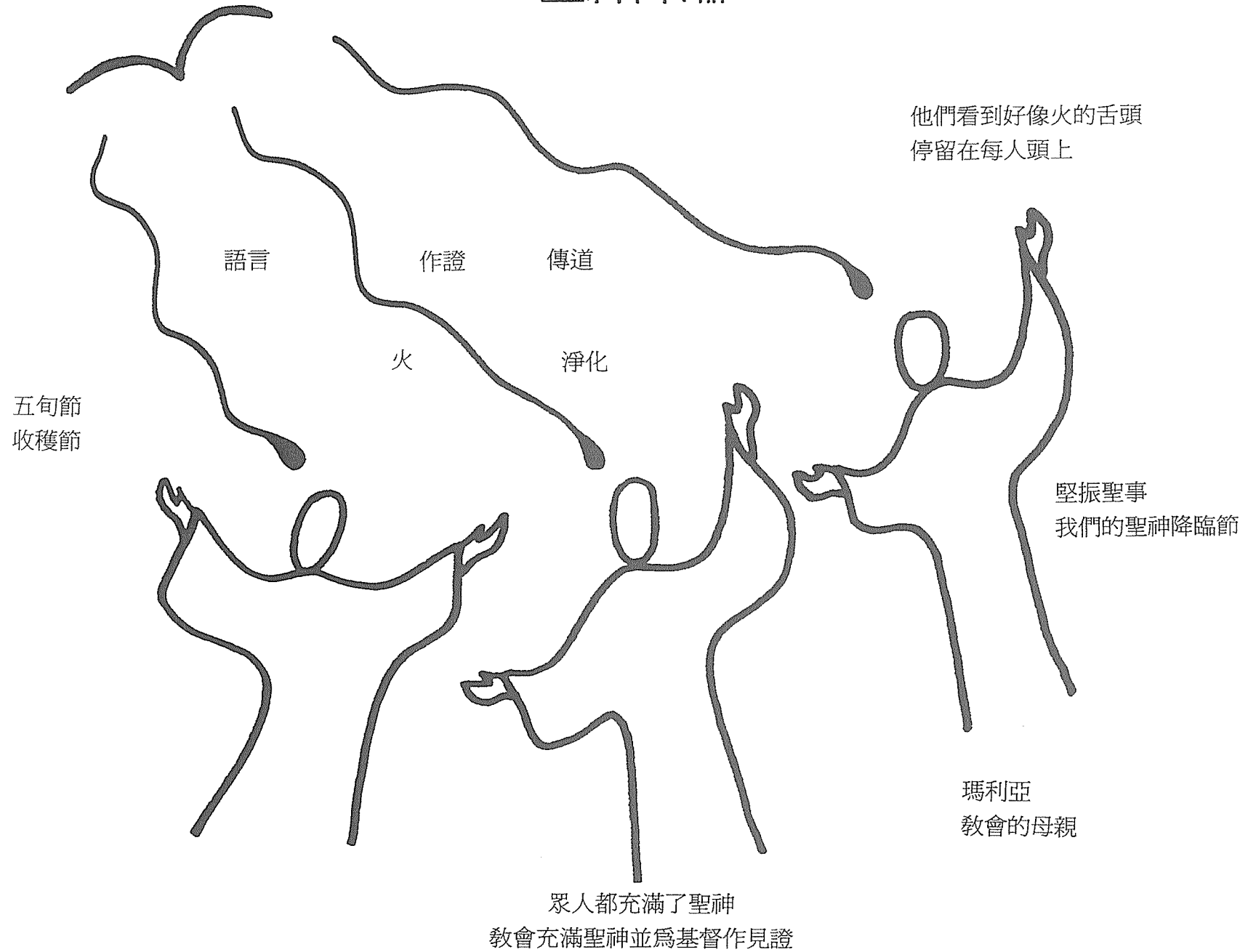

宗 2,1~13

聖事的象徵標記

這些象徵有什麼意義？

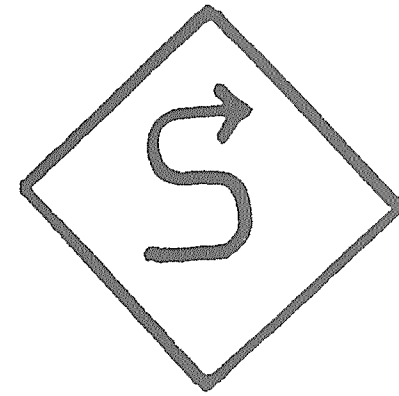
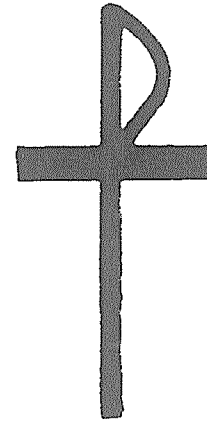
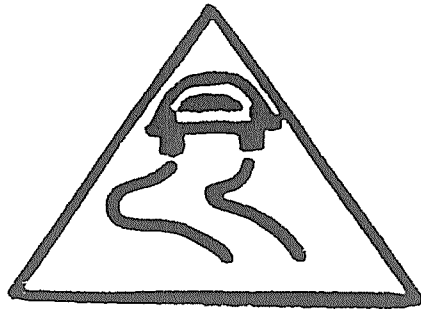

聖事標記象徵基督為我們人類做過的事蹟
藉著聖事的標記我們與基督相遇

增強堅固

指引

治療
寬恕

召叫

祝聖

滋養

奉獻

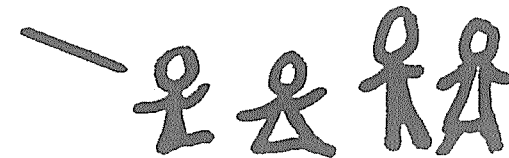
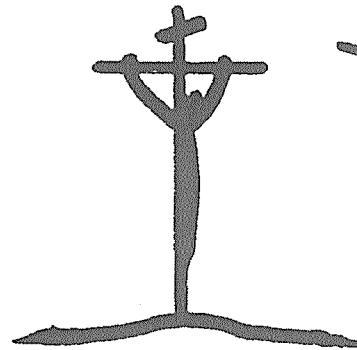
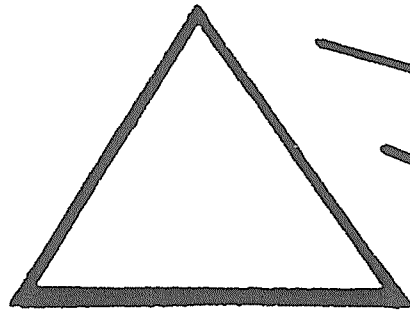

耶穌基督是顯示天主愛我們最重要的標記

孕育生命的水



天地萬物的創造

植物 動物 人類

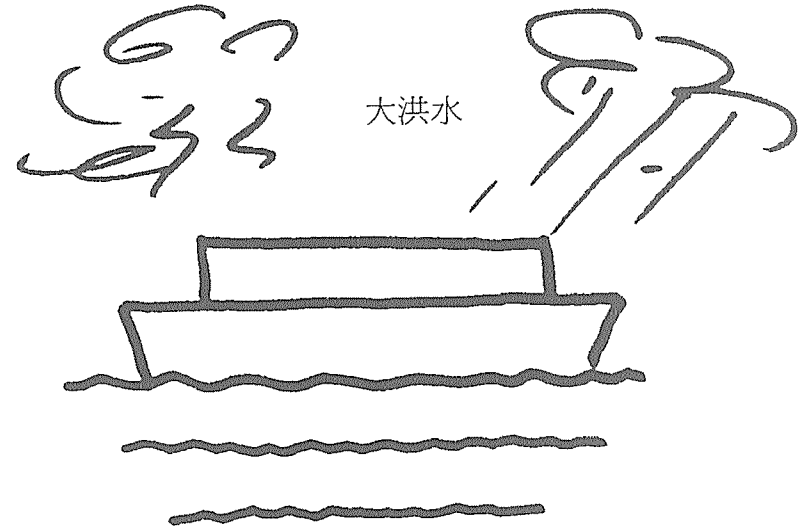

大洪水

諾厄和他的家人

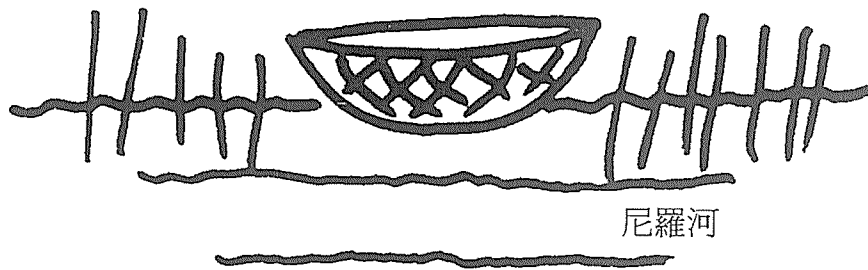

尼羅河

梅瑟

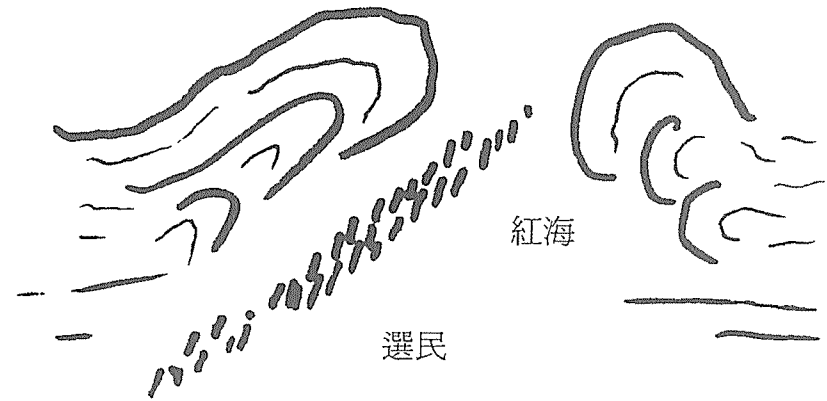

紅海

選民

聖洗聖事的水滌除我們的罪
孕育新的生命

水：死亡的象徵

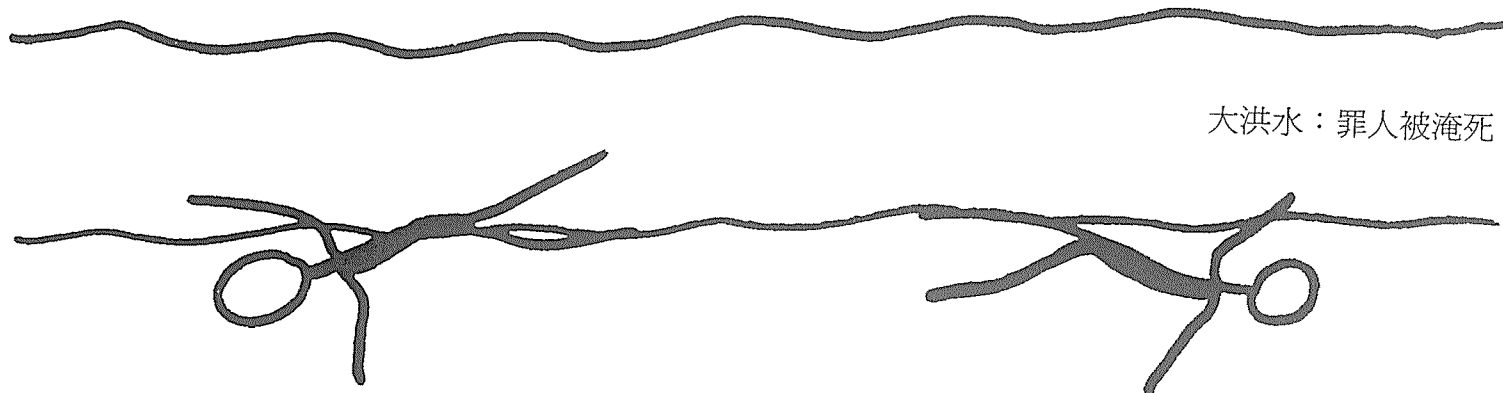

大洪水：罪人被淹死

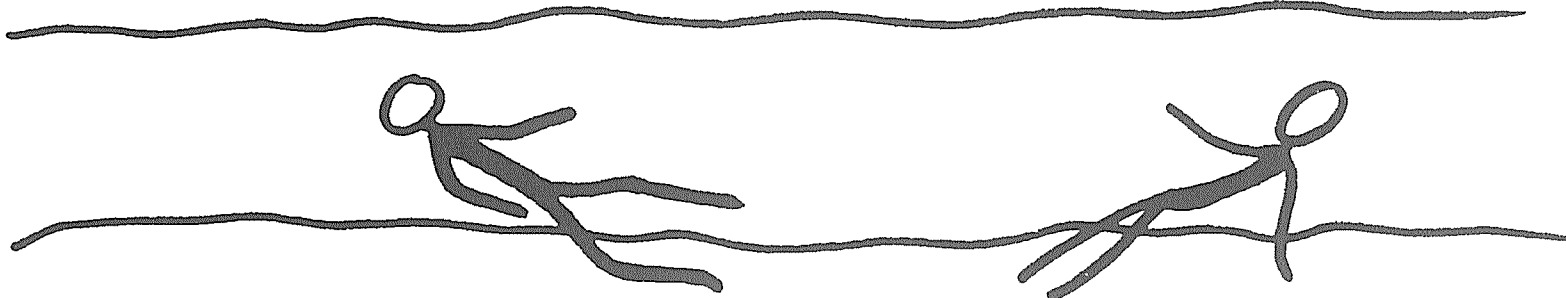

紅海：埃及人被淹沒

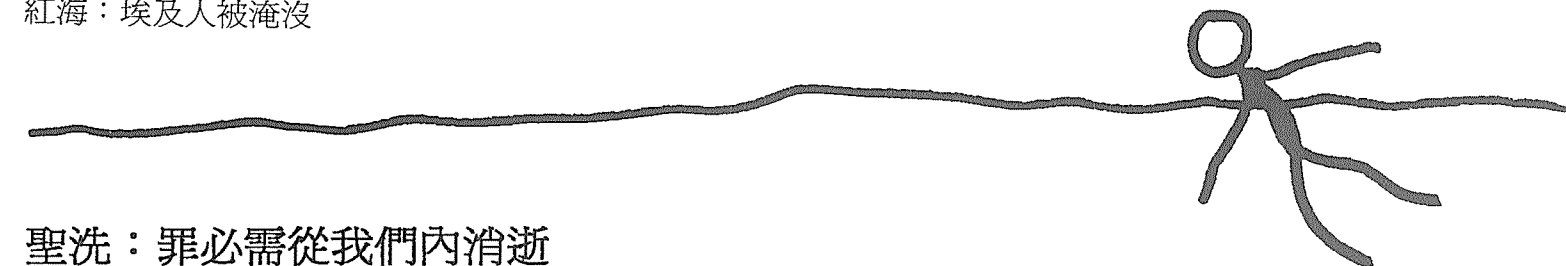

聖洗：罪必需從我們內消逝

水：潔淨的象徵

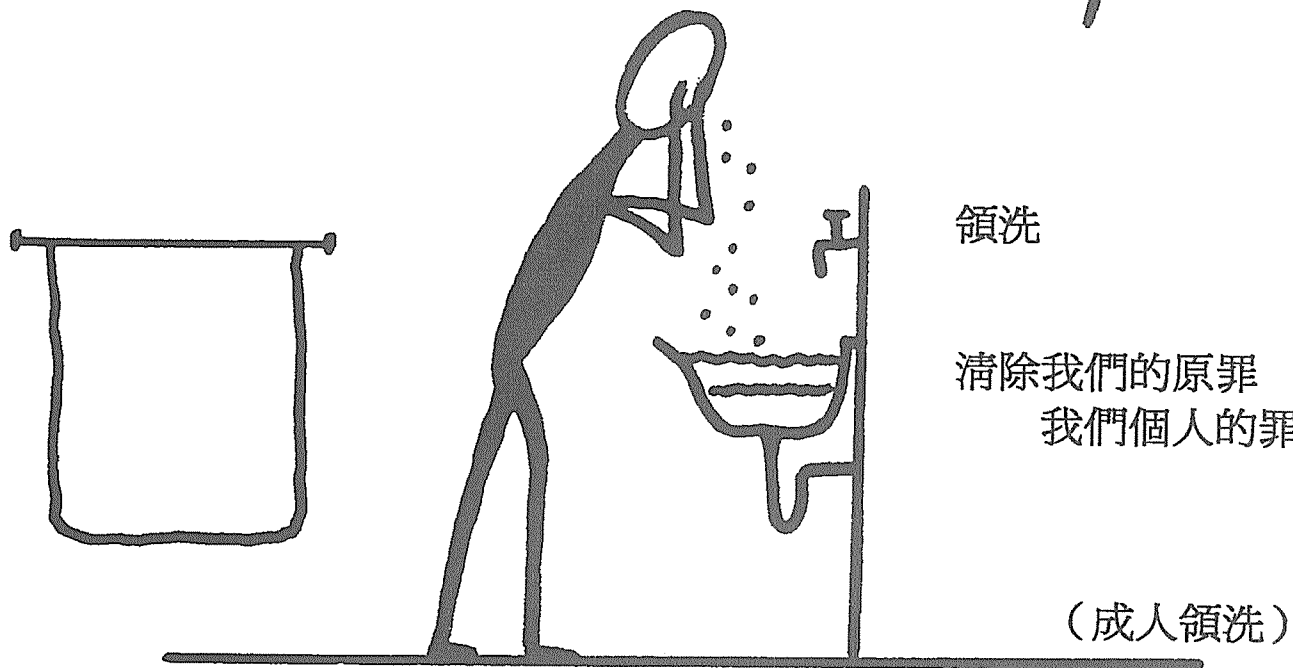
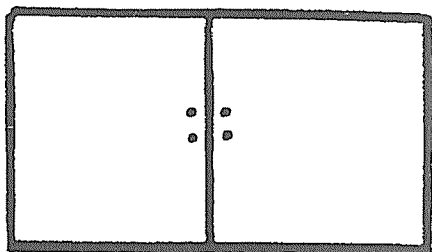

斐理伯受洗

這些入門聖事使我們成為
教會的一員

- 聖洗聖事
- 堅振聖事
- 聖體聖事

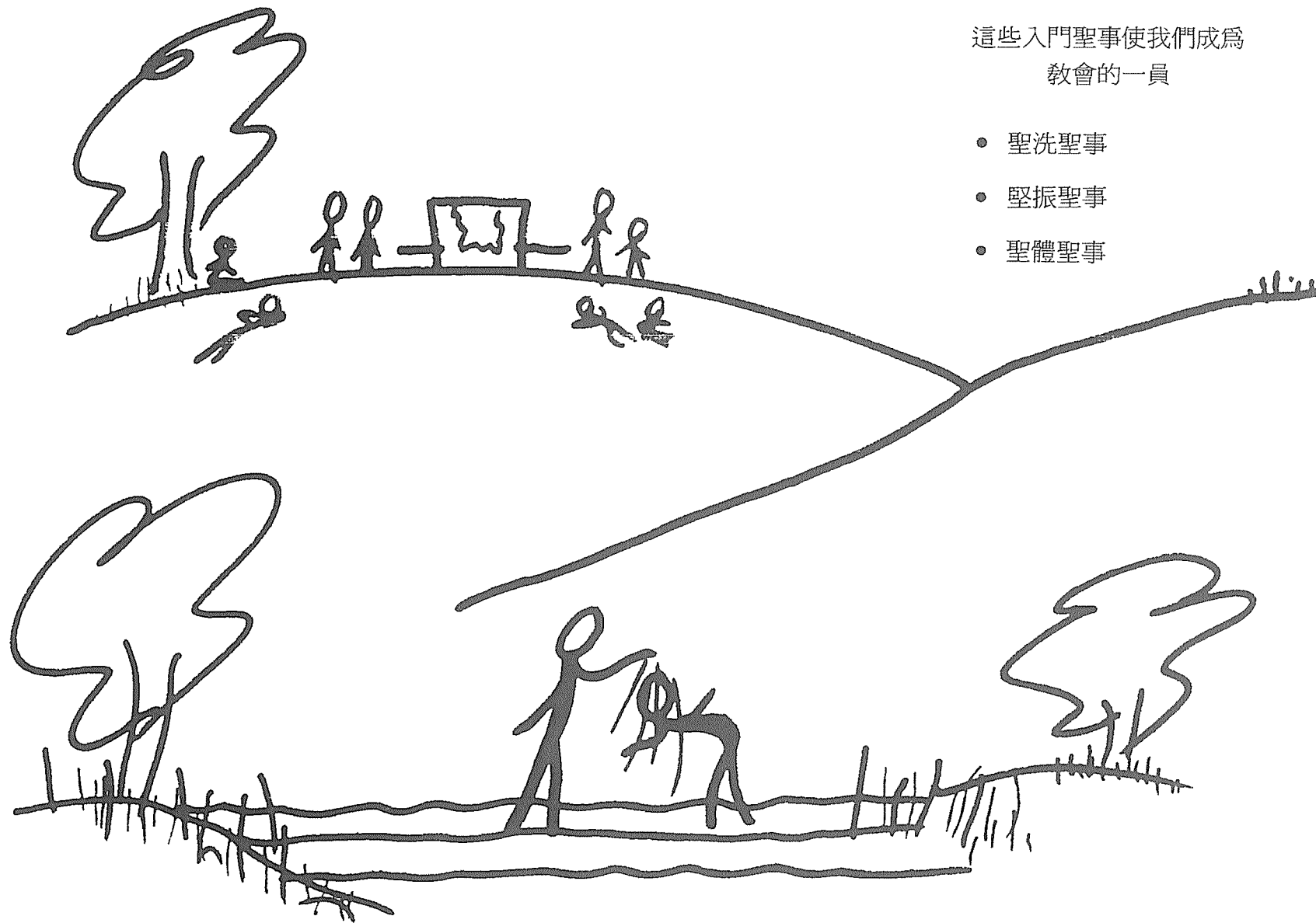

他繼續歡歡喜喜地趕路

保祿給人施洗及覆手



他們因主耶穌之名領了洗

保祿給他們覆手，聖神便降在他們身上。

領了洗與堅振之後就是領受聖體聖事

古代的洗禮

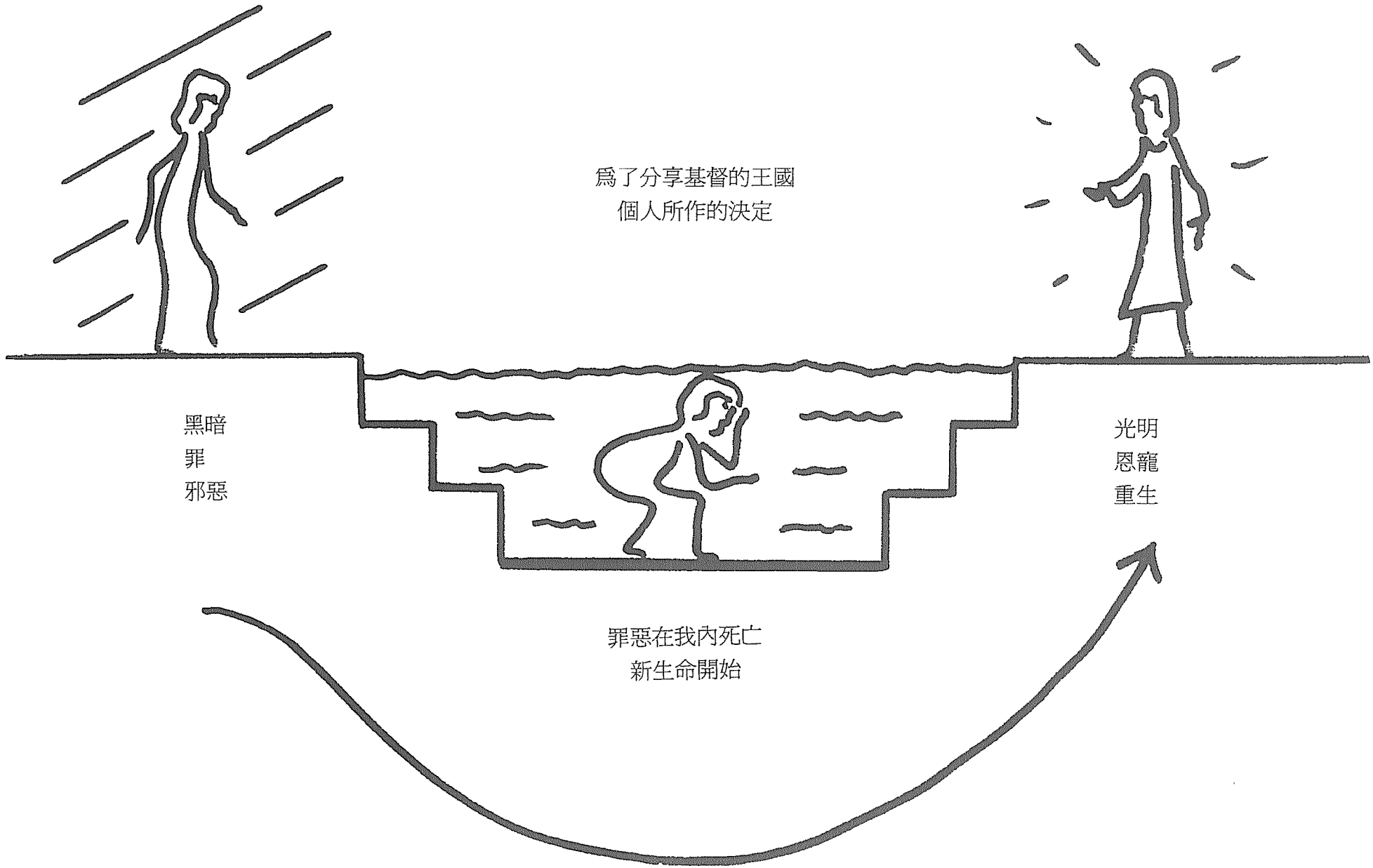

受洗與基督同生同死

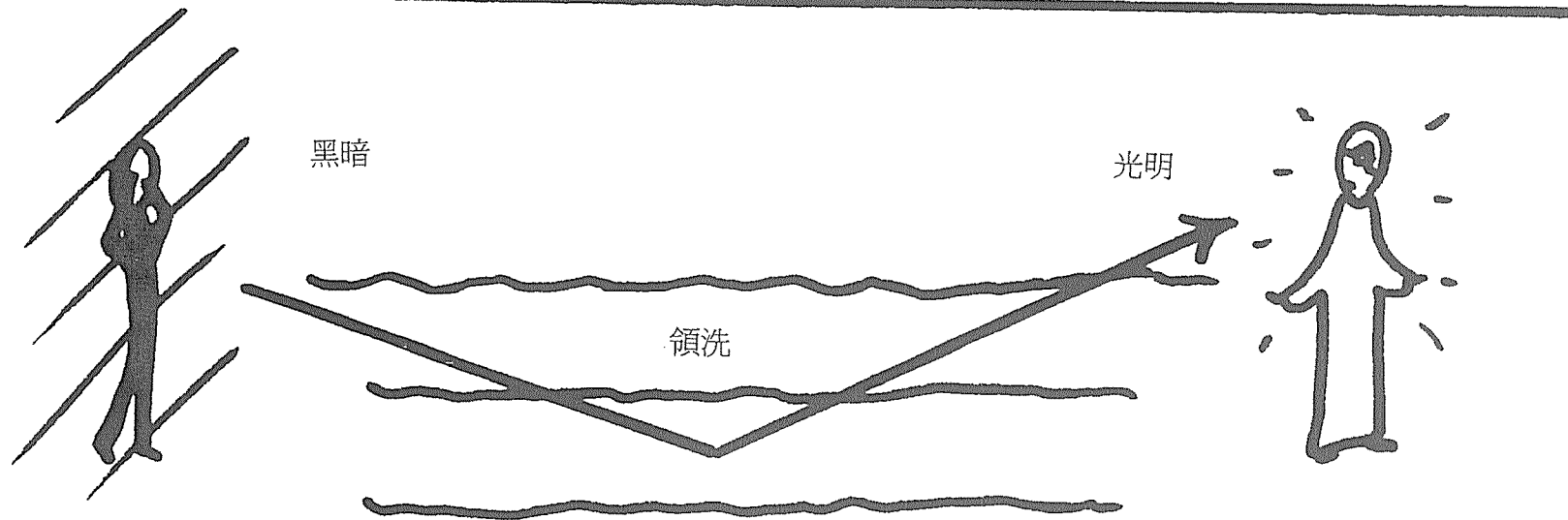
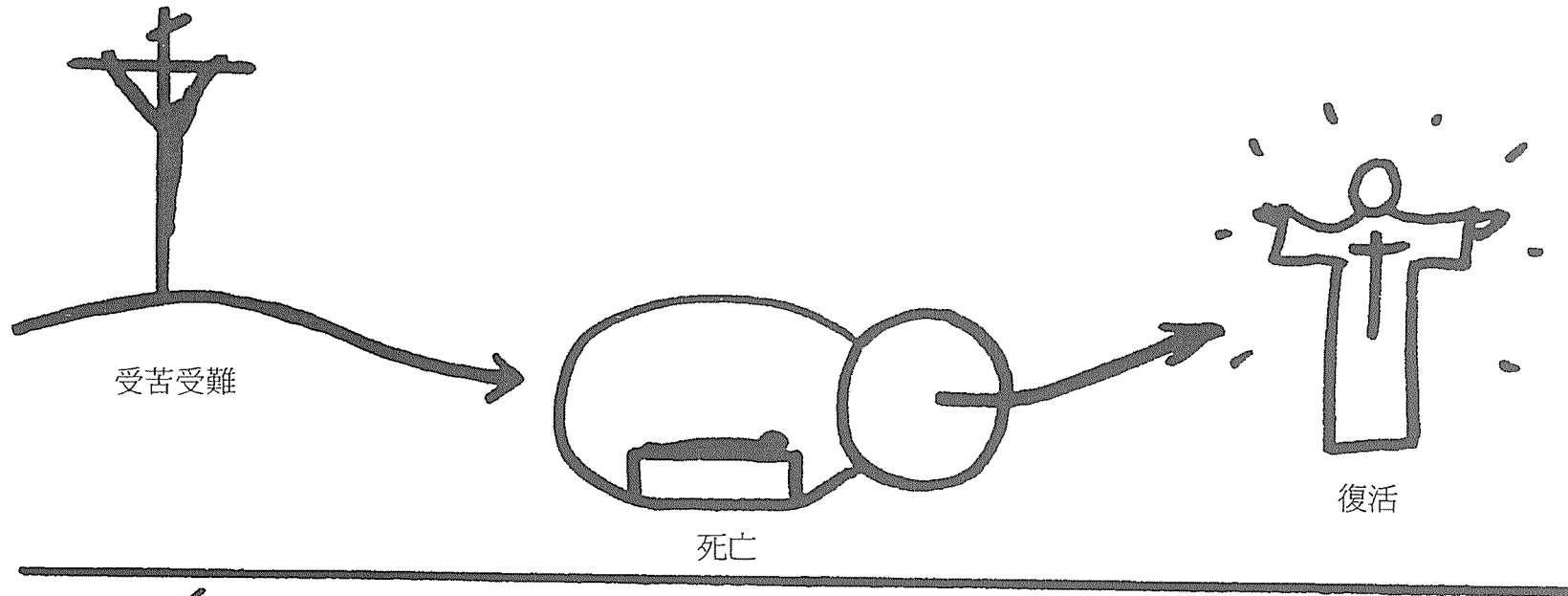

我們與基督一起死亡、被埋葬、並與他一起復活。

天主的義子



這些義子完全分享收養家庭的生活

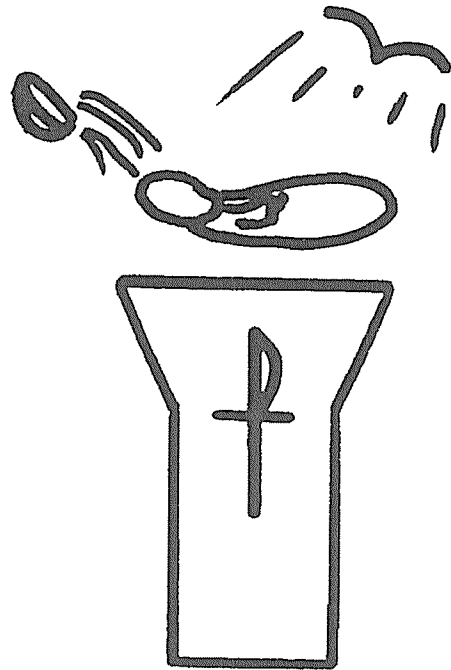

在聖洗聖事中
聖神收養我們
使我們成為天主的子女

..... 以及其王國的繼承人

聖洗是必要的

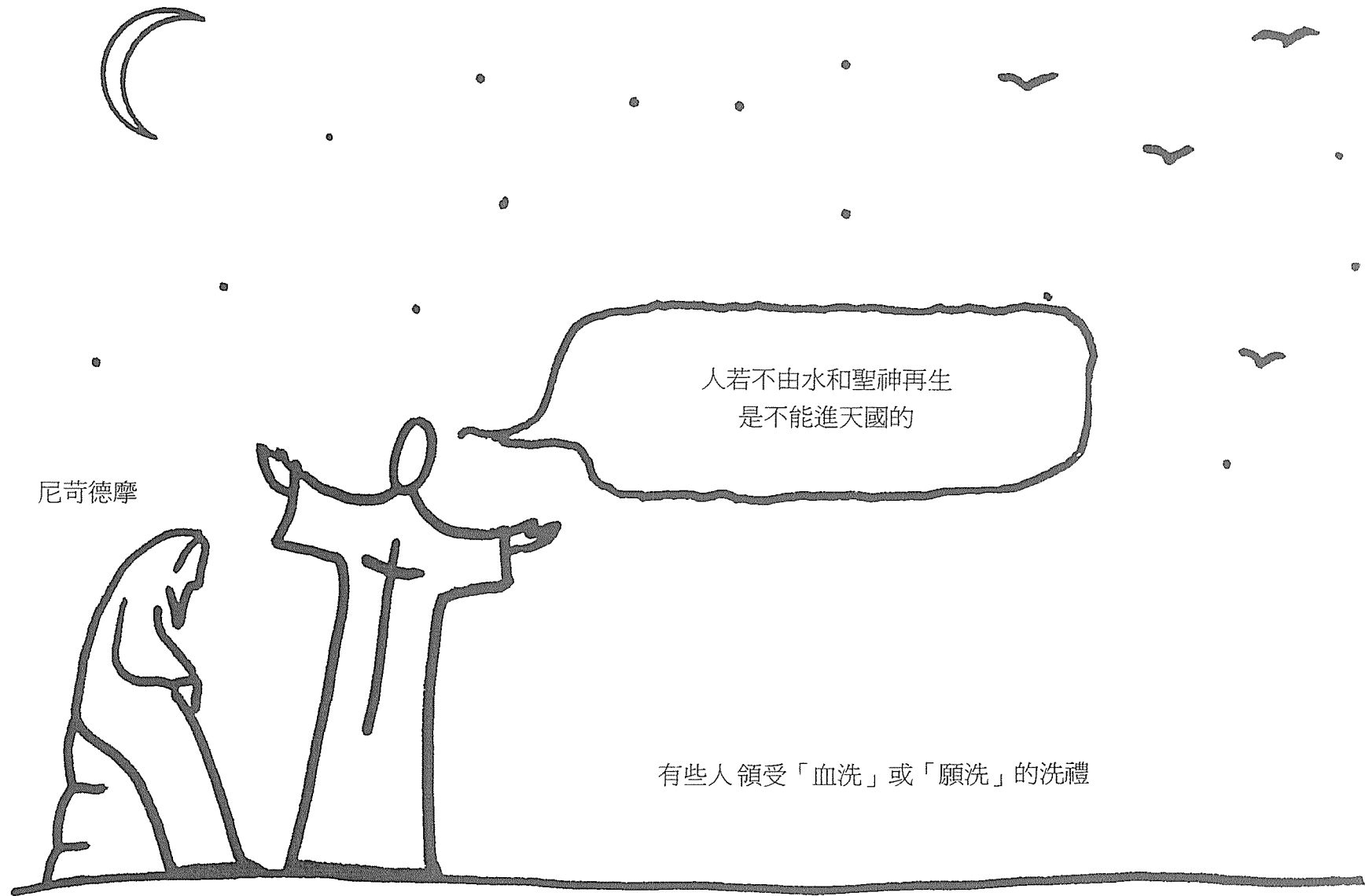

聖洗的儀式

父母希望孩子成爲
基督信仰團體的一份子

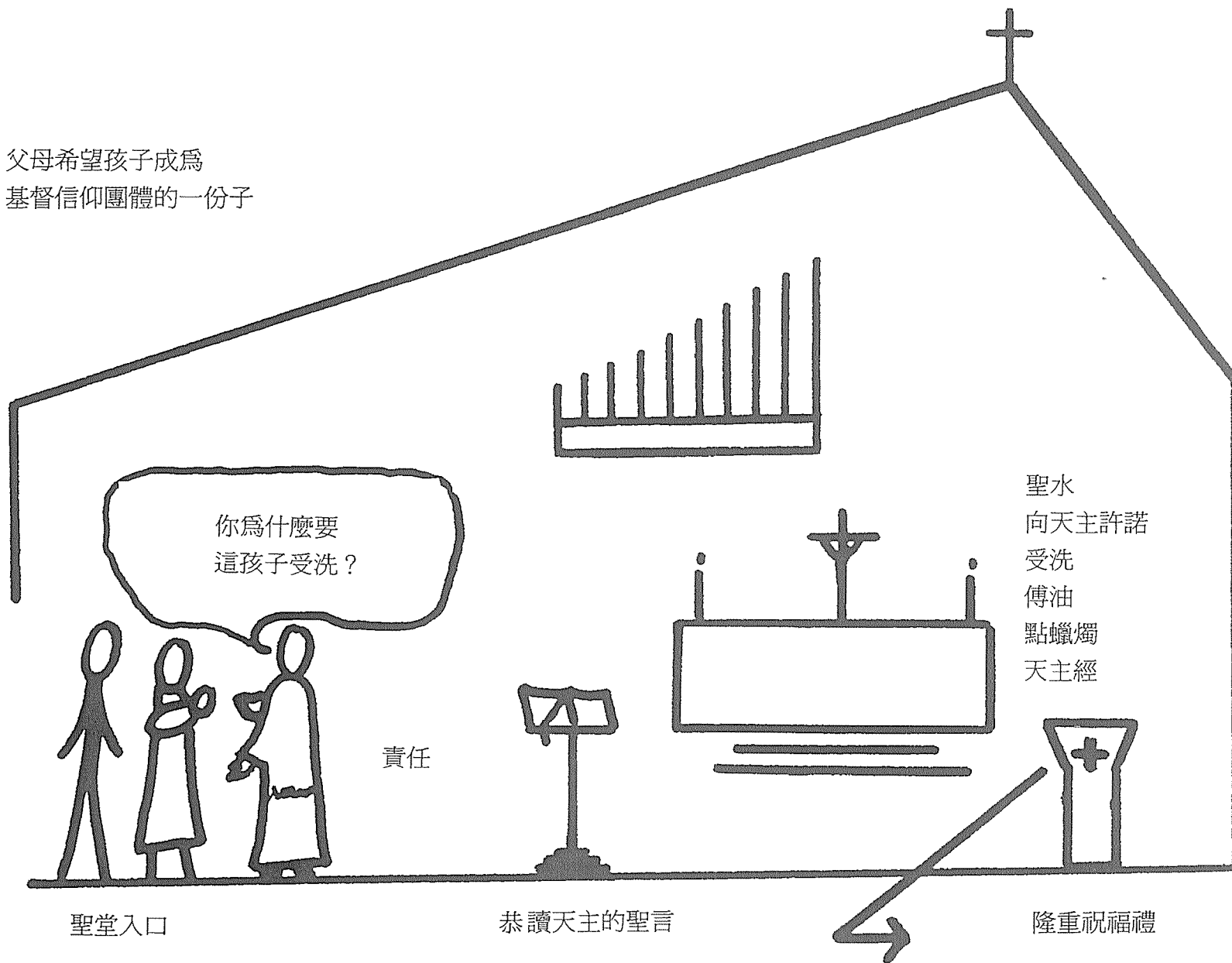

聖洗的恩寵

神父倒水時說

我因父及子及聖神之名
給你授洗



在頭上倒水

聖洗的恩寵

- 我們分享天主的生命
- 我們分享天主的愛
- 我們屬於基督徒的團體

蠟燭、白衣、聖油

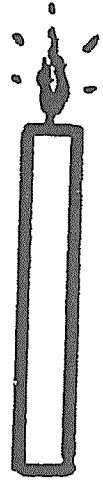

蠟燭

基督的光



白衣

穿上基督

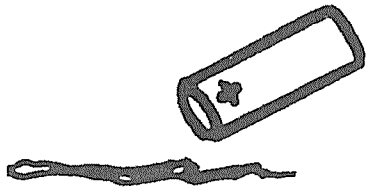

傅油 - 慕道入門儀式 (預備)

倒水 (潔淨)

傅聖化聖油 (祝聖)

祝 聖

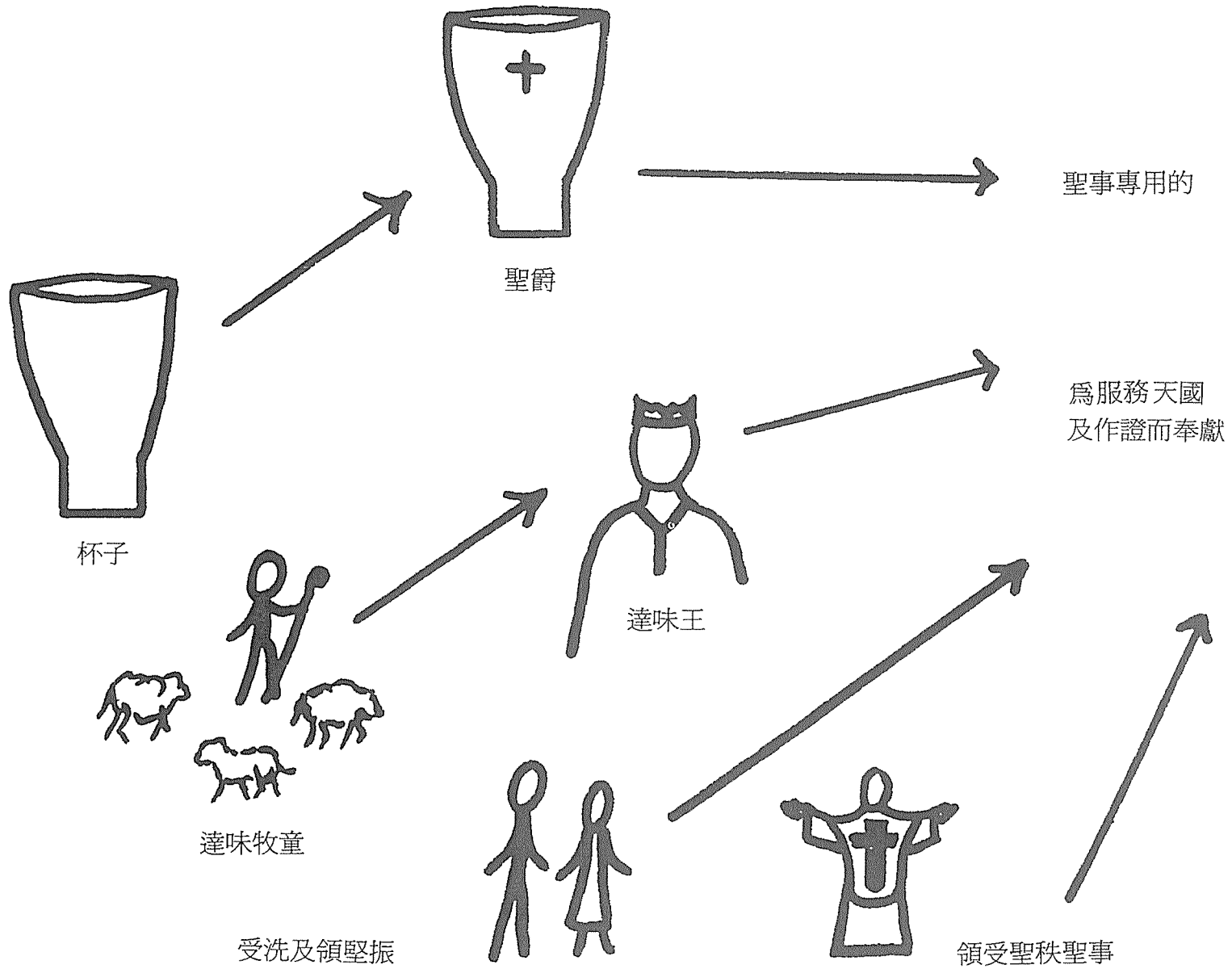

慶祝我們的重生

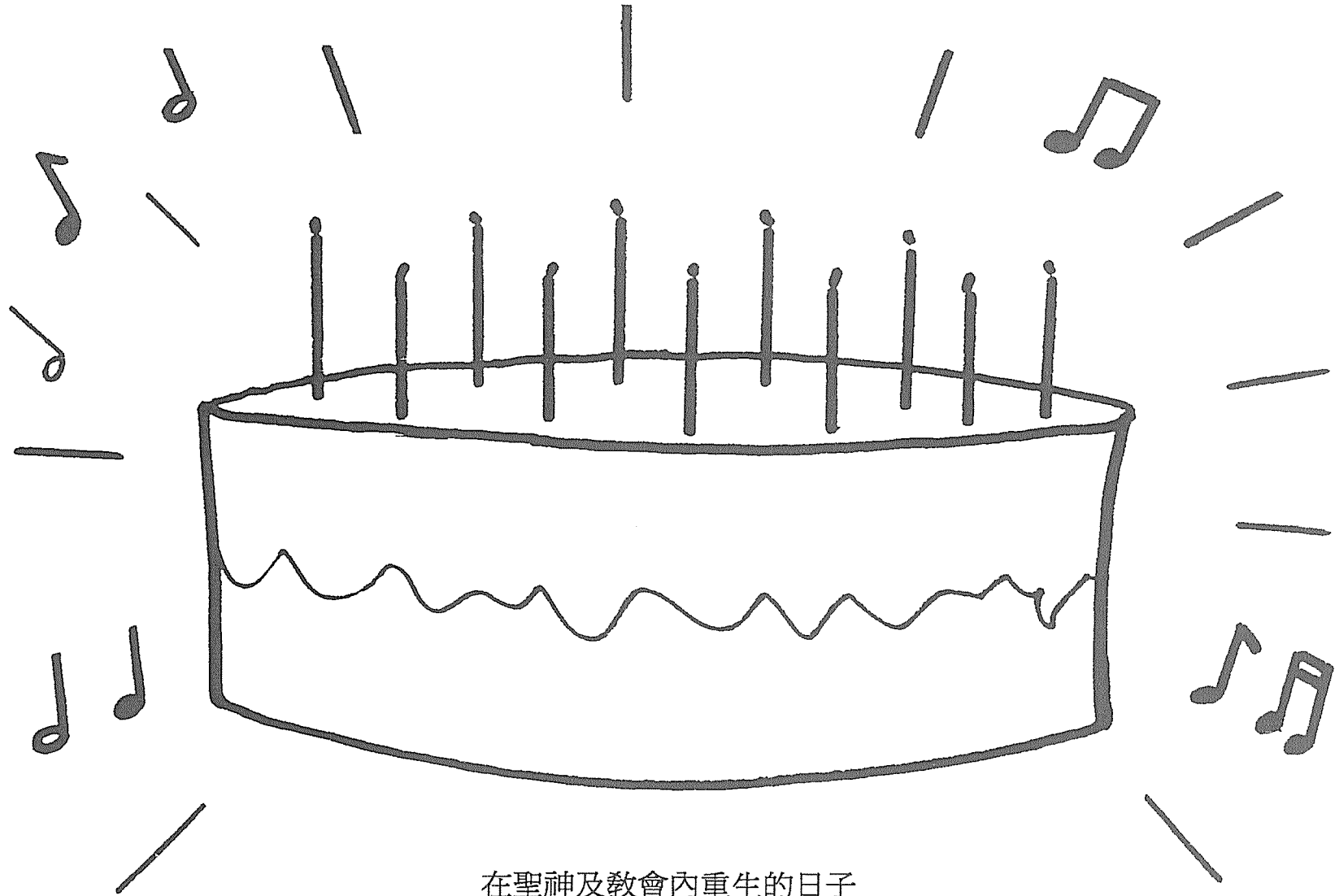

在聖神及教會內重生的日子
在那一天我們誕生成為天主的子女

聖洗使我們分享基督的司祭職



與基督合而為一，分享他先知與國王的使命。

聖洗賜予我們聖化的恩寵 - 信德

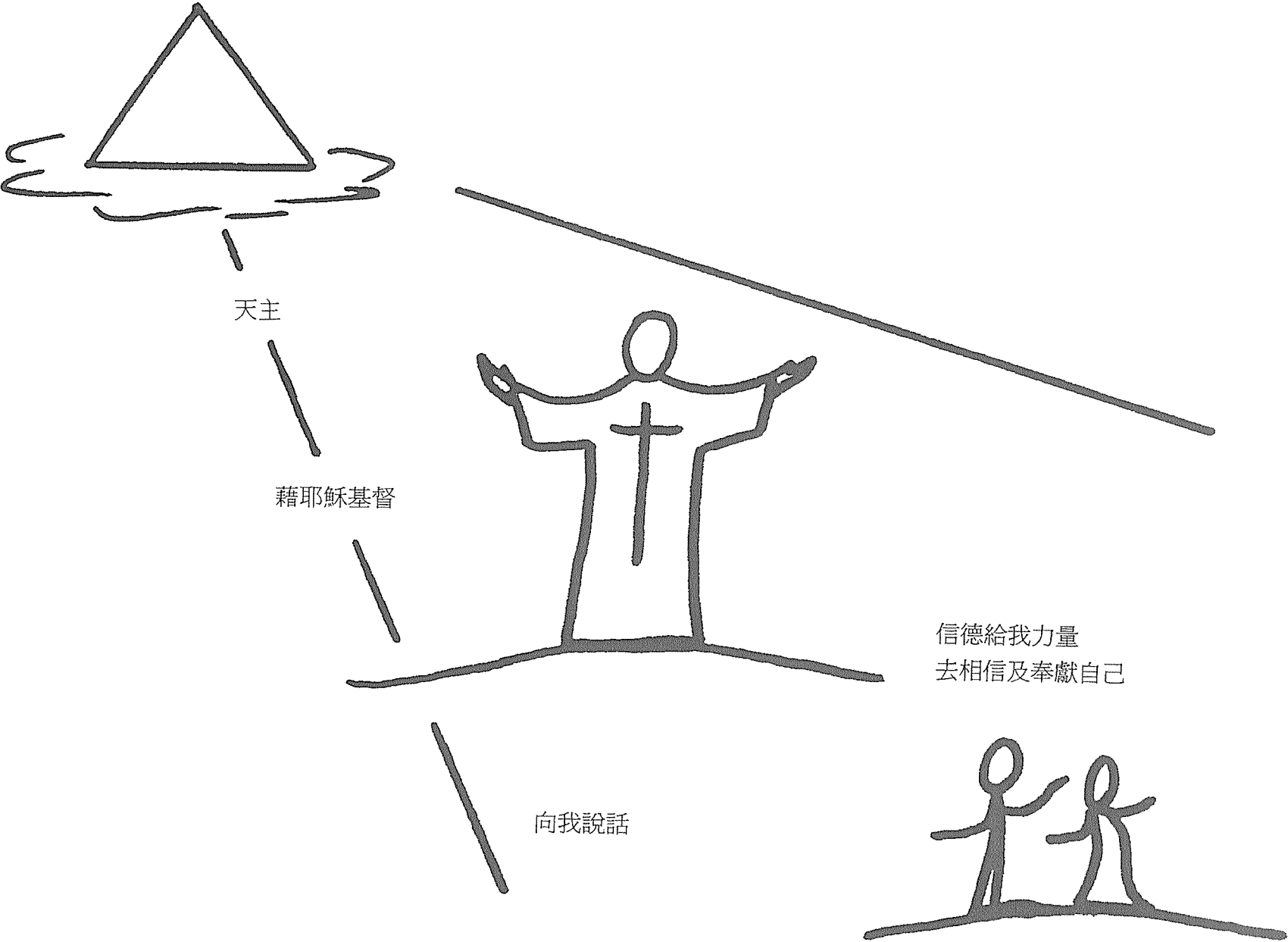

聖洗賜予我們聖化的恩寵 - 望德

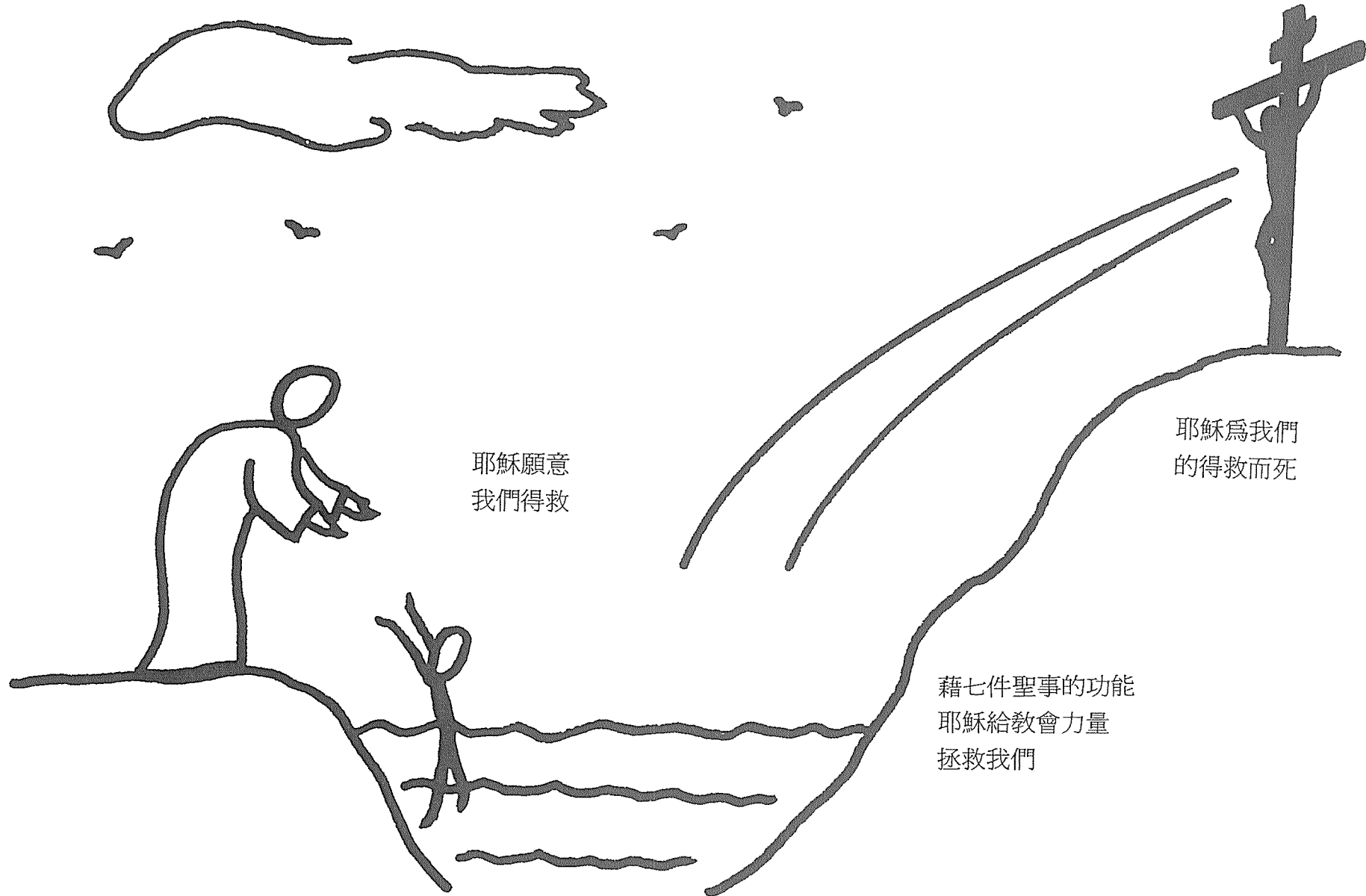

聖洗賜予我們聖化的恩寵 - 愛德

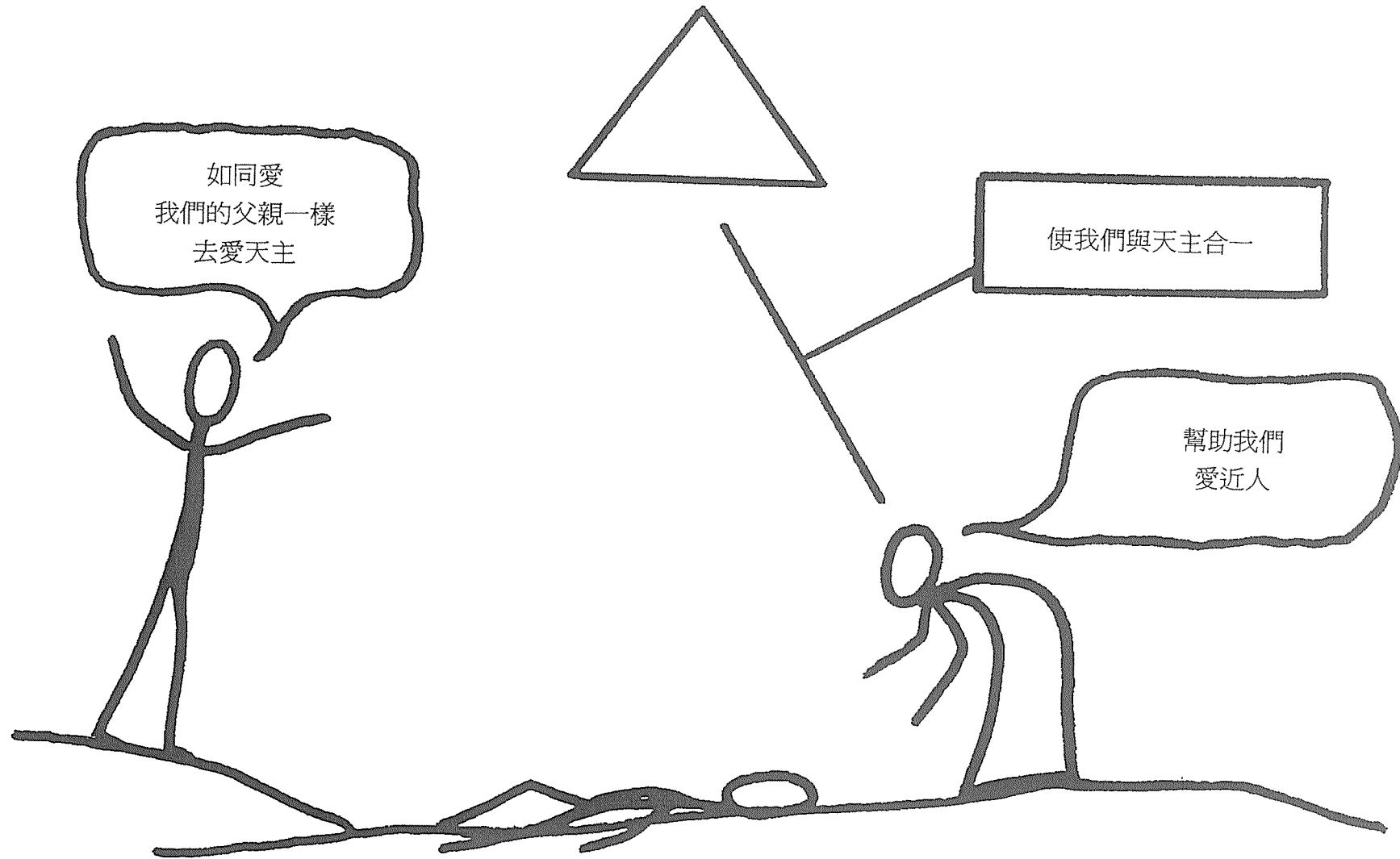

基督徒的生命

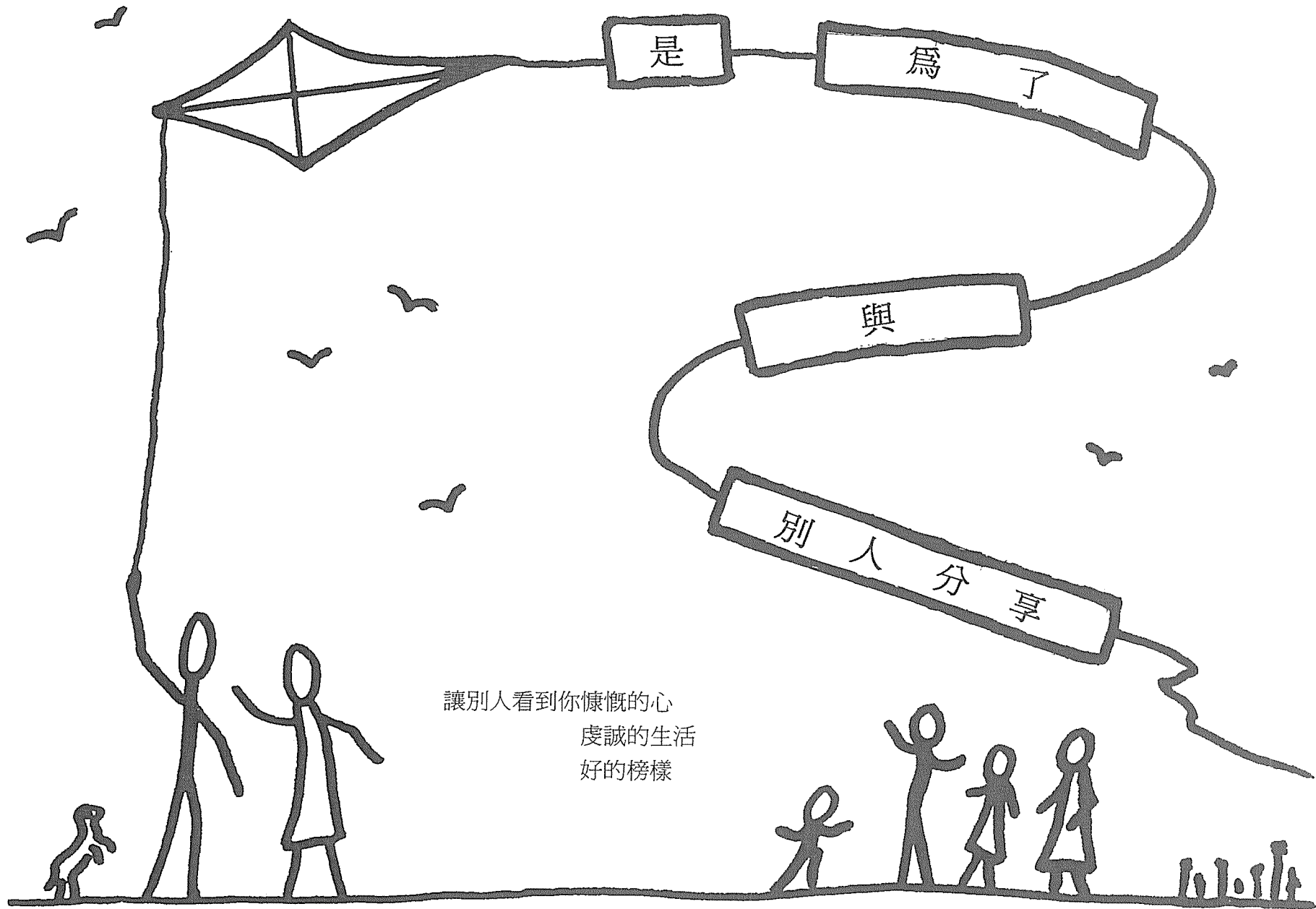

我們為什麼要分享？

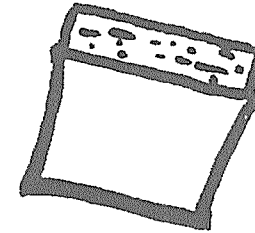
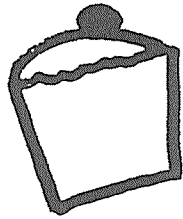

我與人分享
母親為我們做的蛋糕
分享是她的權利和意願

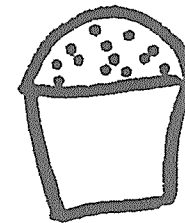
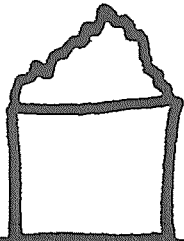

分享促成

- 團體的形成
- 共融合一
- 友誼的發展

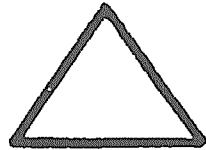

我們的天父給了我祂的生命和愛

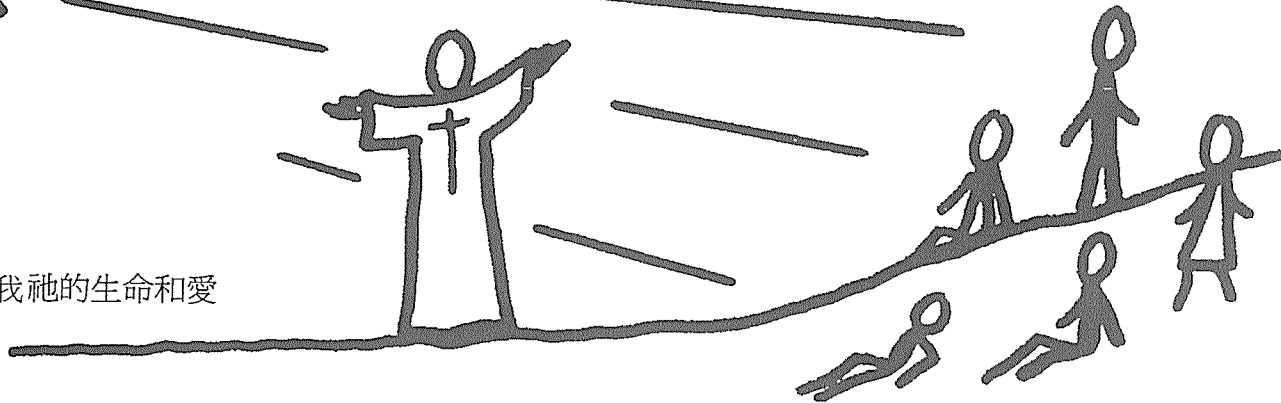

祂要我與別人分享這生命與愛

受過洗的人分享基督的使命

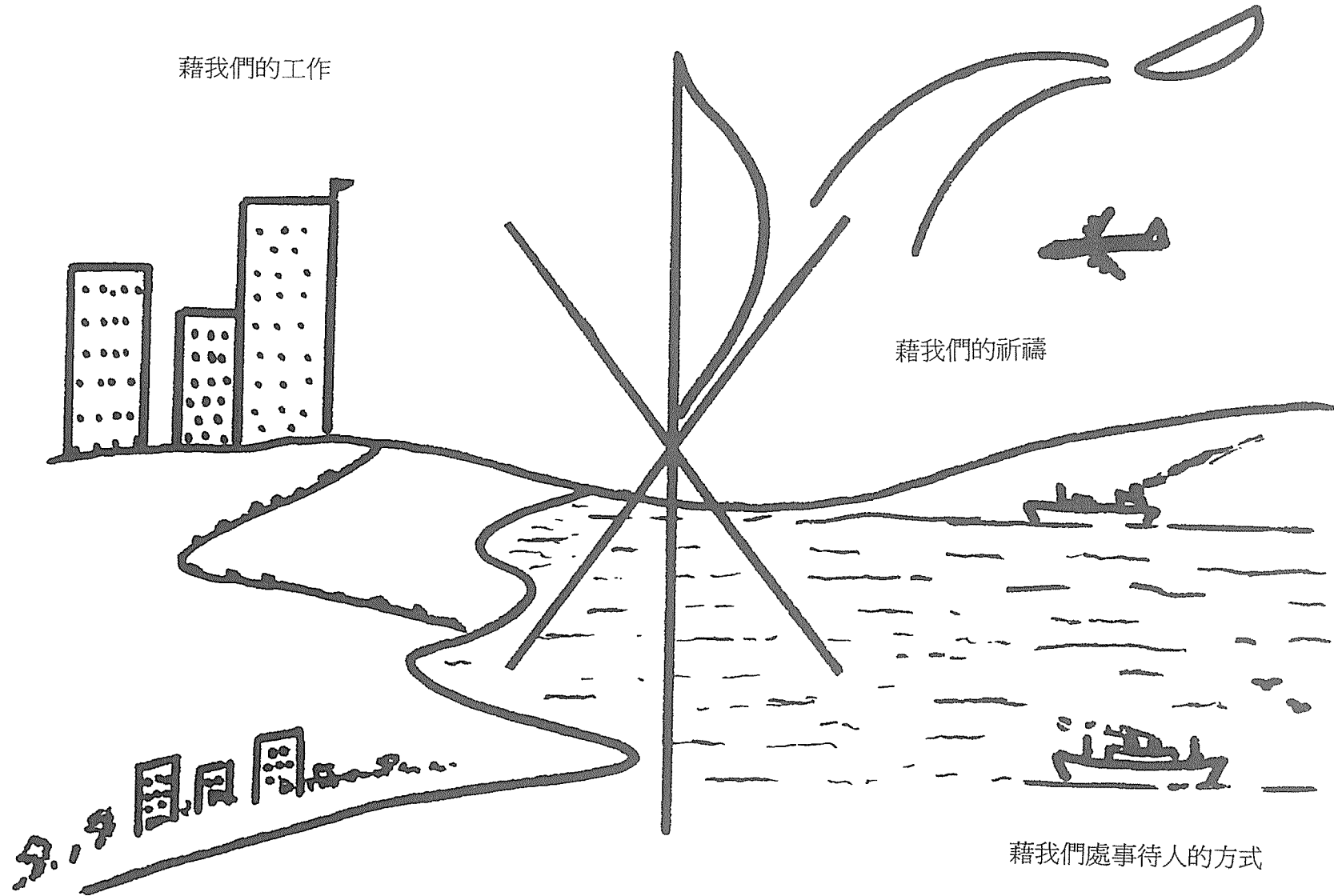

使基督再次臨在這個世界

愛他人

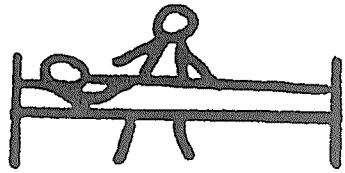

..... 拜訪病人



..... 給饑餓的人食物



..... 給口渴的人水喝



..... 埋葬死亡的流浪者

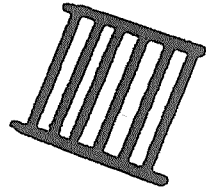

..... 探望坐監的犯人

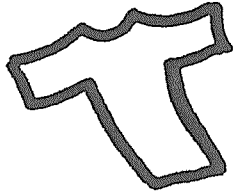

..... 給赤身露體的人衣服穿



..... 收留無家可歸的人

.....
.....
.....

幫助別人的方法

教導無知的人
指引有疑惑的人
安慰痛苦的人
為所有的人祈禱

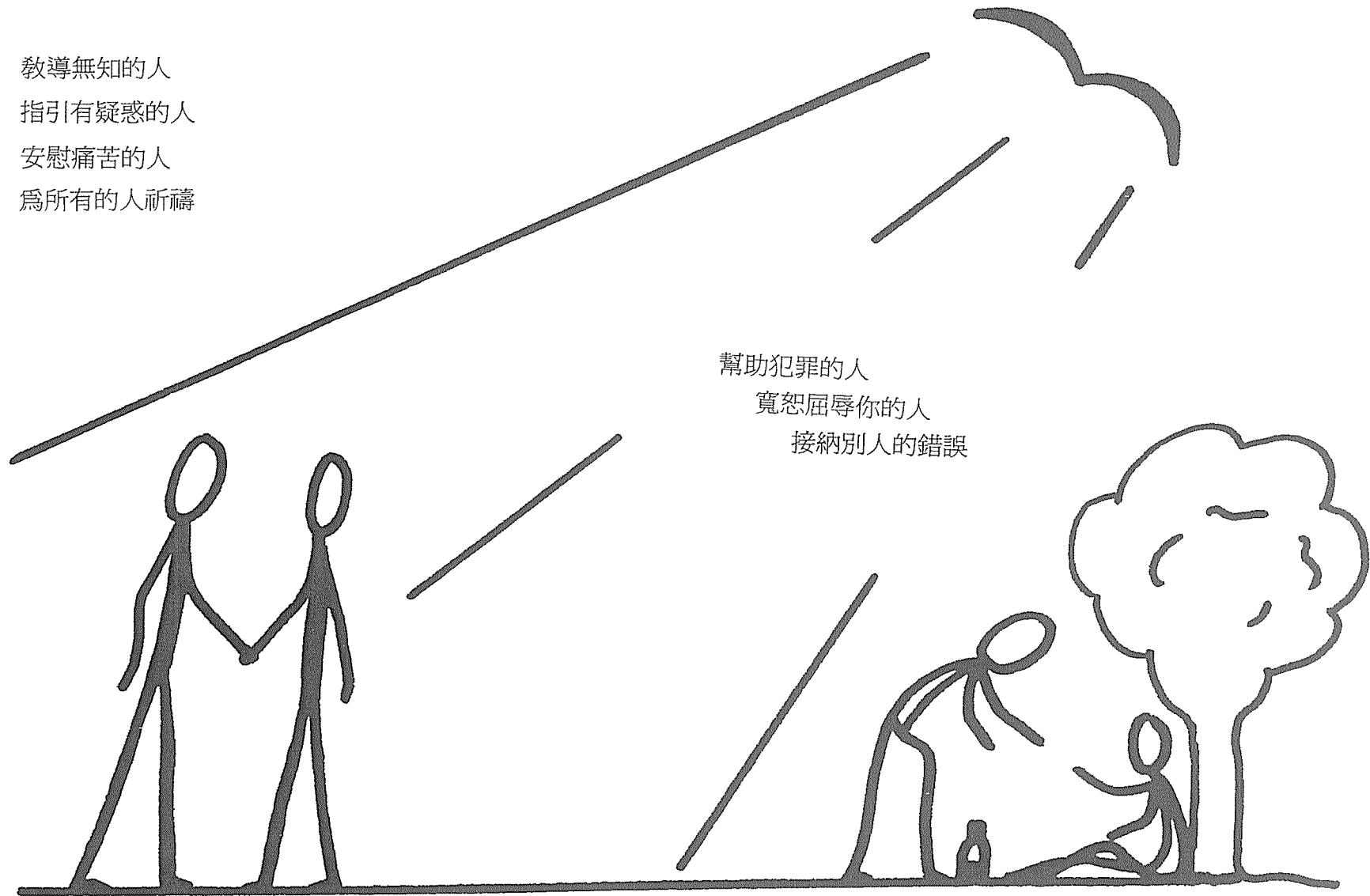

幫助犯罪的人
寬恕屈辱你的人
接納別人的錯誤

聖洗使我們成爲傳教士

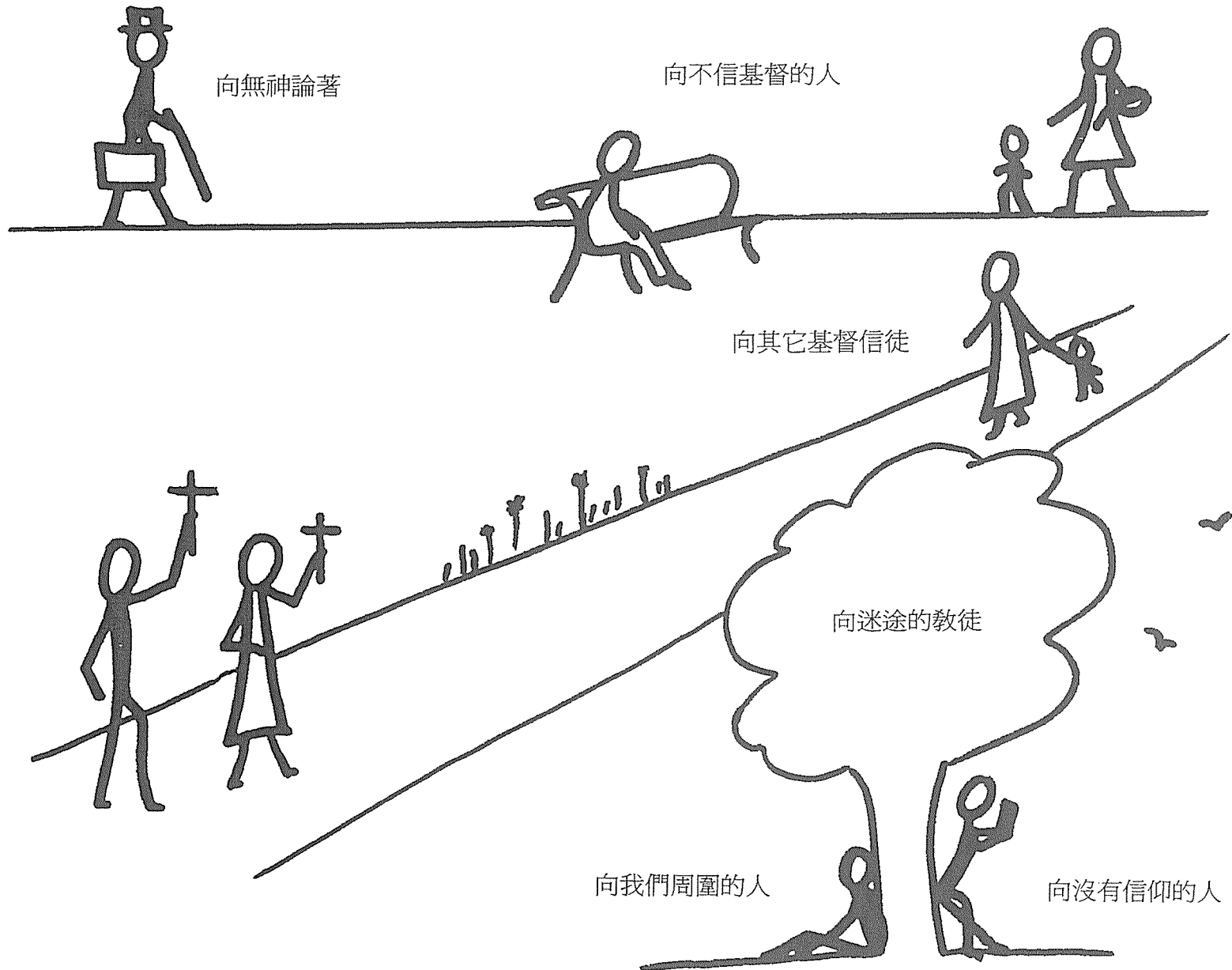

五旬節

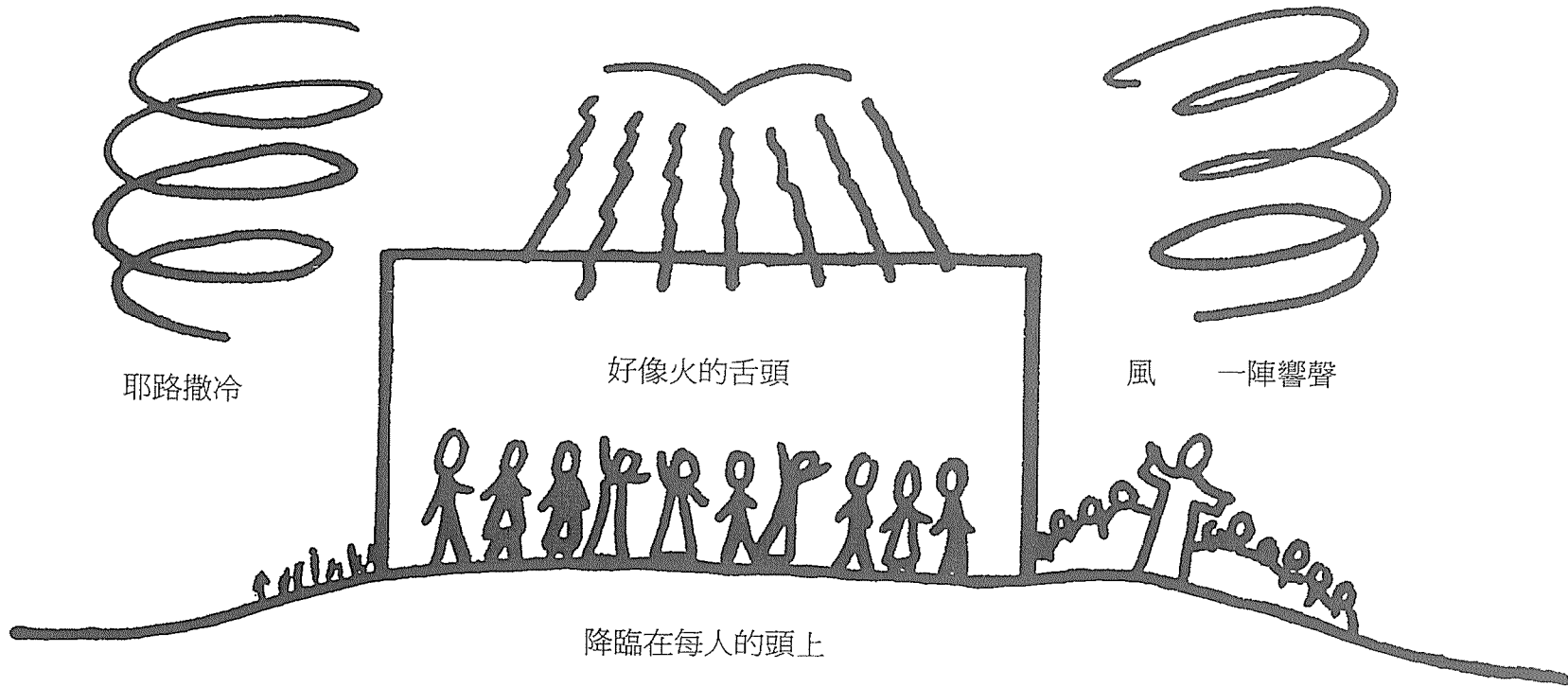

聖神降臨以前
的伯多祿



疑惑
遲鈍
害怕
軟弱

信仰堅定
聰明
勇敢
堅強



聖神降臨後
的伯多祿：勇敢講道
為主捨命

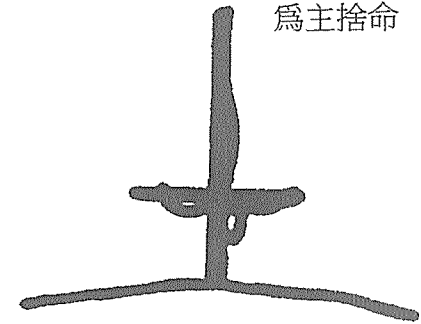

堅振聖事是我們的聖神降臨節

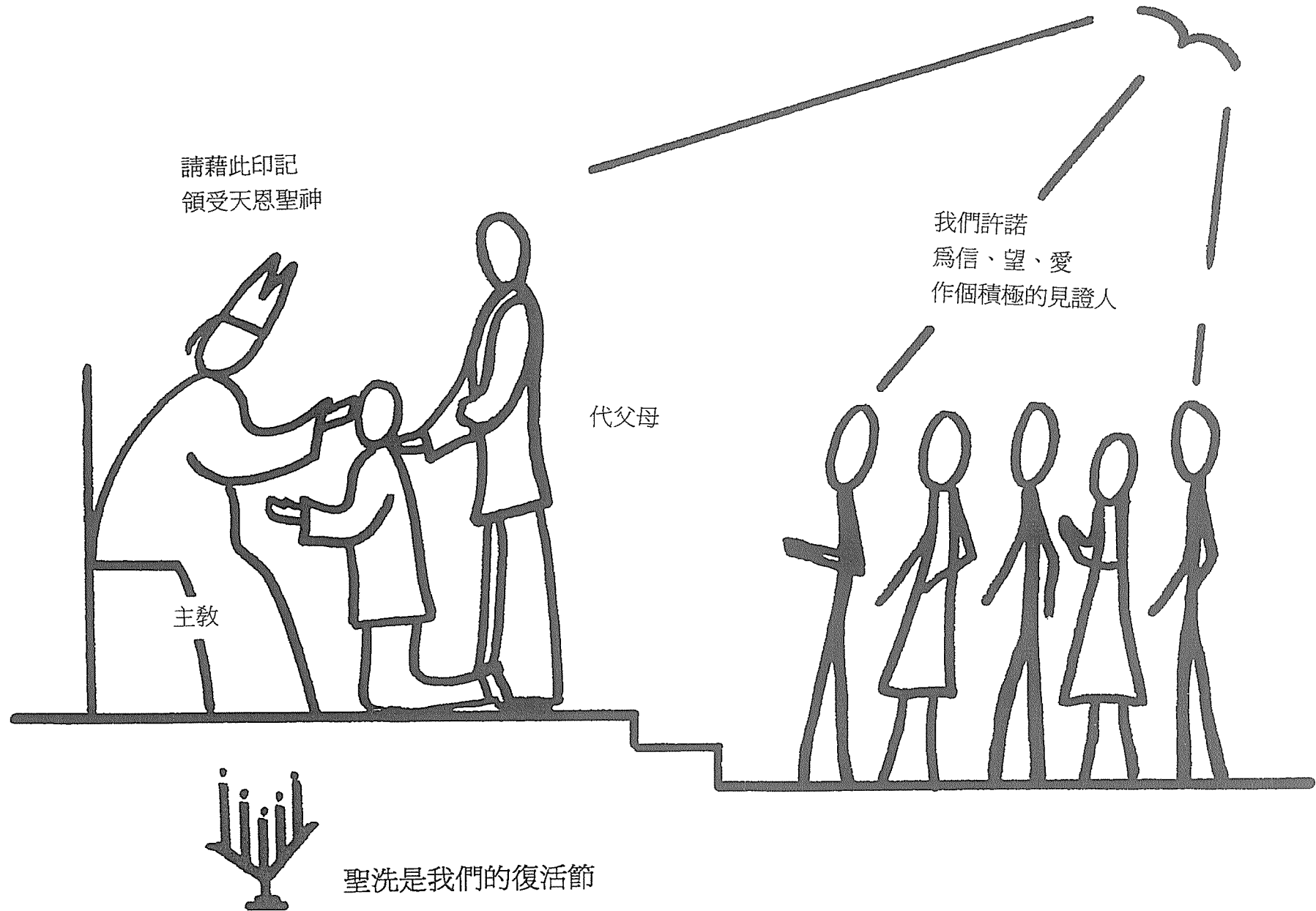

堅振

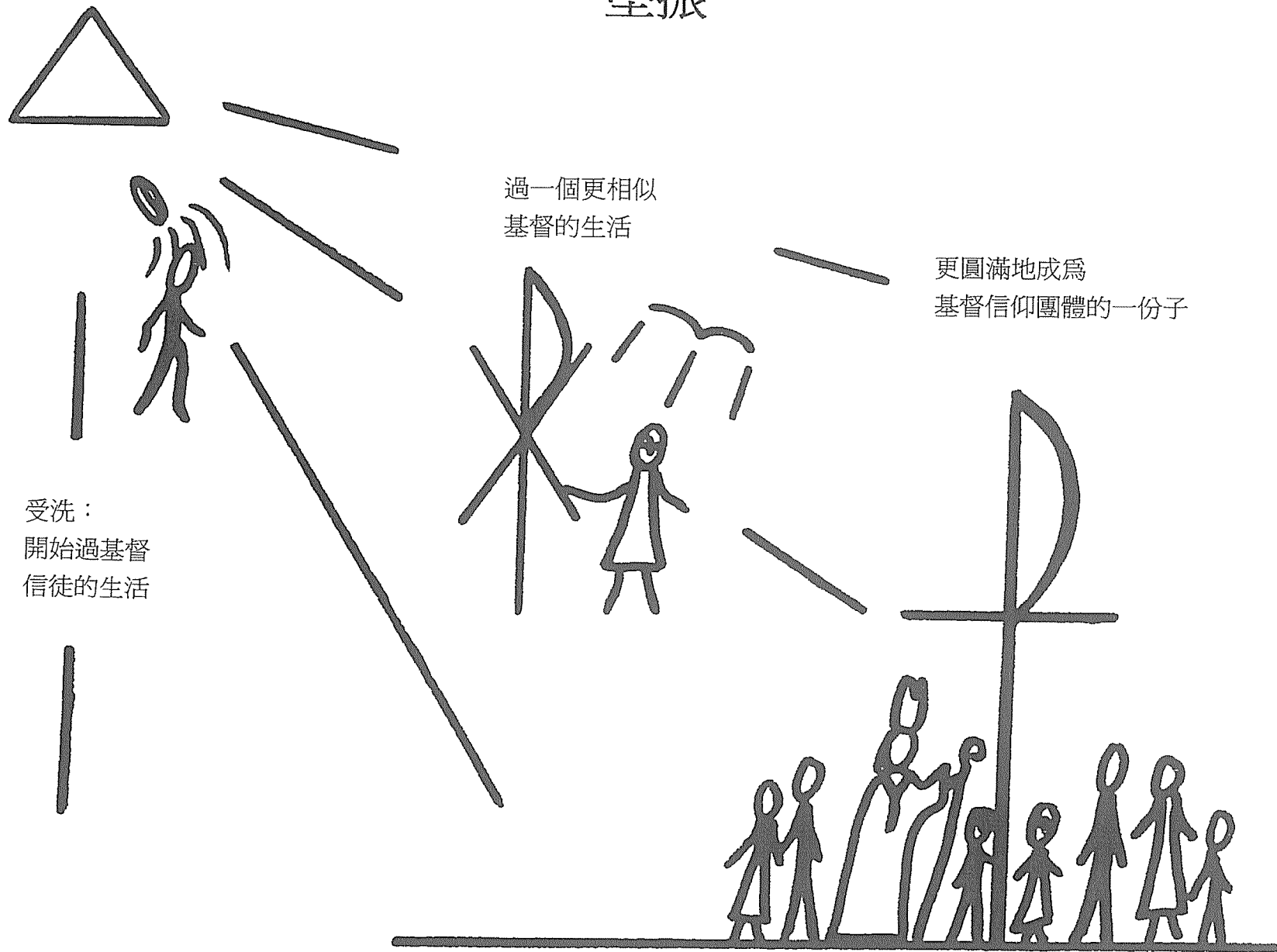

覆手禮

由主教和參禮的神父覆手

聖神傾注在領受者身上

領受聖神的德能

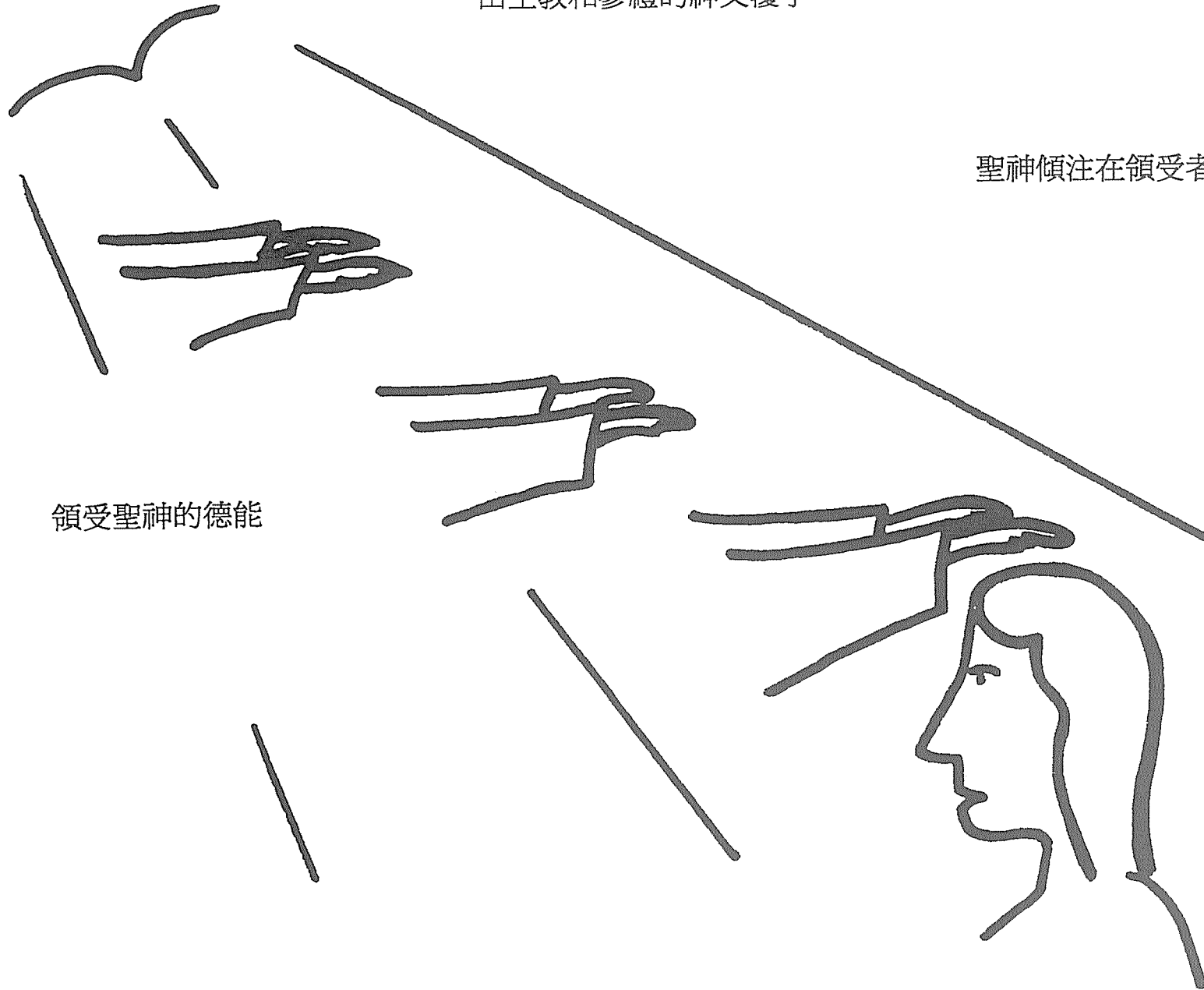

恩寵與聖德逐漸達到圓滿

領洗聖事

堅振聖事

賜予恩寵及德行

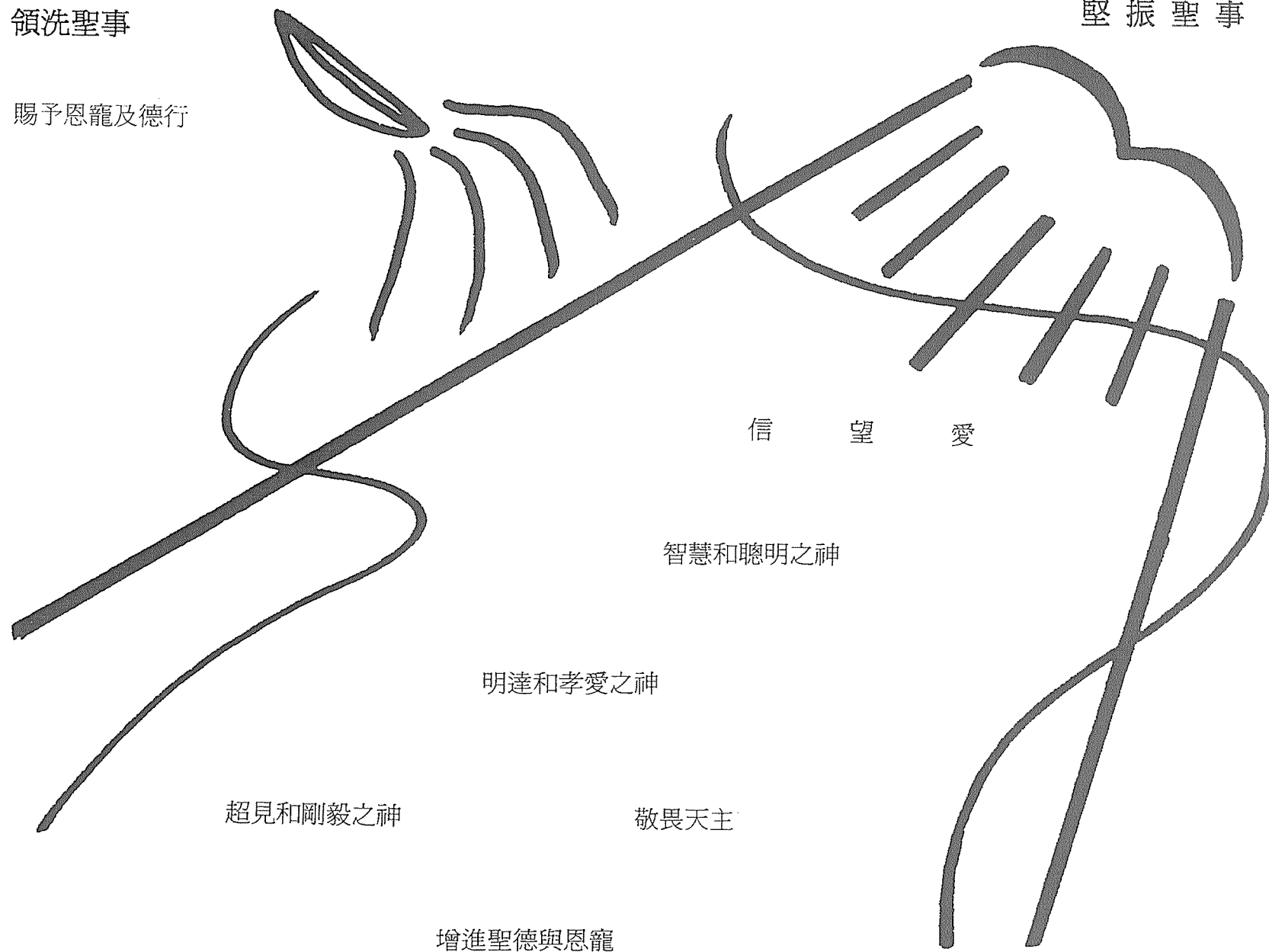

聖神的禮物

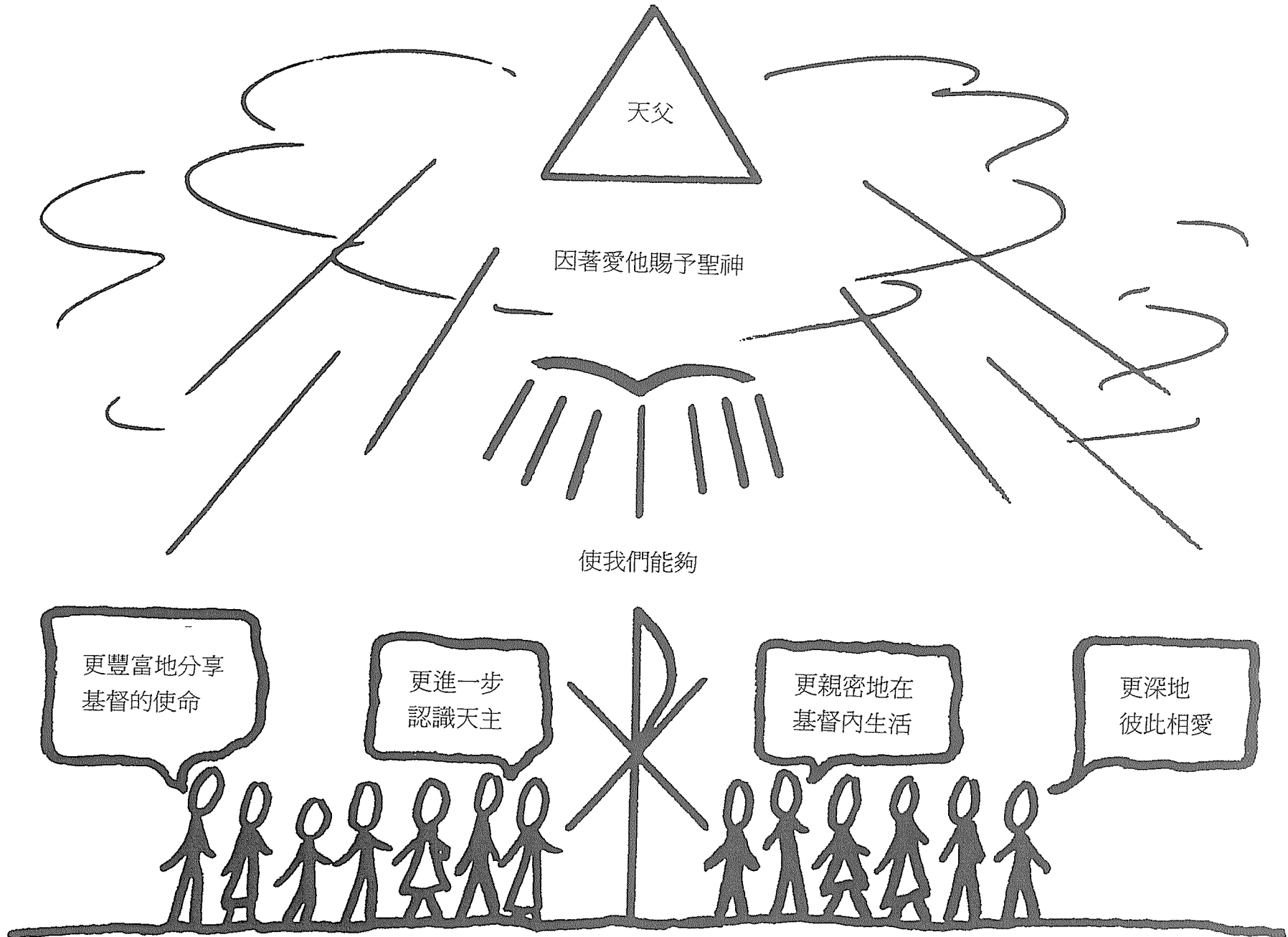

三件入門聖事

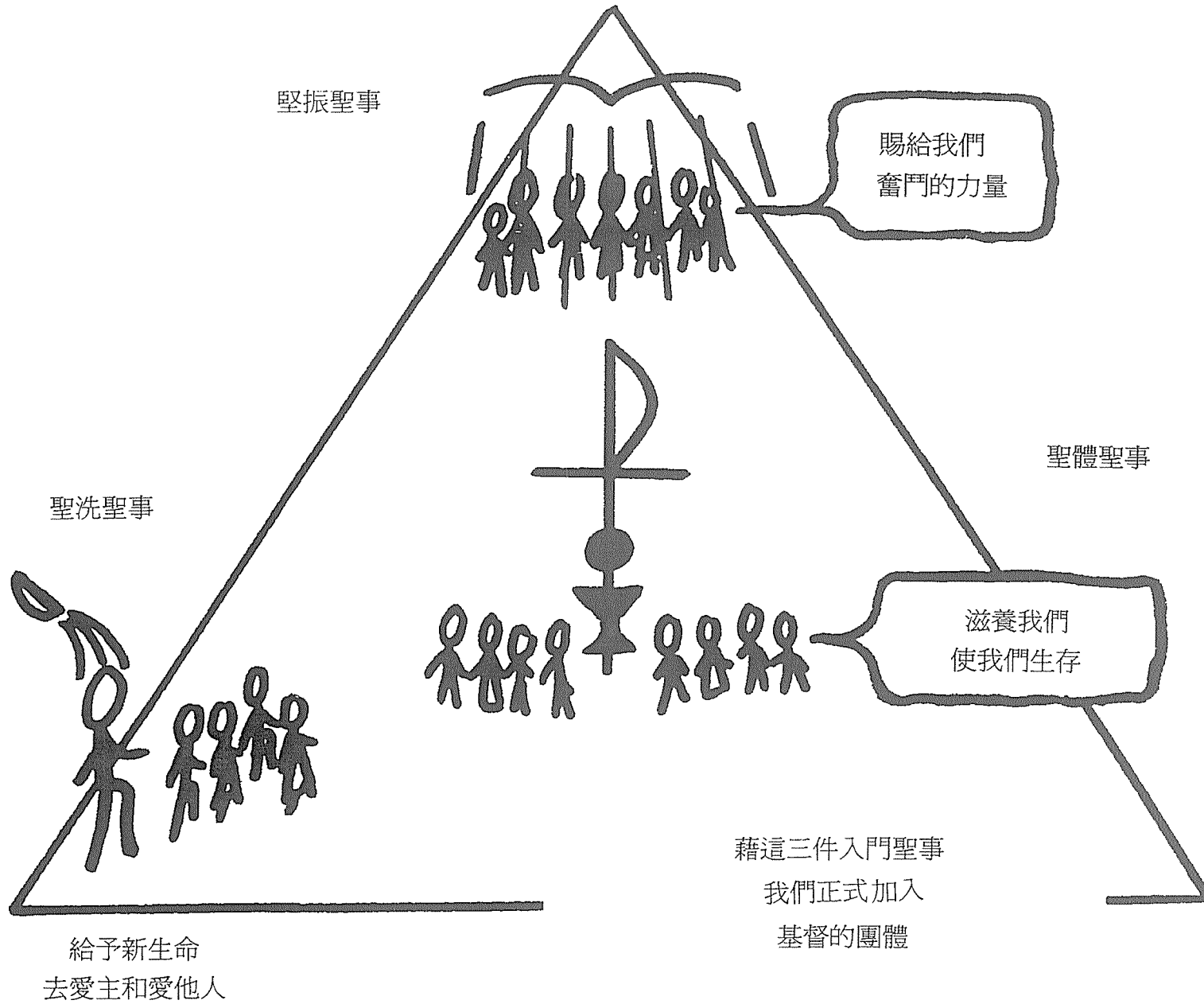

象徵涵義豐富的油



聖油

聖洗聖事：傅上「候洗聖油」

傅上「聖化聖油」（由橄欖油和香料混合成）

堅振聖事：傅上「聖化聖油」（由主教在聖週四祝聖）

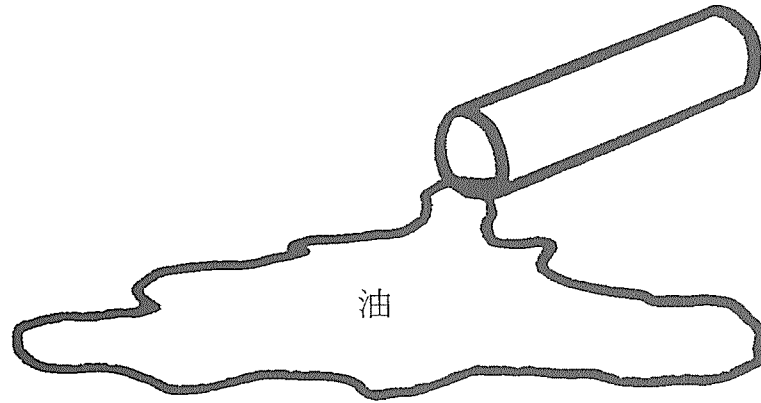

力量

健康

祝聖

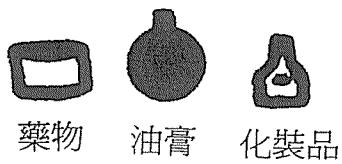

君王

先知

司祭

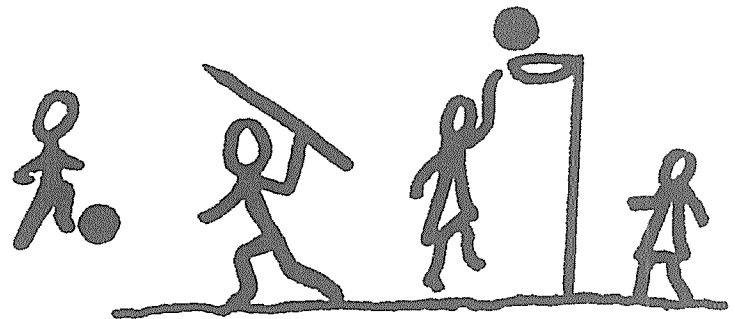
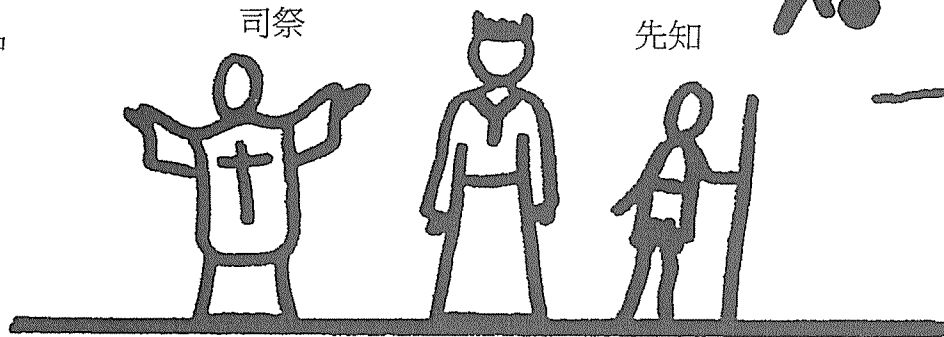

運動員

十字聖號

因屬於基督而感到光榮

我與基督在許多方面更相似

隨時預備
背自己的十字架跟隨耶穌

願意在人前公開承認耶穌

香料：
象徵「基督的馨香」
因我們實踐信仰生活而散發

以我們的生活榜樣
帶引他人認識基督

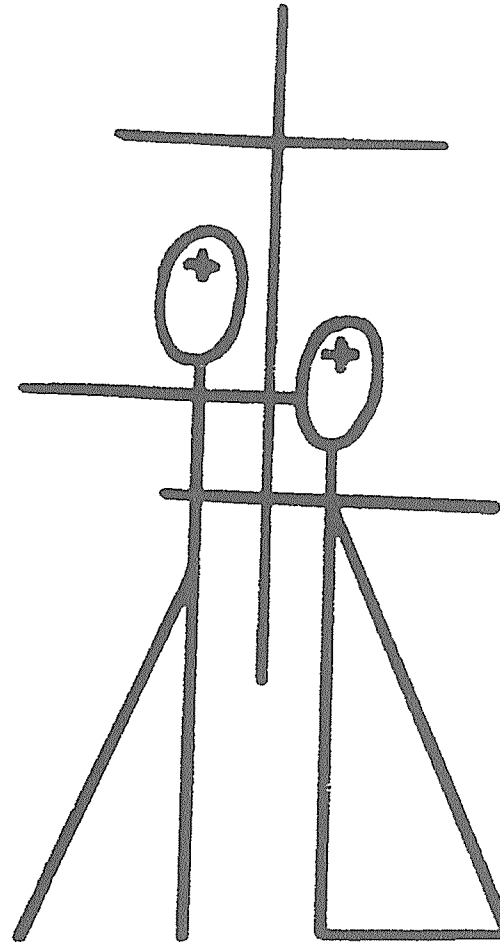

聖事的特徵



聖洗聖事

生養我們的父親以及天父：
照顧我們過天主子女的生活



堅振聖事

靈性上的成長：
成爲一個可以信賴的信仰見證人

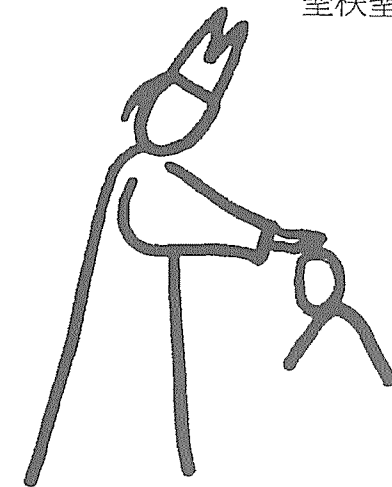

聖秩聖事

成爲司祭、先知
及爲人服務的君王

我們被聖神改變了

在教會內有新的責任

靈性上的成年人

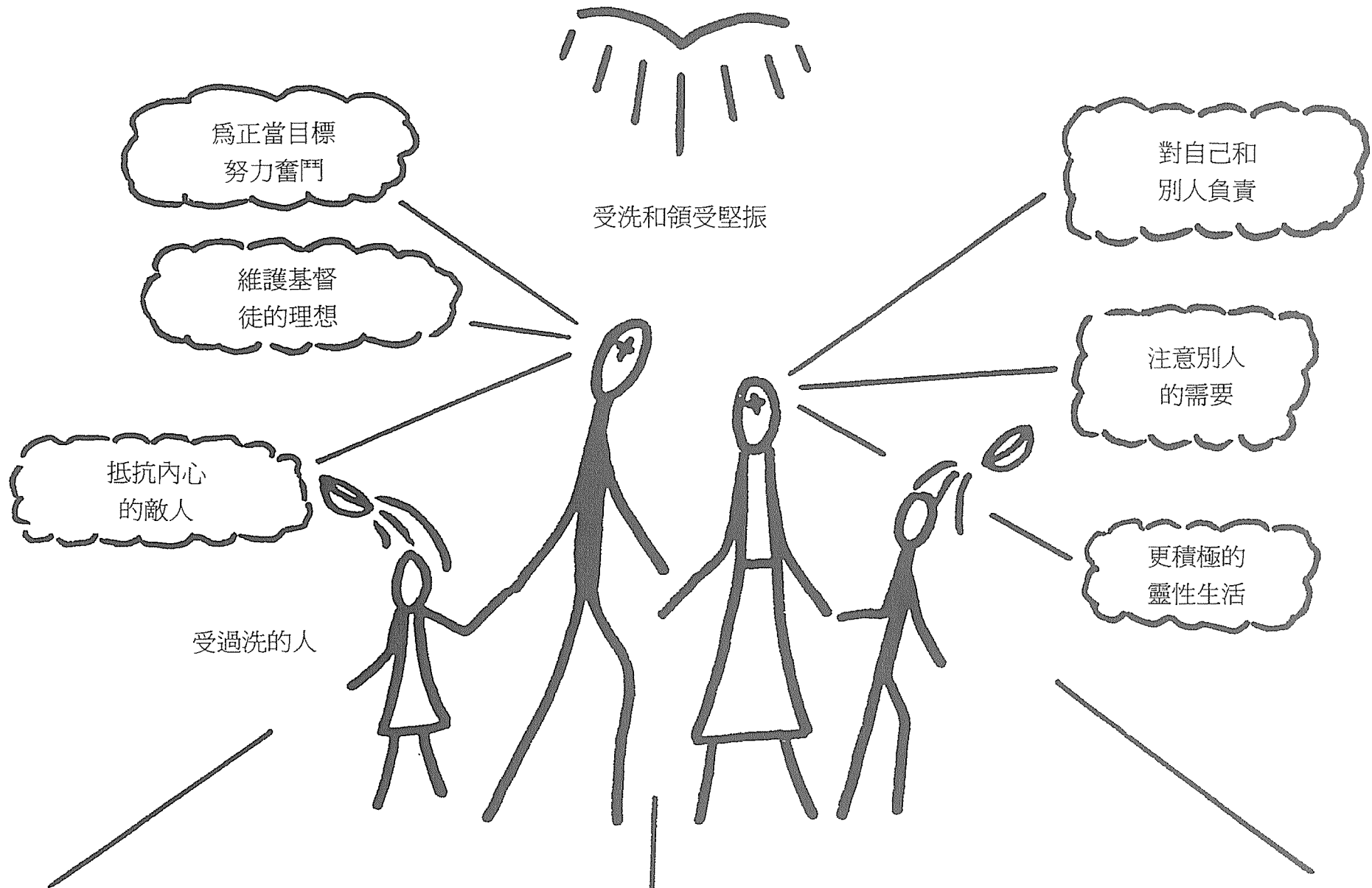

團體的成員

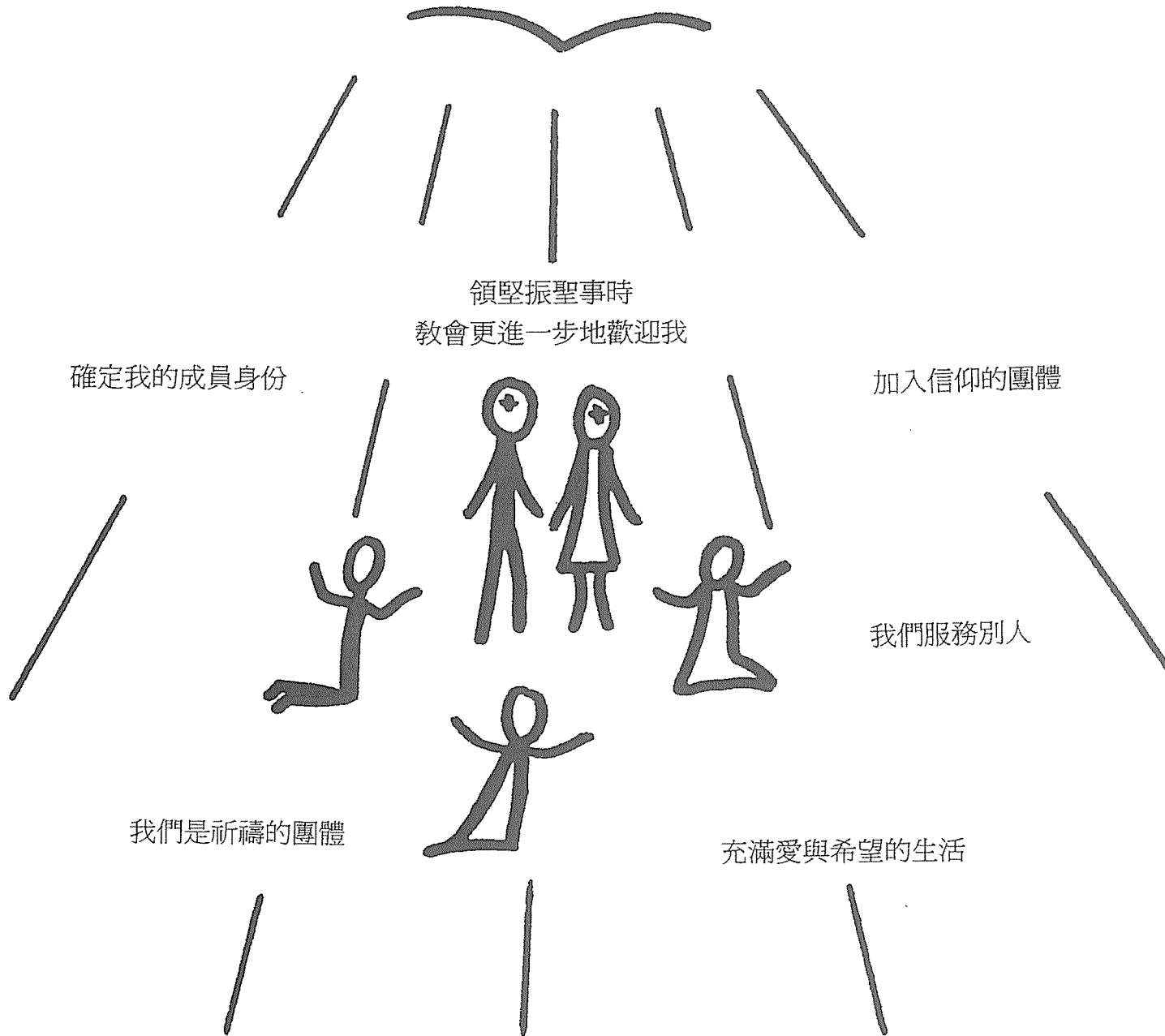

耶穌領受聖神

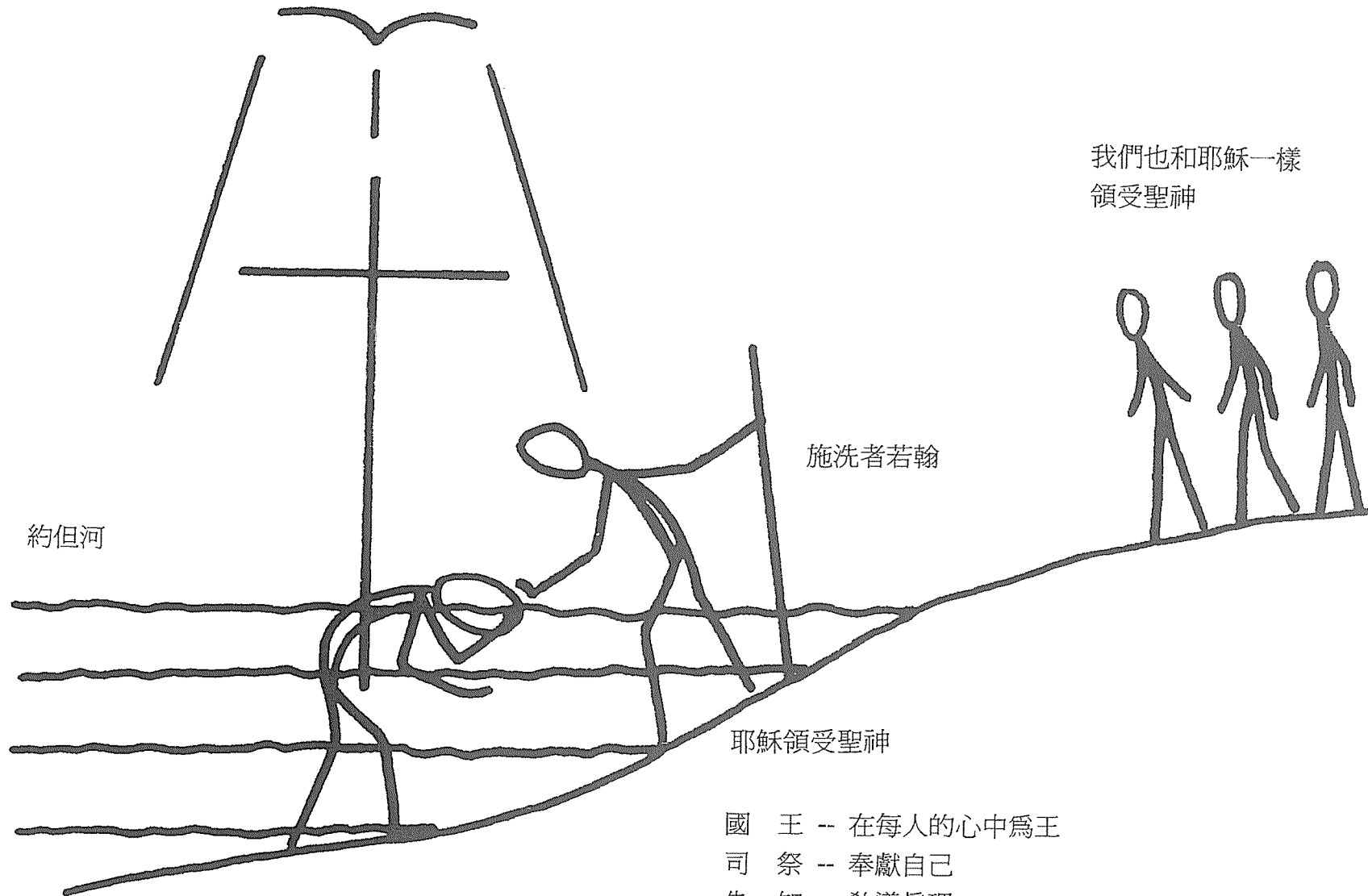

- 國王 -- 在每人的心中為王
- 司祭 -- 奉獻自己
- 先知 -- 教導真理
- 殉道者 -- 做個受苦的僕人

領受堅振的基督徒有這四個特徵

分享基督王者的職務

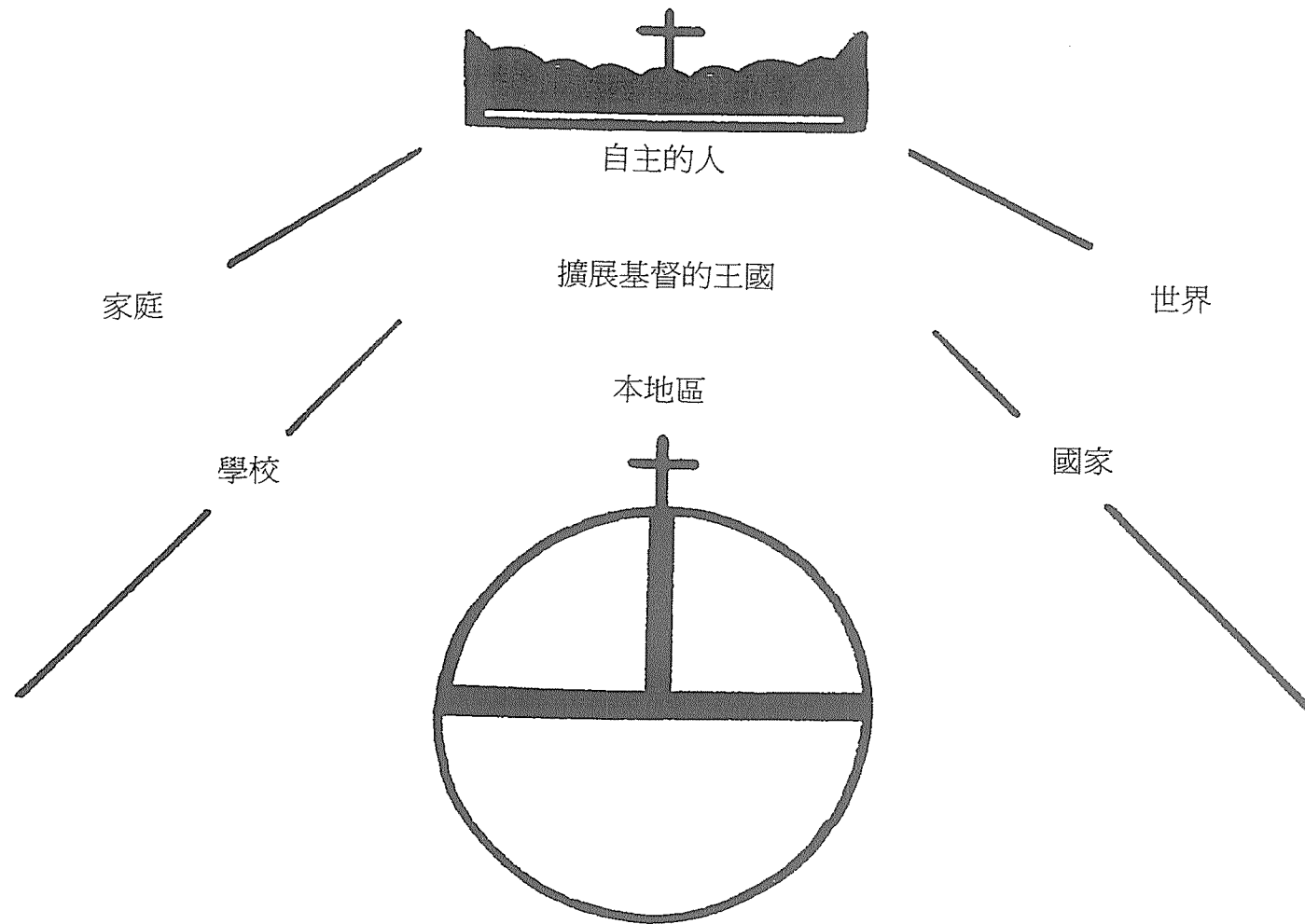

做一個積極主動的教會成員

願你的國來臨

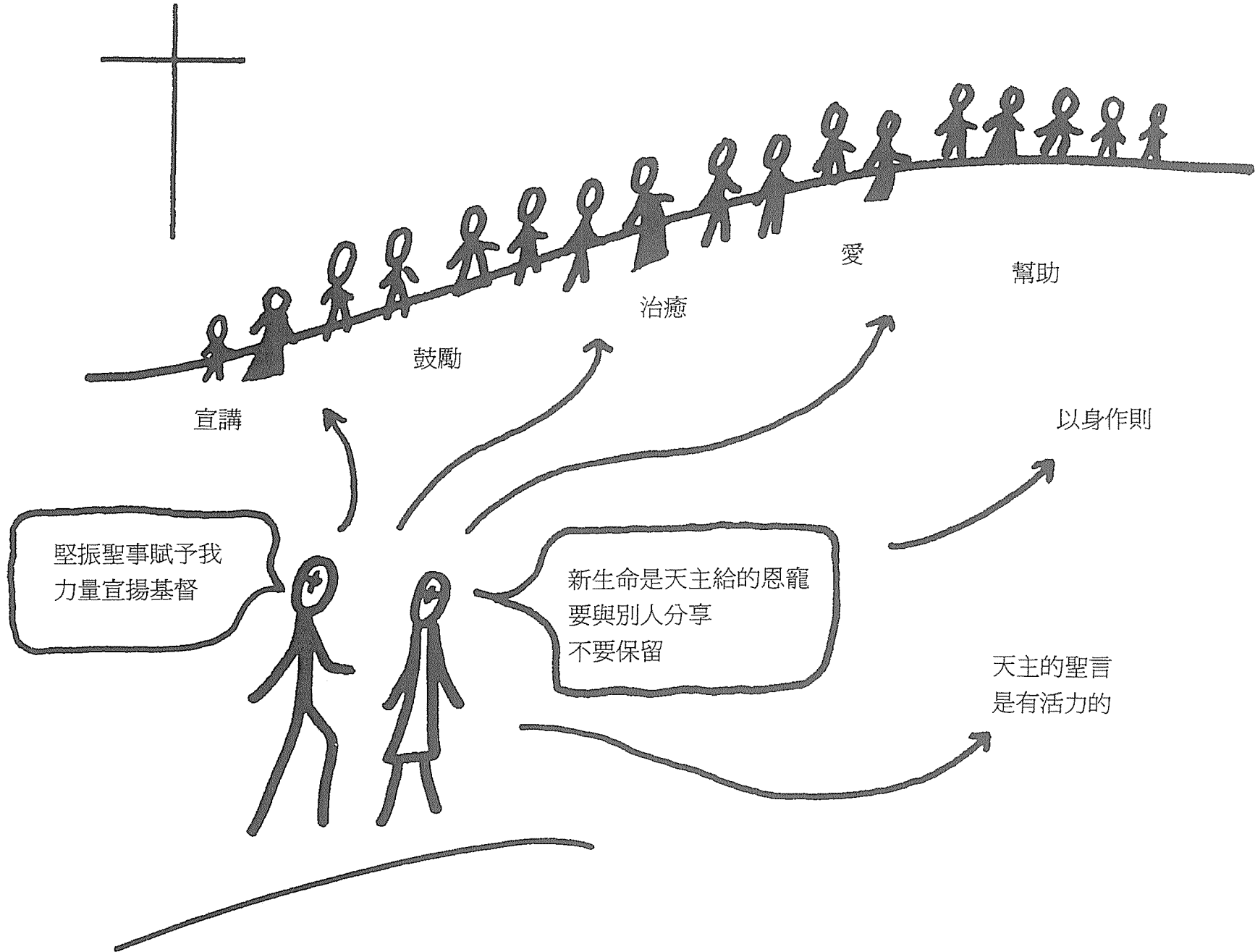

分享基督的司祭職

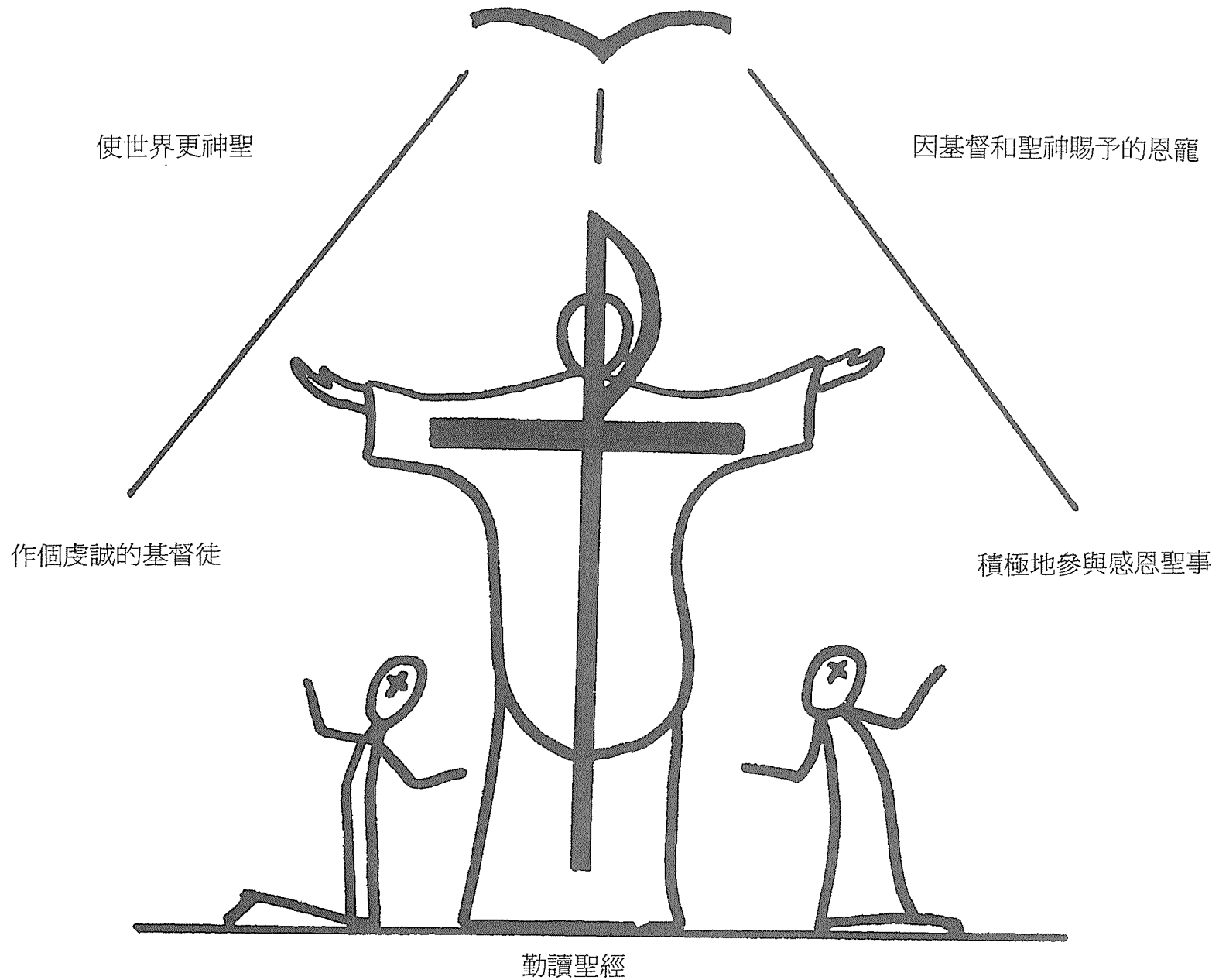

分享基督的先知職務

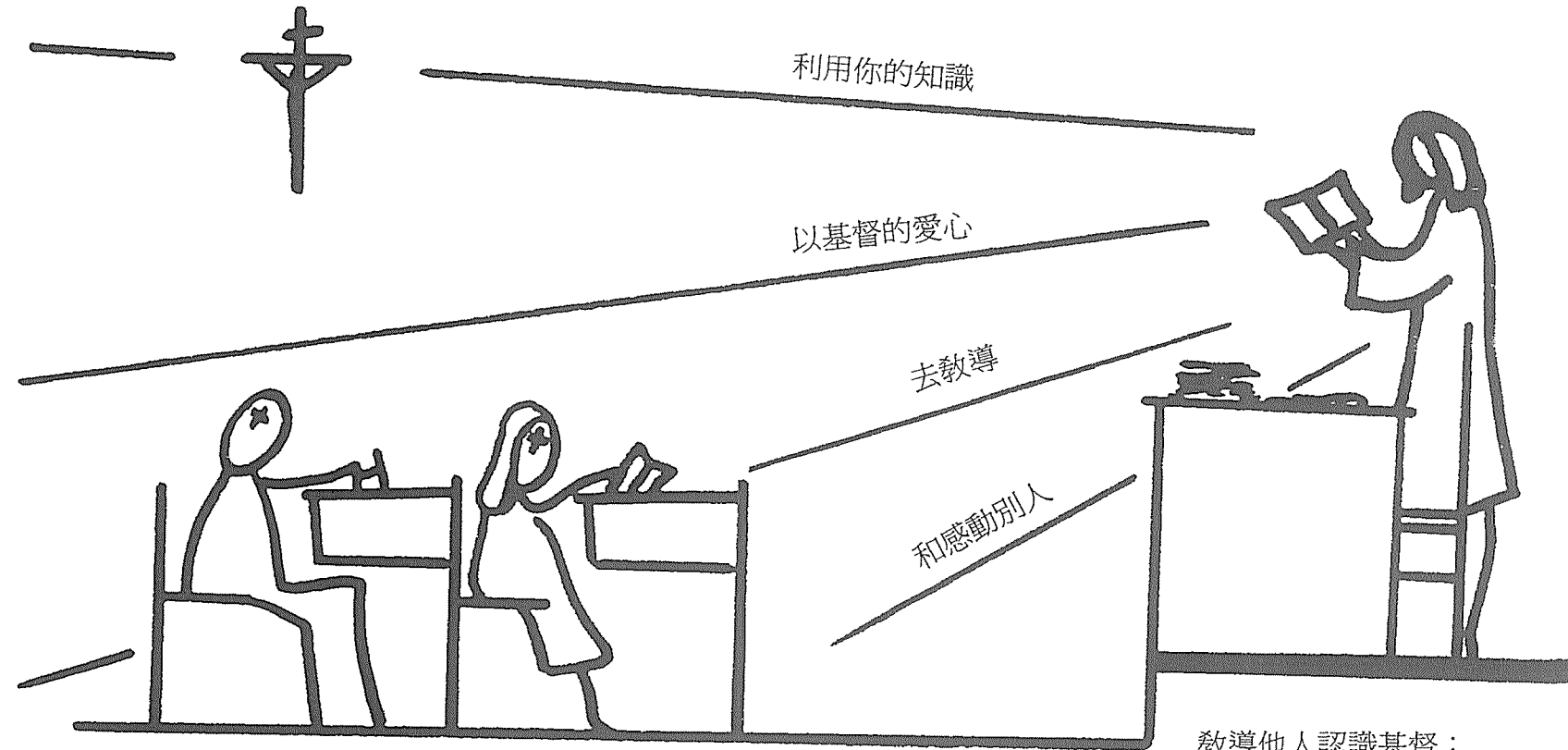

樂意接受
基督救贖人類的好消息

教導他人認識基督：

- 主教
 - 神職人員
 - 父母
 - 教師
 - 作家
 - 出版社
 - 電影製片人
- 使用媒體傳教

平安的象徵

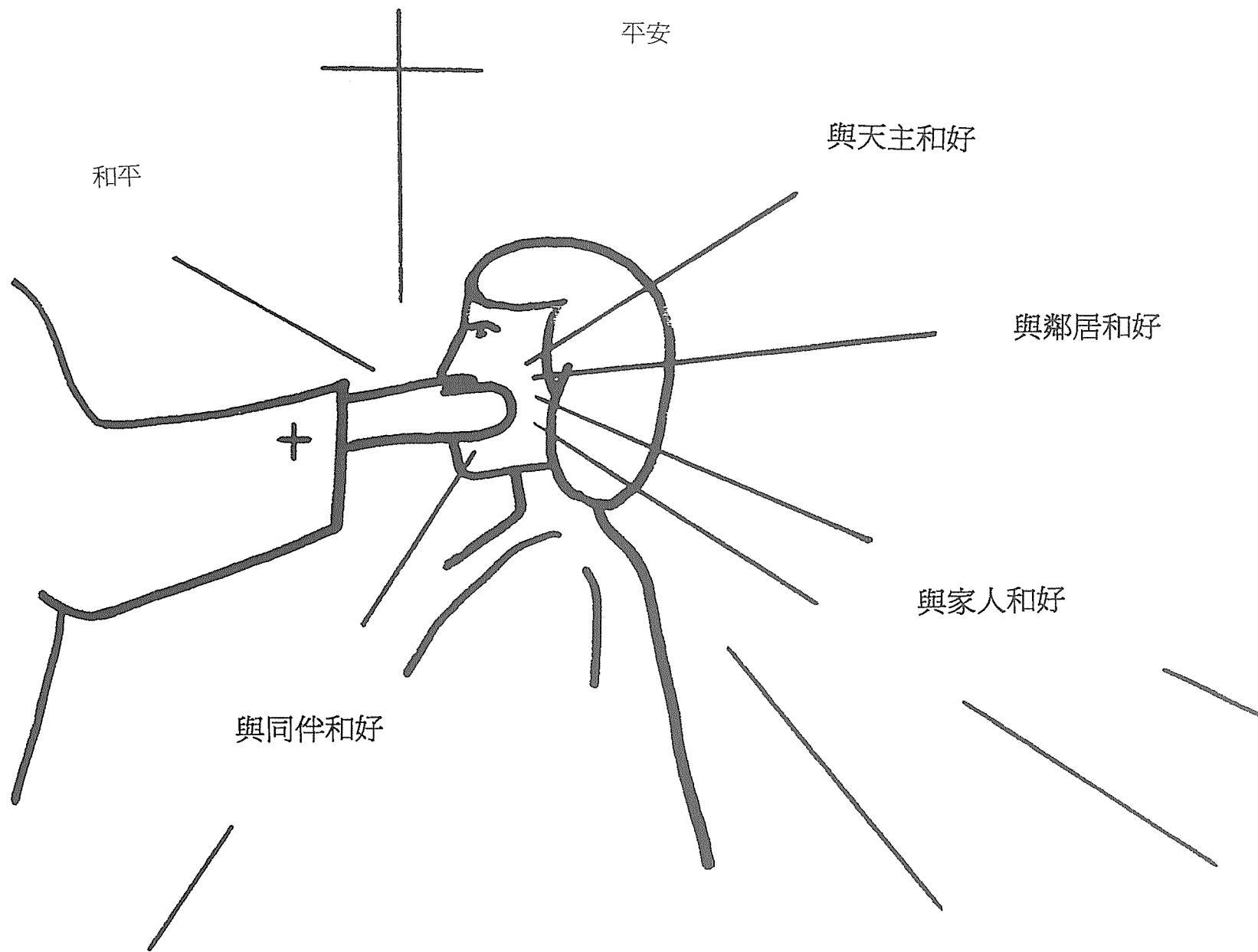

過一個成熟的信仰生活

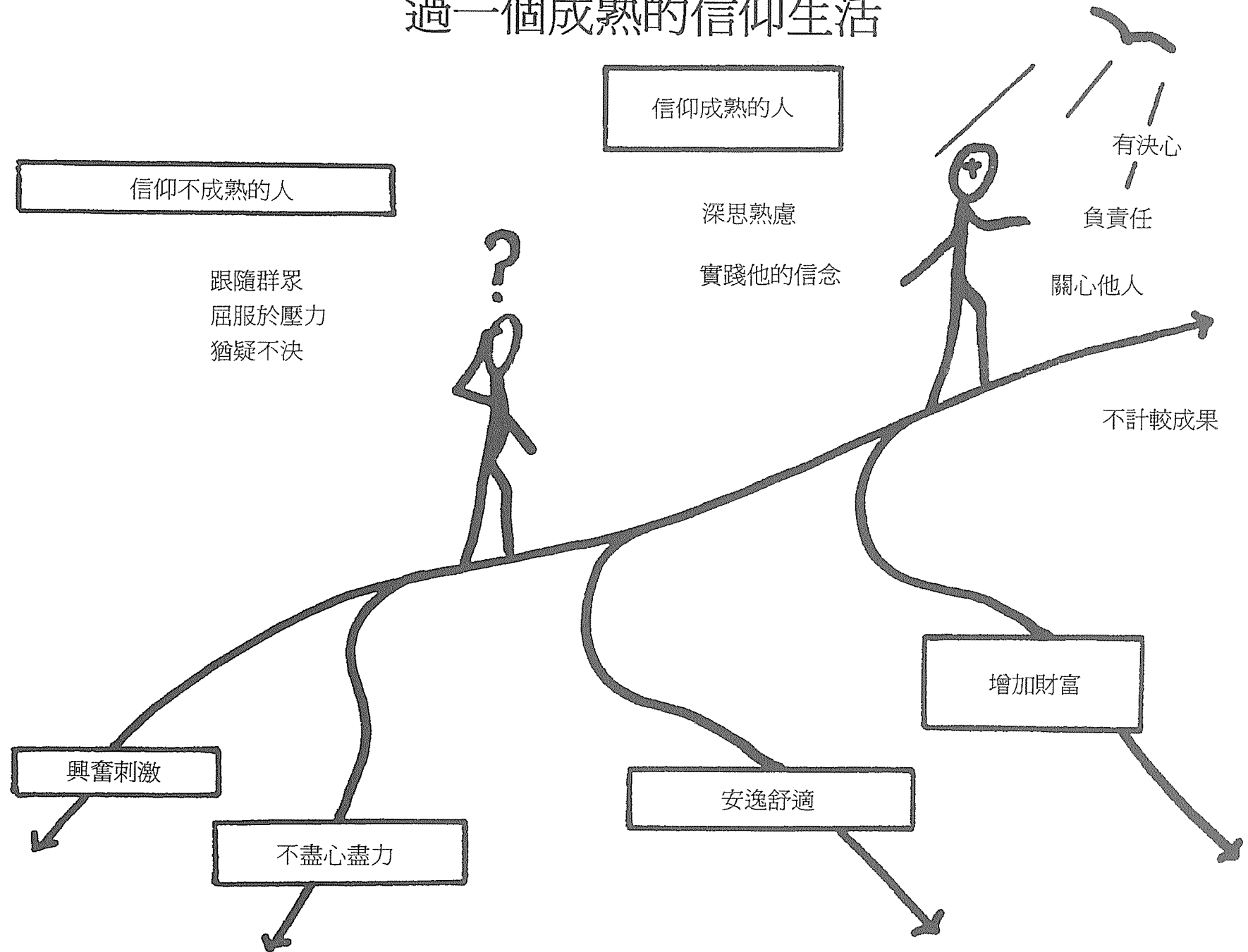

擊敗內心的敵人

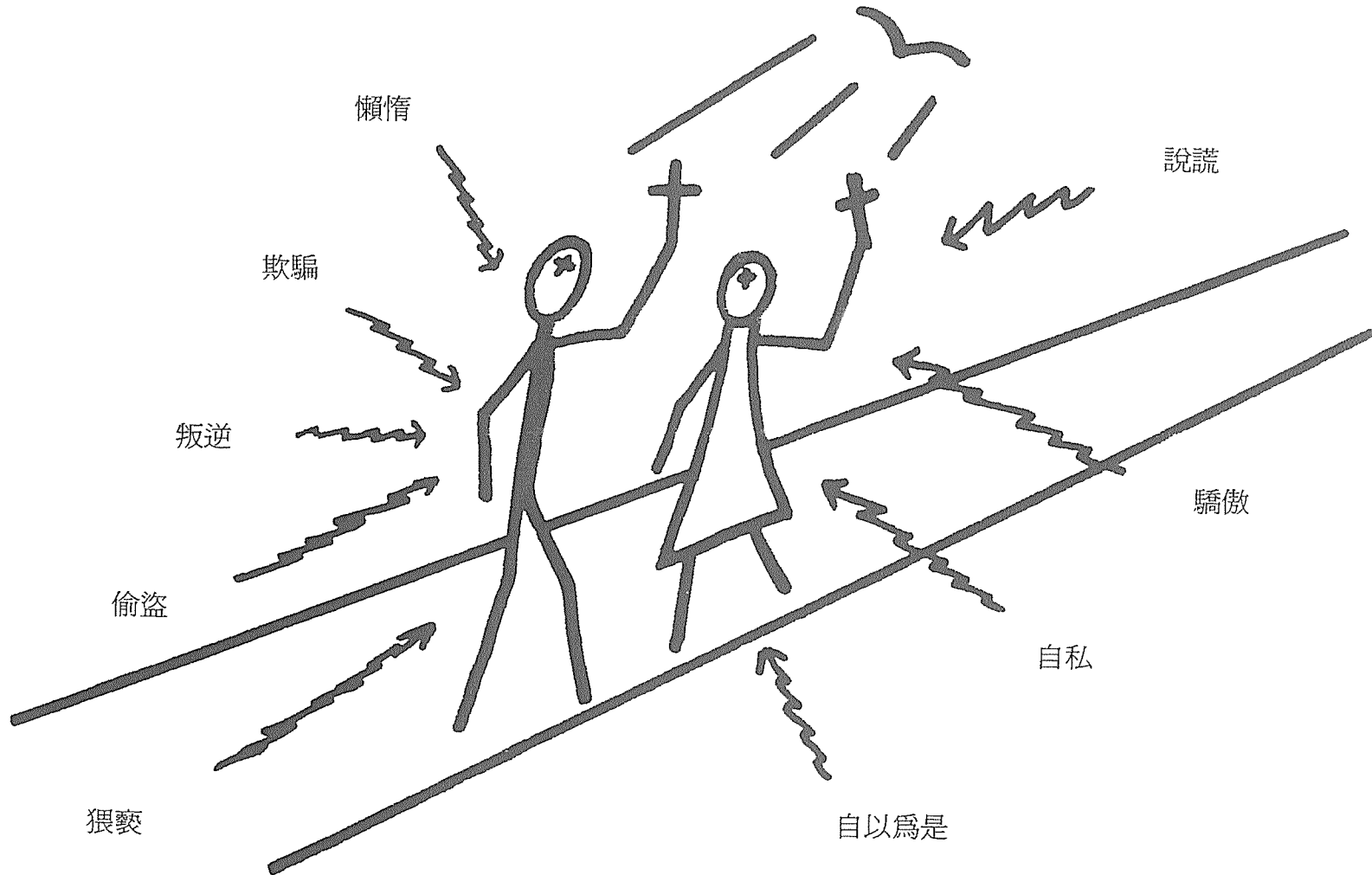

堅振聖事給予我們力量

擊敗世俗的世界

有感恩的心
不沮喪
有決心

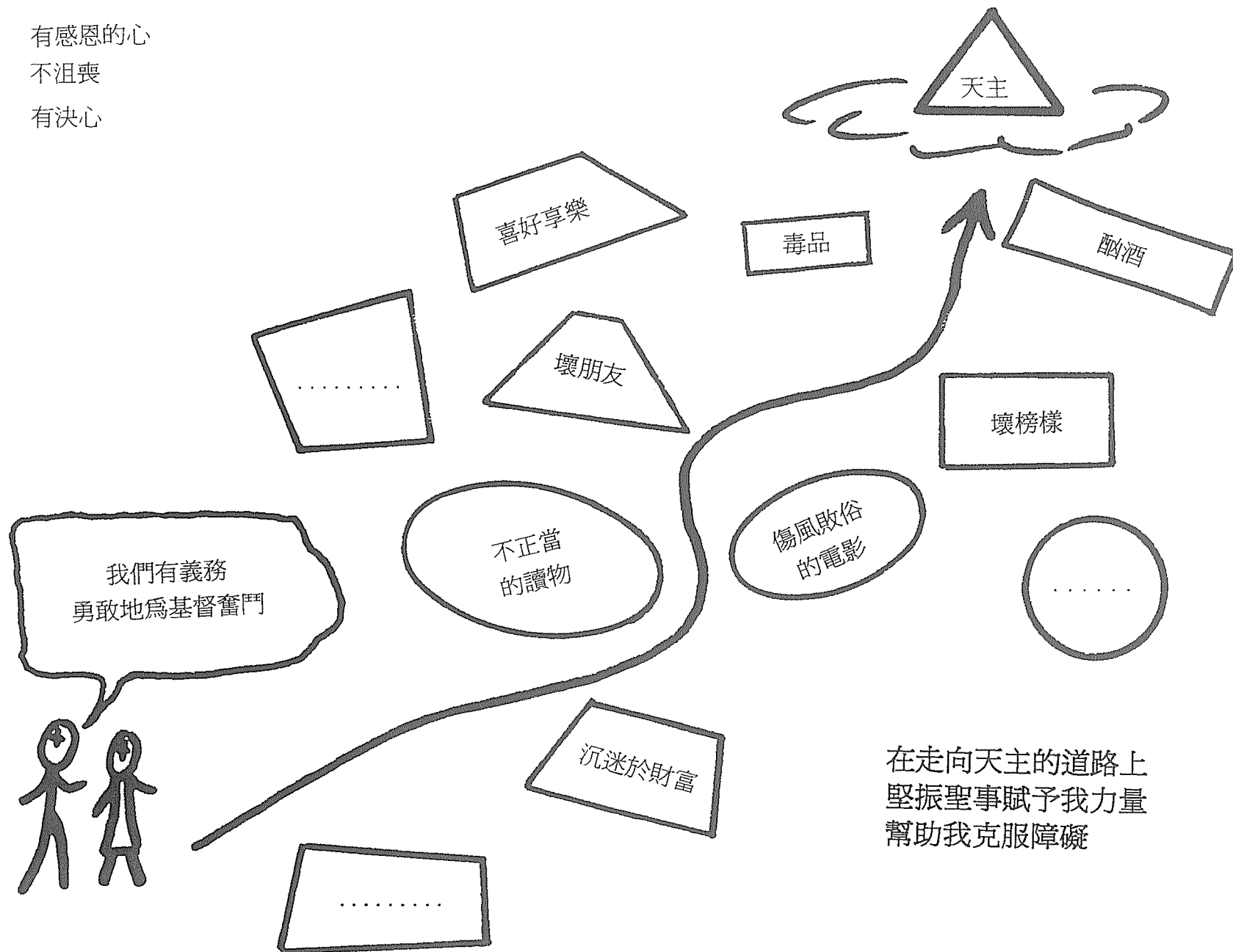

聖神的果實

聖神幫助我們成長
擁有基督完美的人格特質

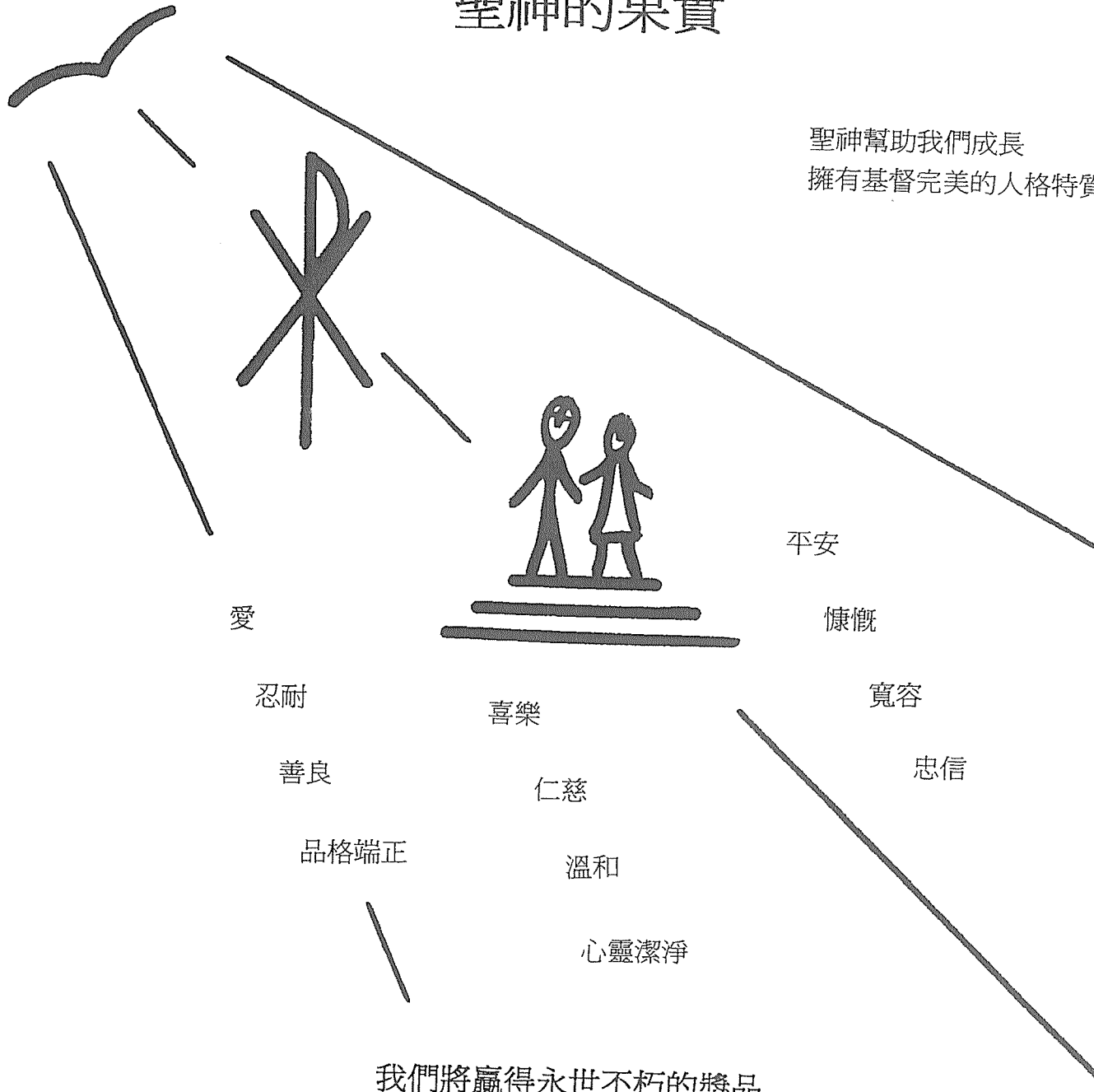

堅振聖事新的禮規

1. 聖道禮儀

2. 點唱領堅振者的姓名

3. 主教講道

4. 重發聖洗誓願

5. 覆手禮

6. 傅油禮

7. 信友禱詞

8. 聖祭禮儀

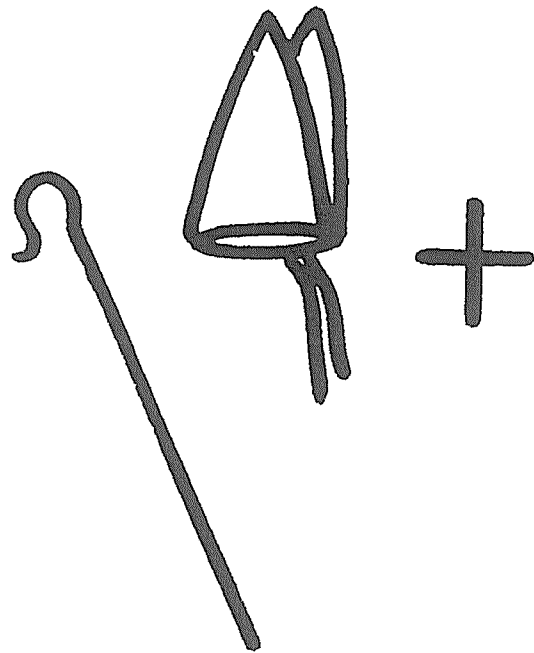
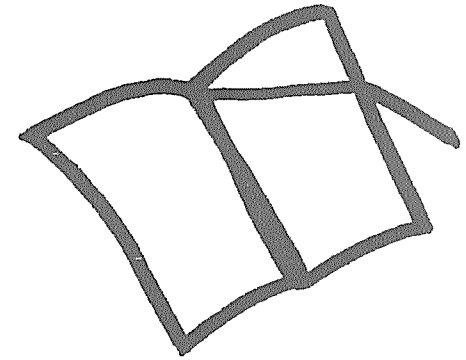

崇拜

無論是原始人或文明人
崇拜在個人或社會團體的生活裏
具有重要的地位

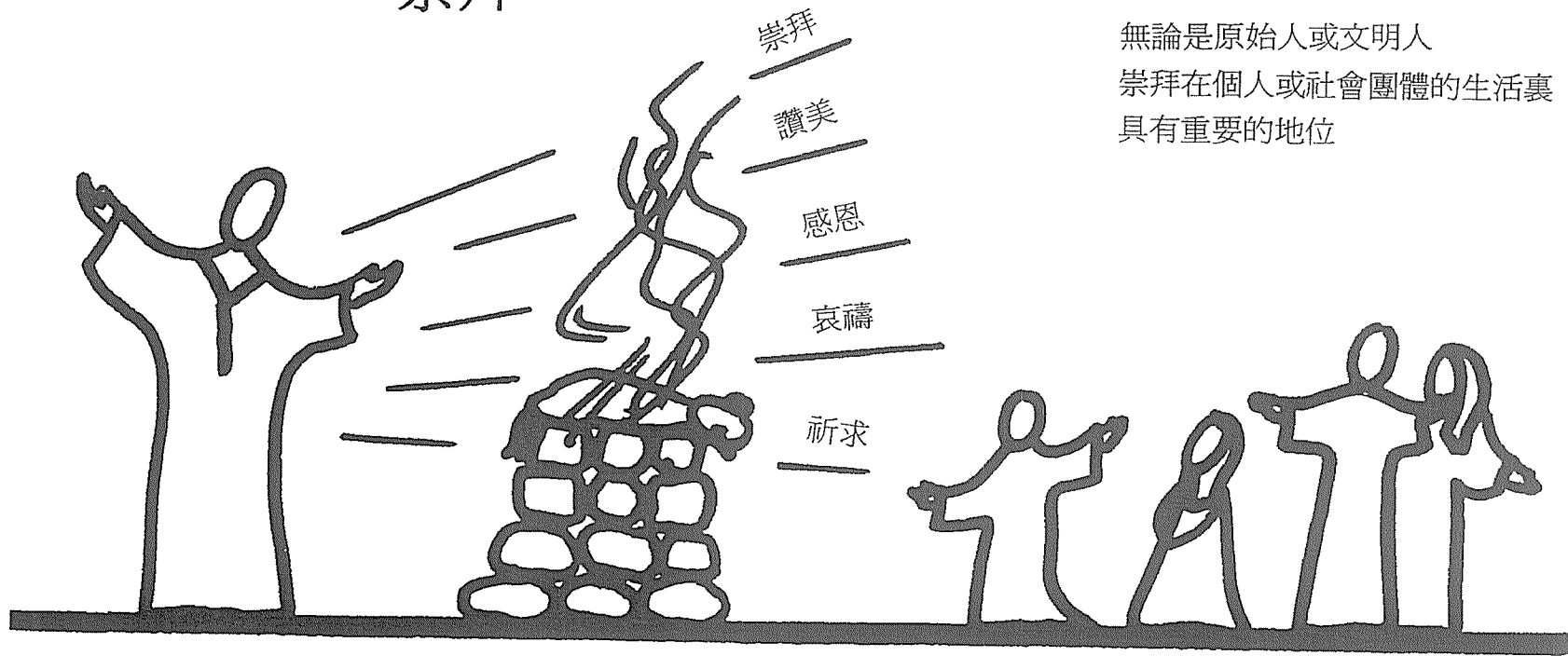

基督徒：個人祈禱和團體崇拜

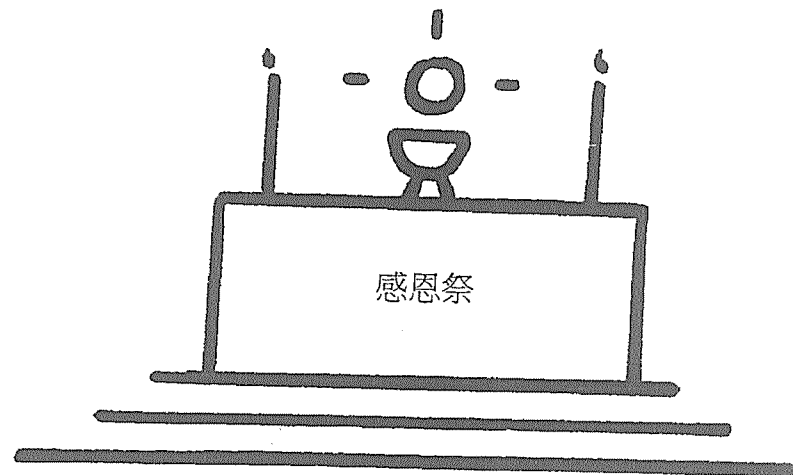

其它宗教的崇拜方式

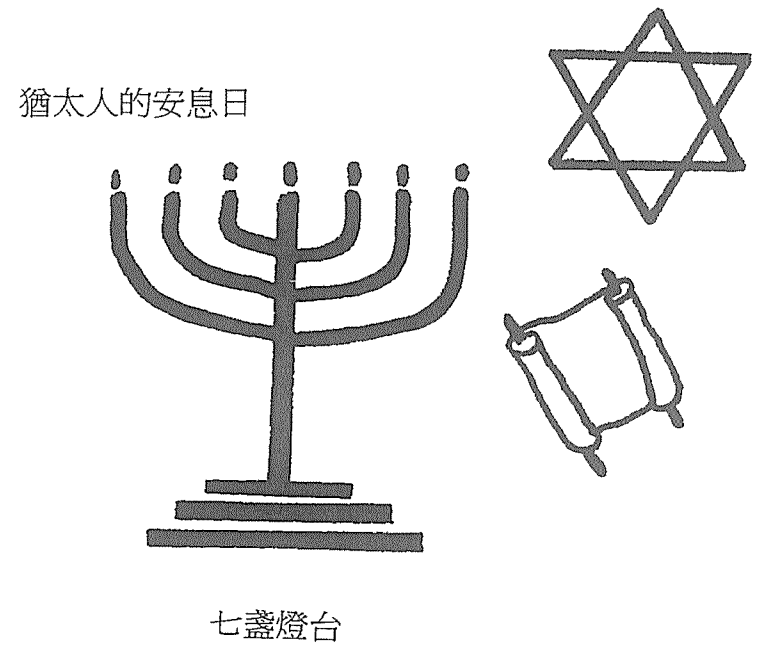
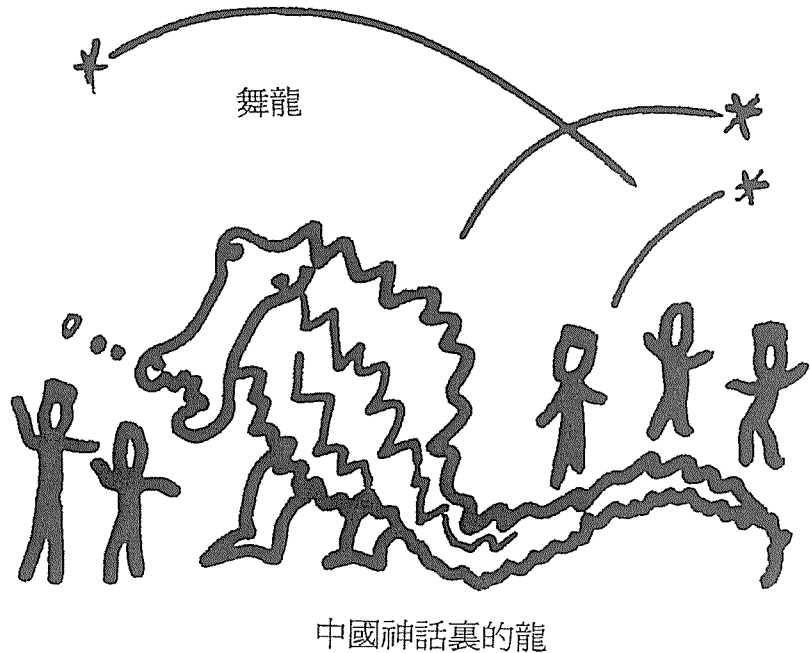
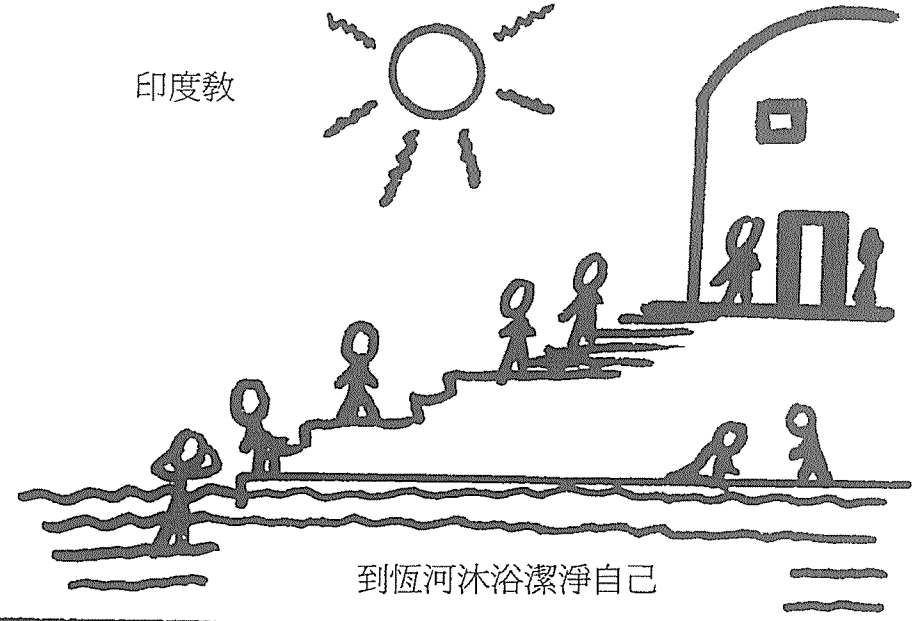
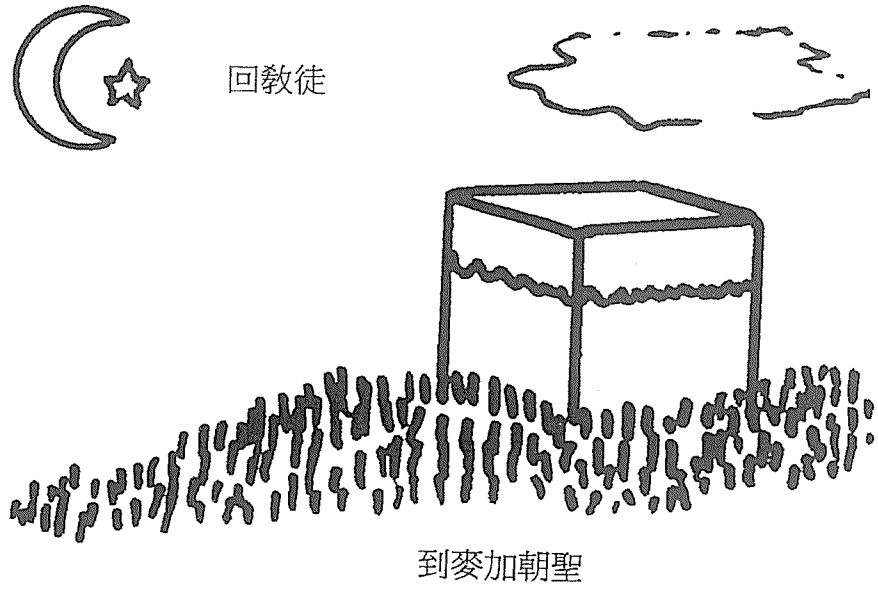

崇拜的場所



主教座堂

教堂

感恩祭

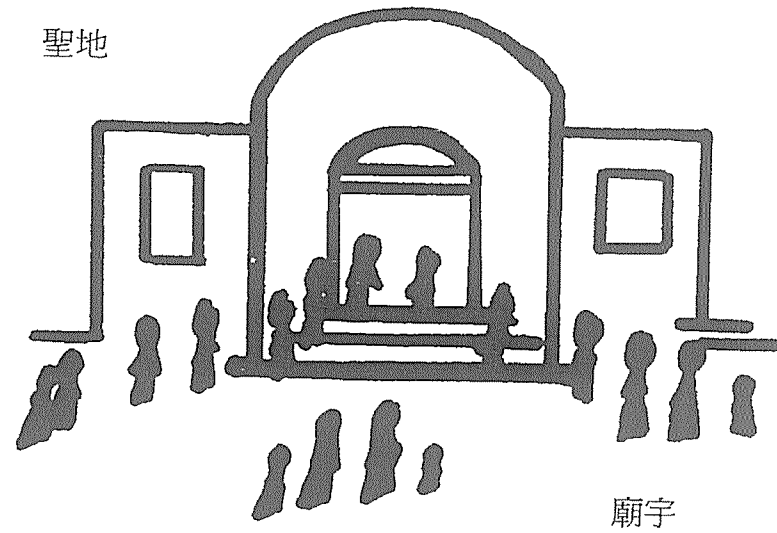

聖地

廟宇

猶太教會堂

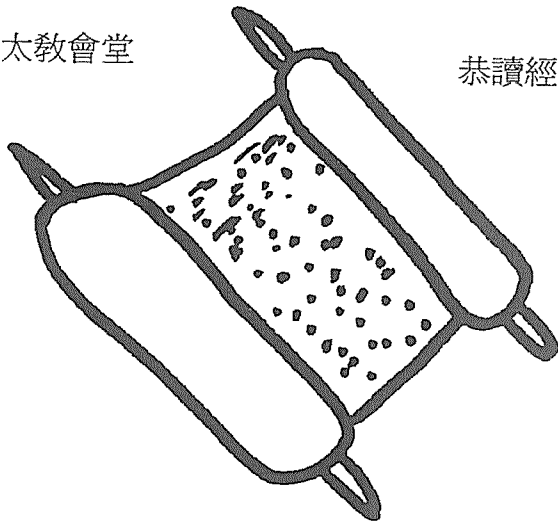

恭讀經書

法律書 - 聖經卷軸

召喚信徒祈禱

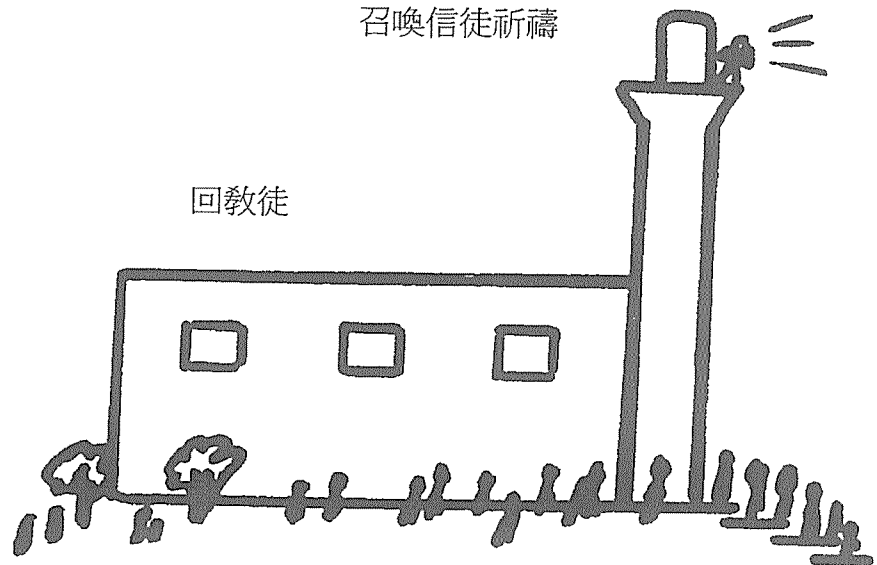

回教徒

清真寺

如何表達崇拜

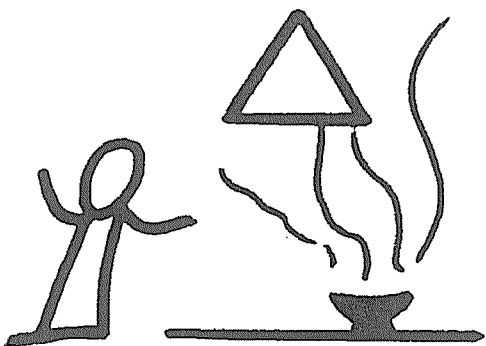

祈禱
說出來的或默禱

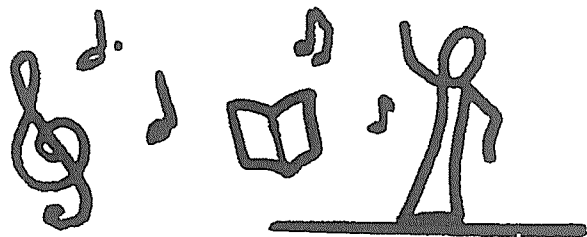

用音樂和詩歌
推動禮儀革新

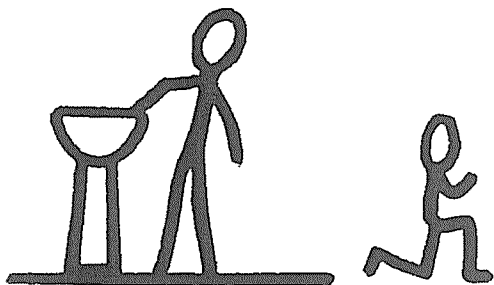

用手勢姿態等動作表達

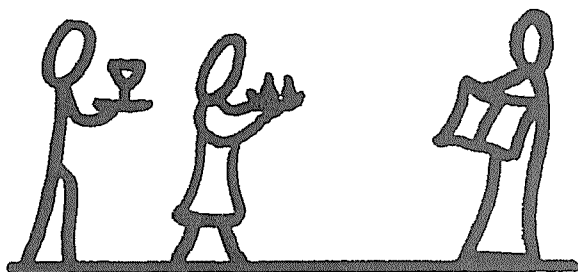

儀式慶典

崇拜的關鍵人物

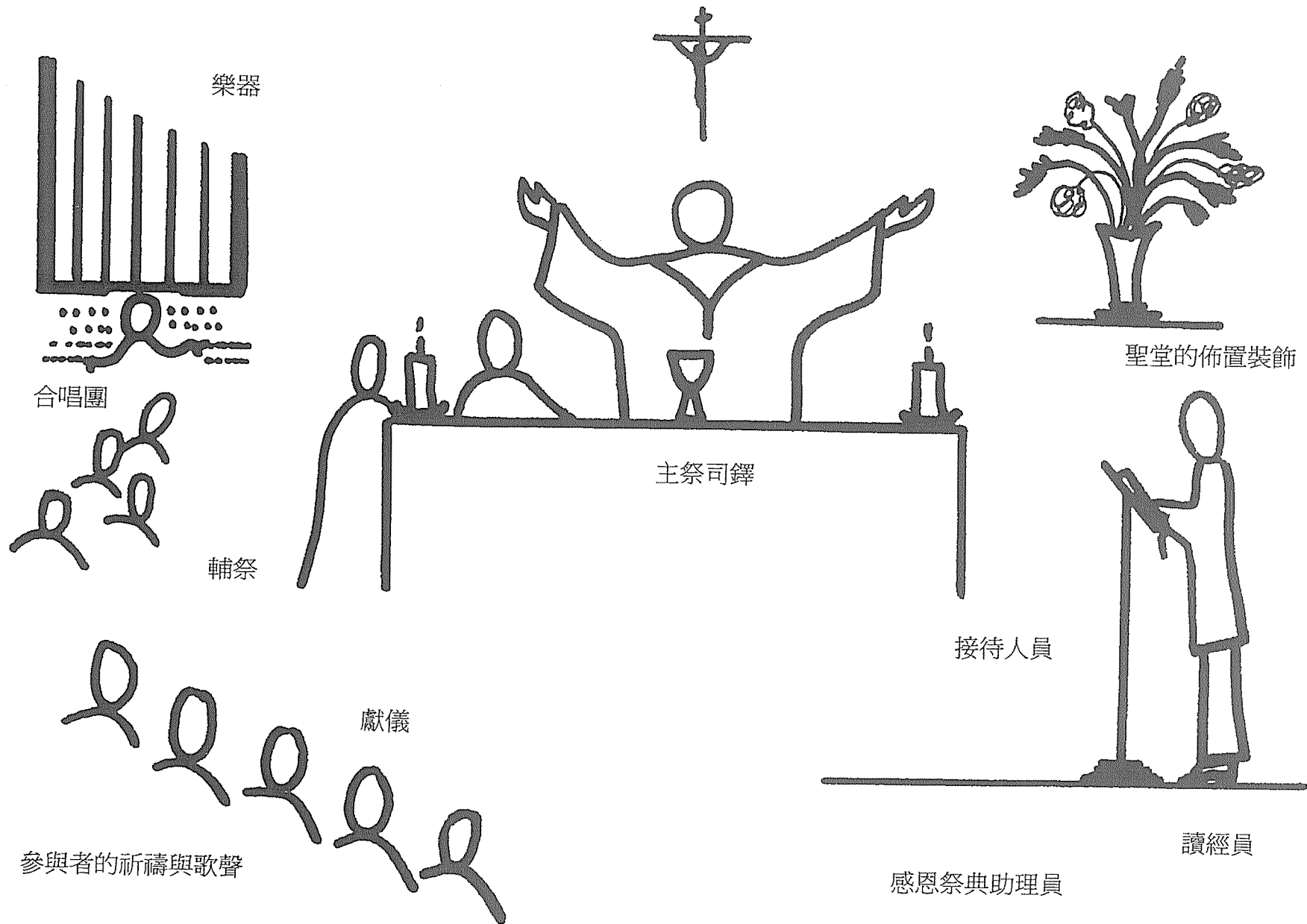

耶穌與我們同在

厄瑪奴耳
天主與我們同在

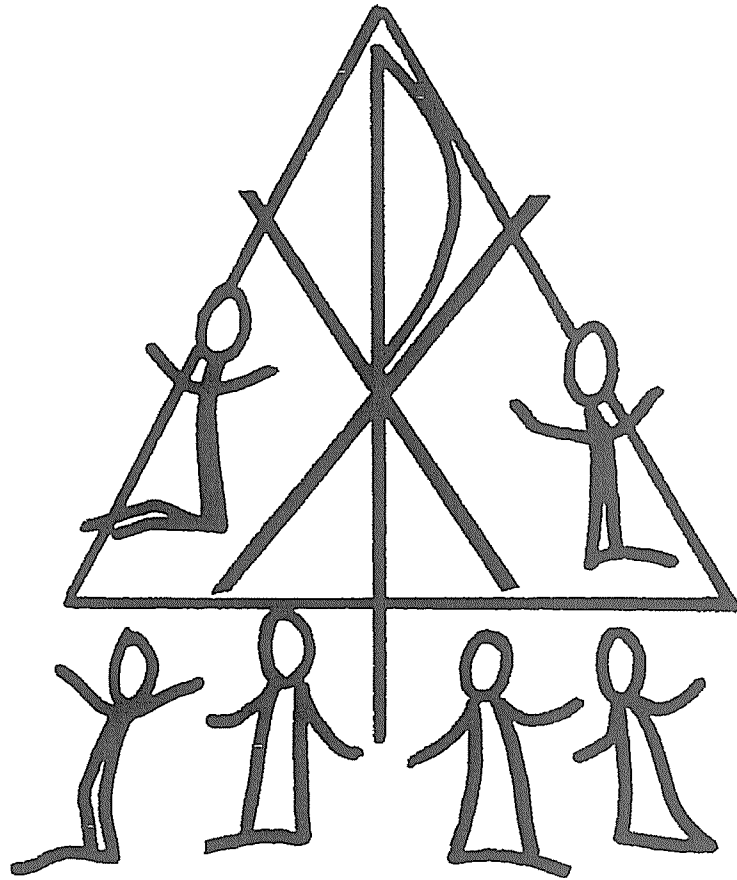

當我們聚在一起
祈禱和崇拜

主日
是特別的日子

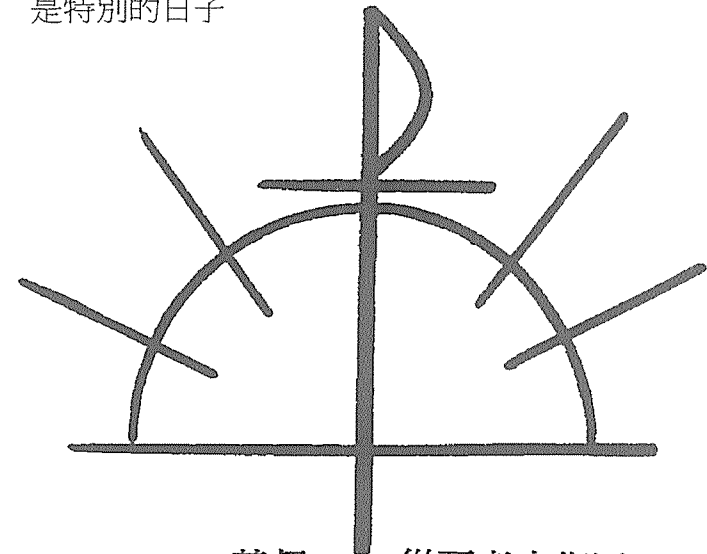

基督 從死者中復活

天父

派遣聖神

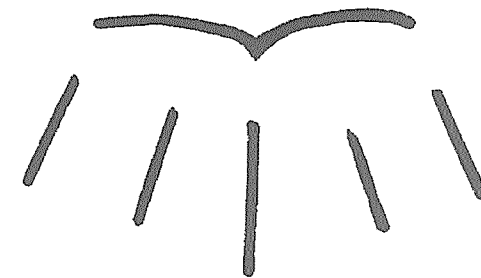

感恩祭是紀念儀式

我們用各種方式
紀念特別的事件

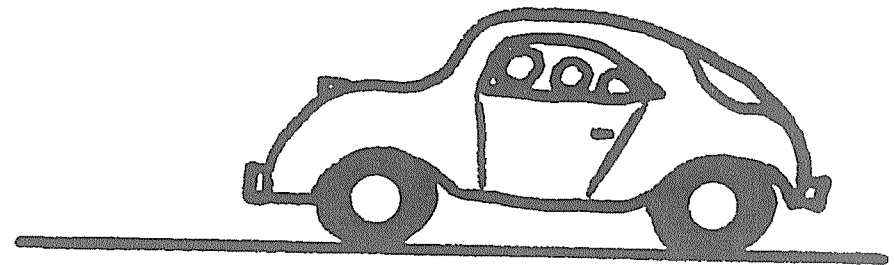
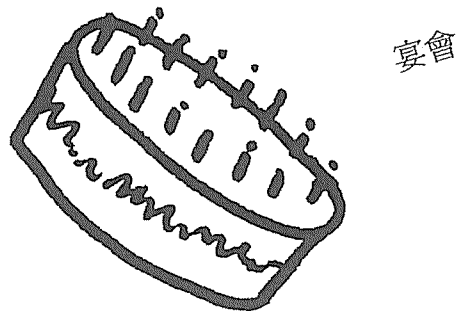
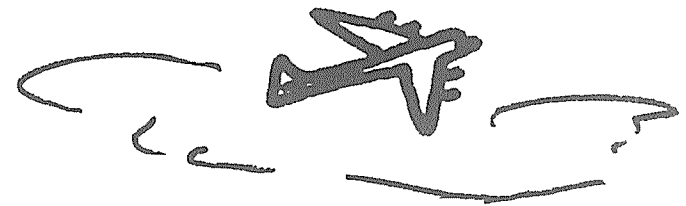
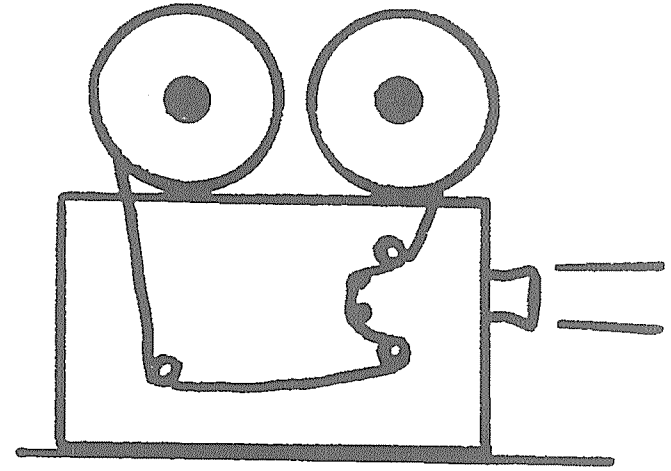
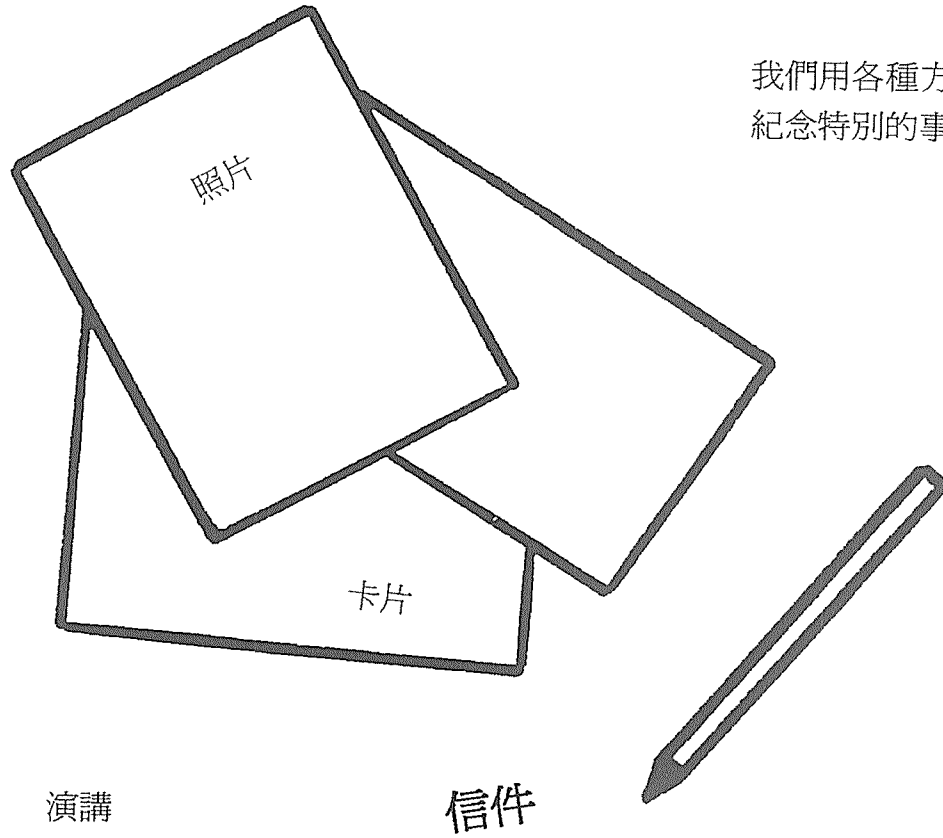

在我們當中臨在

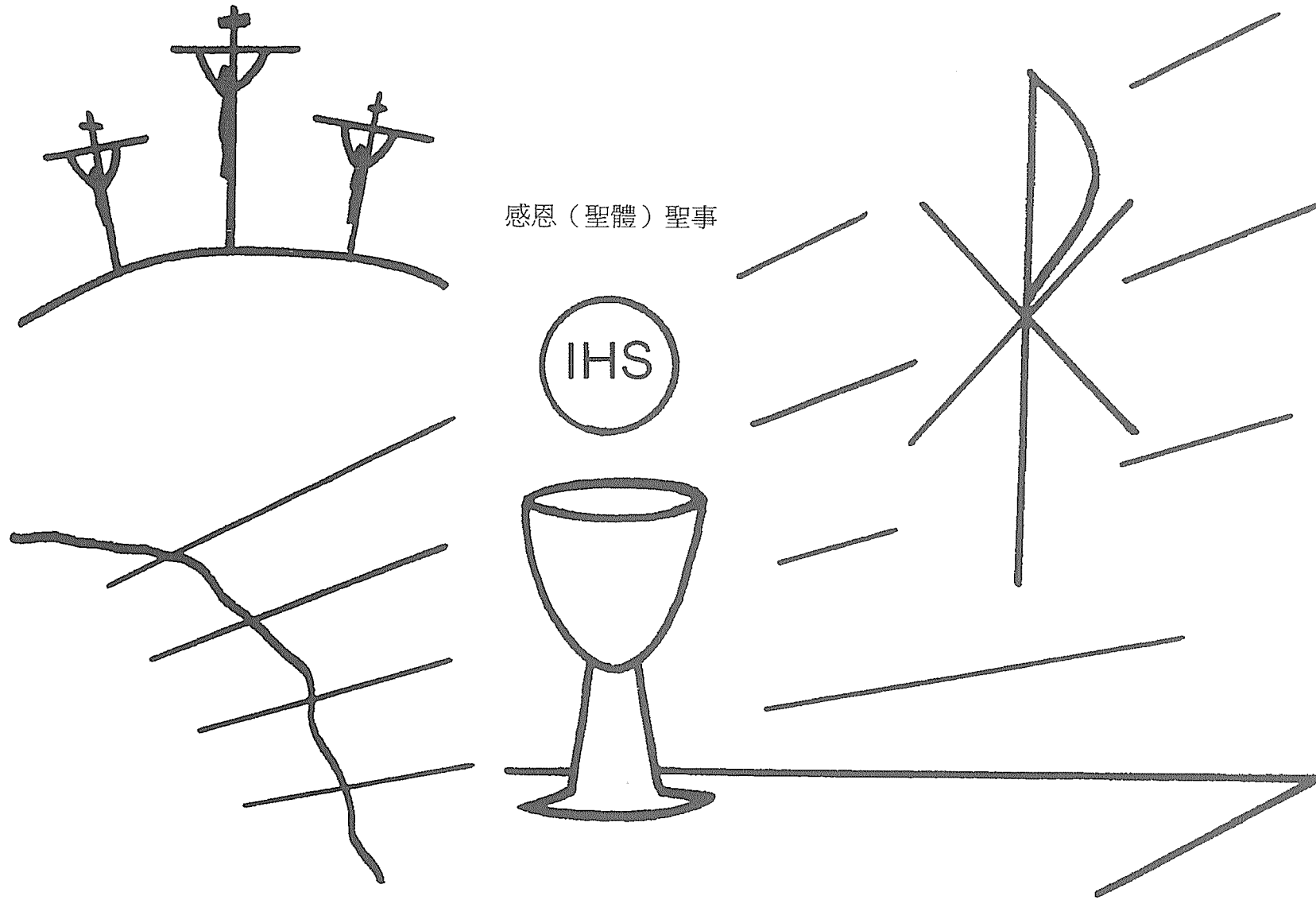

感恩（聖體）聖事

我們紀念基督的死亡與復活

祂逾越的奇跡異事透過聖事的象徵再次實現於我們當中

感恩祭是奉獻

送禮物 - 禮物的價值在於送禮者的心意

藉著禮物我們表達

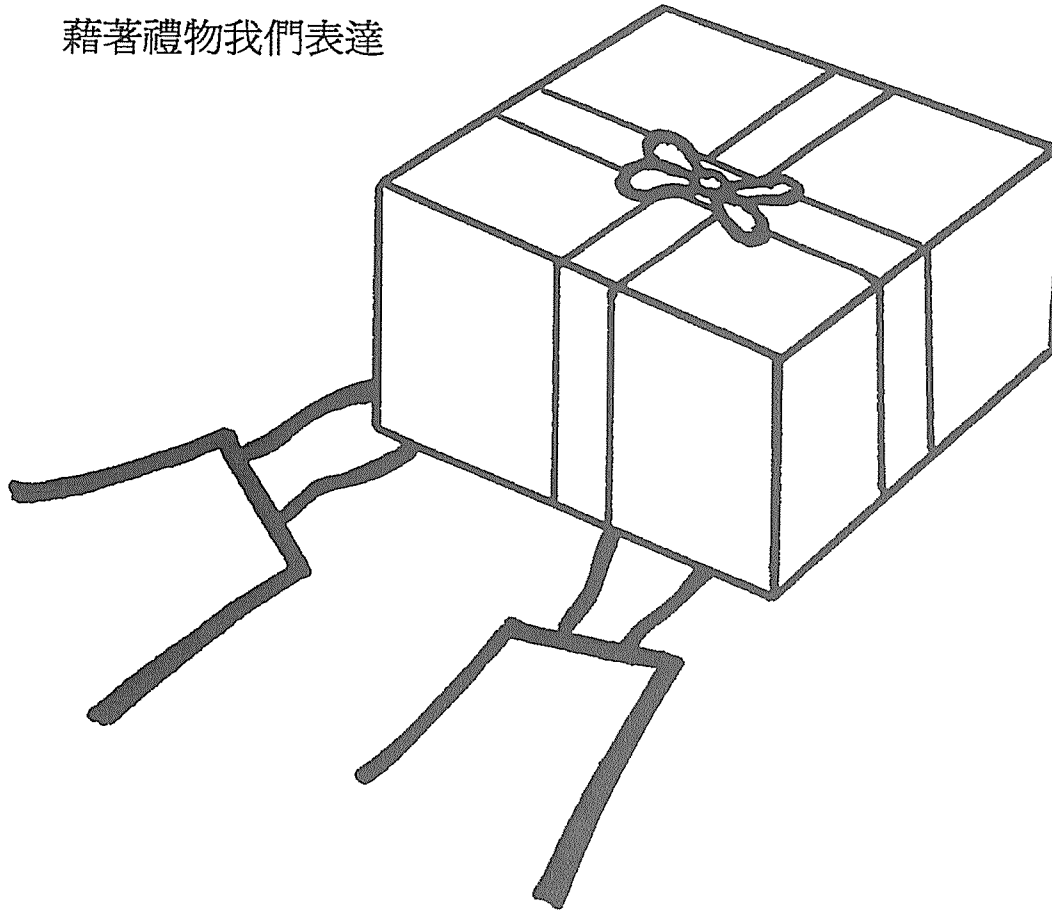

愛

友誼

問候

感謝

祝福

祝賀

和好

將自己交付給天父

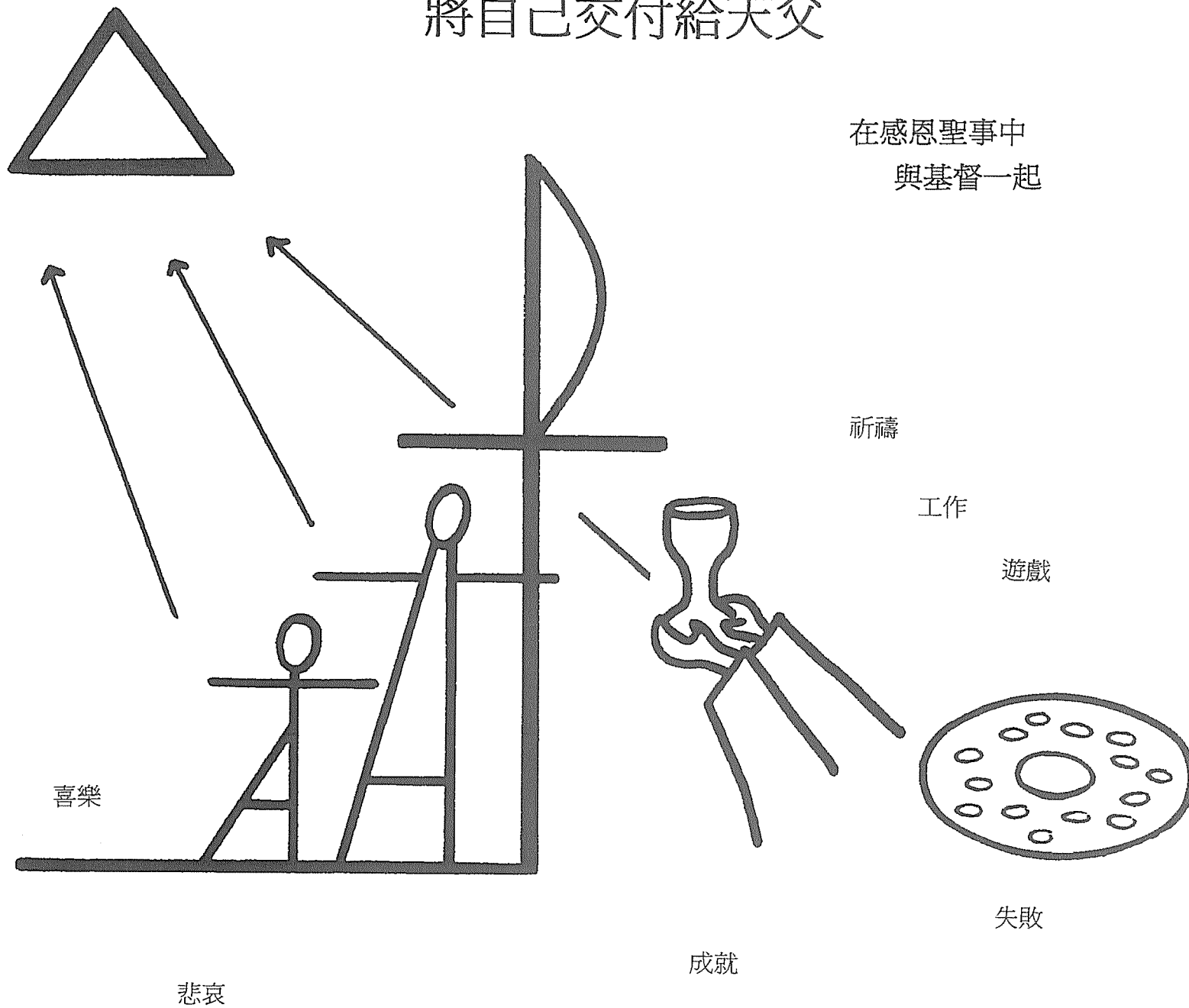

道路

我們先棄絕自我
才能表明願意：

跟隨基督的道路而生活

寬恕

仁慈

慈愛

忍耐

慷慨

誠實

順從

忠於真理

心靈潔淨

不自私

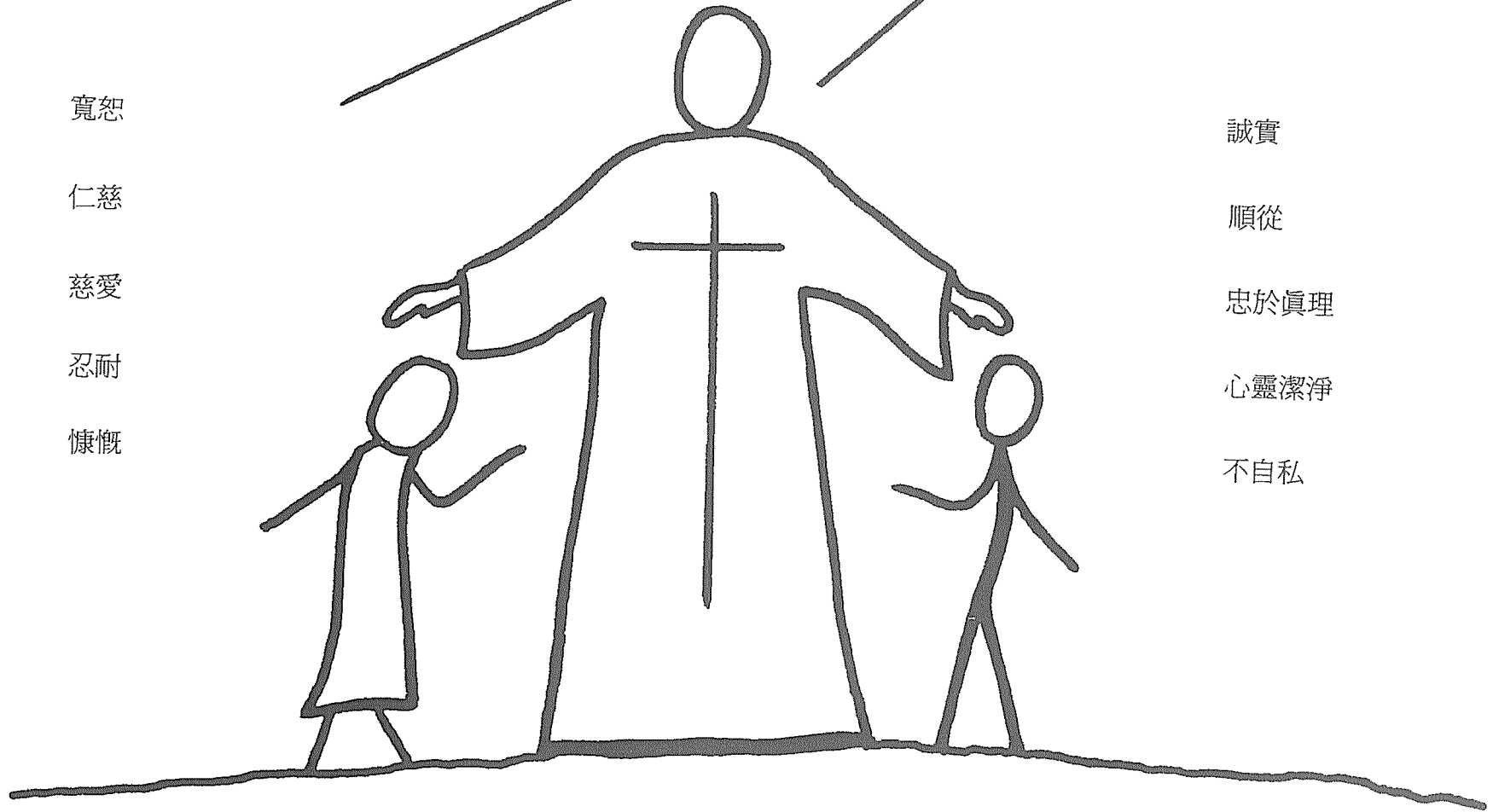

感恩祭是感恩祈禱



我們以各種方式表達謝意：

花
文字
卡片
禮物
語言
邀請
援助
拜訪

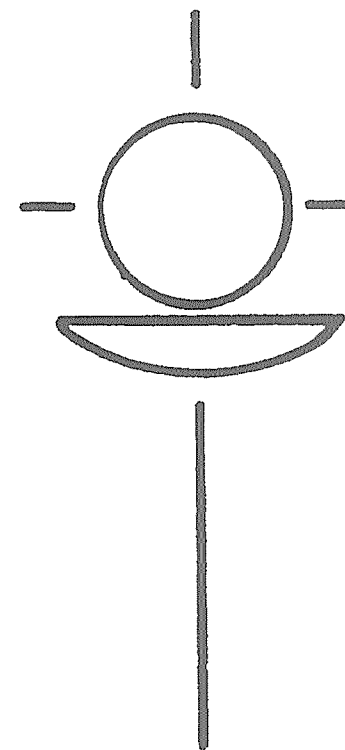
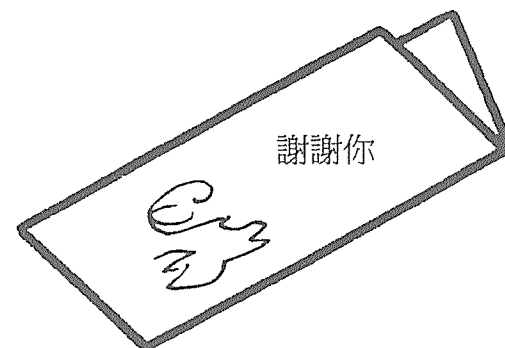

感恩祭 - 完美的祭獻

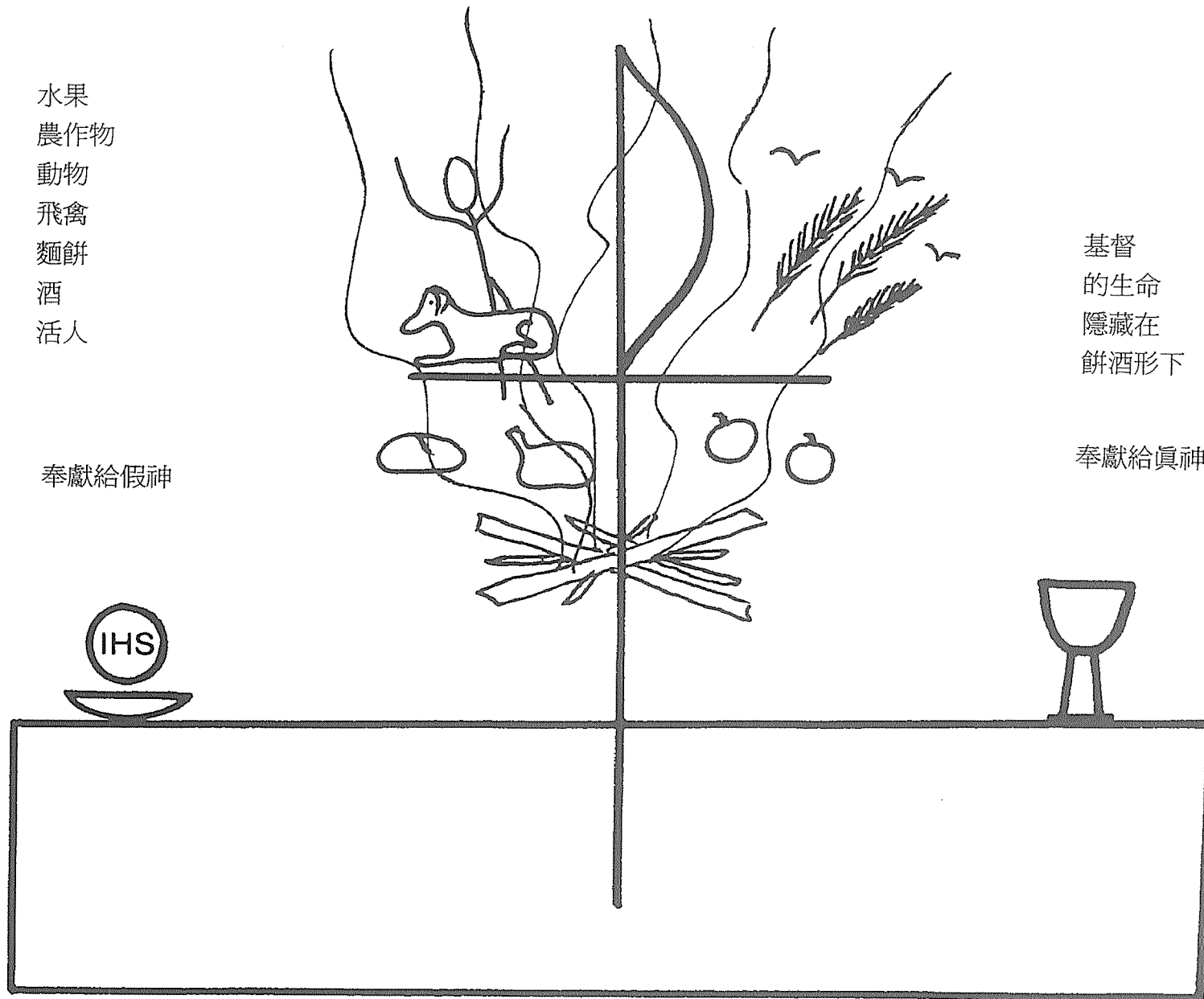

水果
農作物
動物
飛禽
麵餅
酒
活人

奉獻給假神

基督
的生命
隱藏在
餅酒形下

奉獻給真神

在感恩祭中我們感謝天主

藉著我們的祈禱

感謝天主 祂賜給我們生命
家庭
健康
能力
朋友
國家

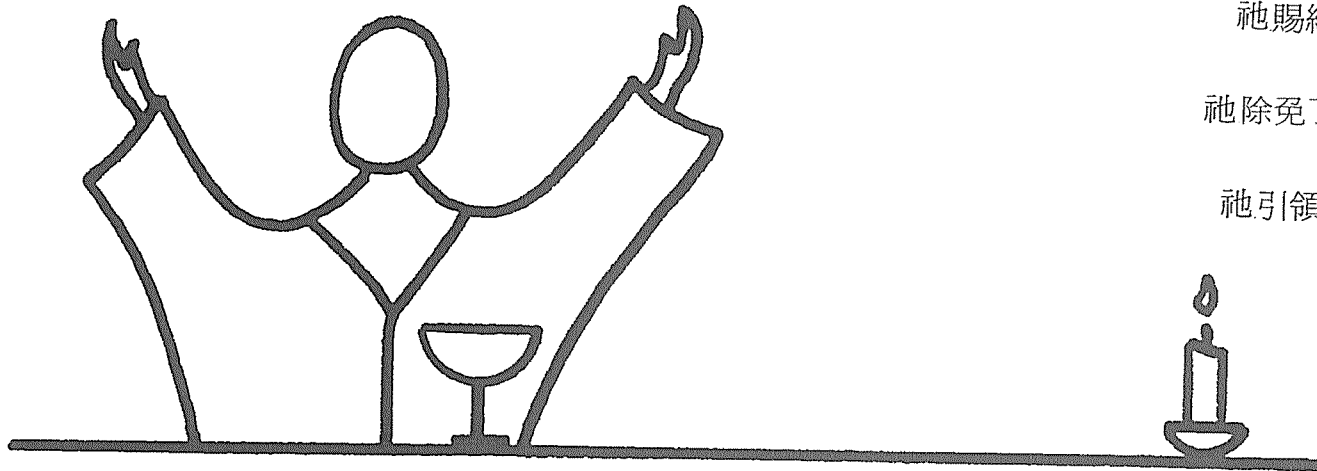

藉著我們的祭獻

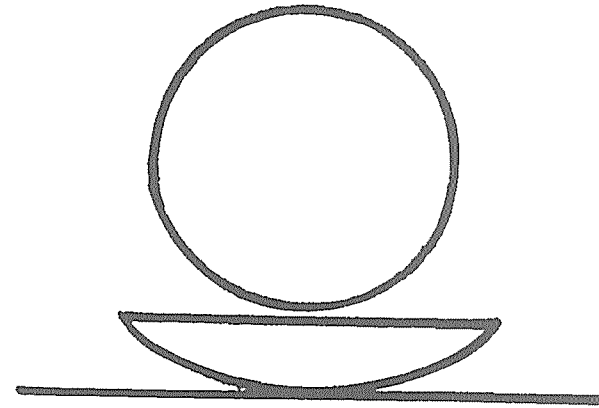

祂賜給我們耶穌

祂賜給我們永生

祂除免了世界上的罪

祂引領我加入教會

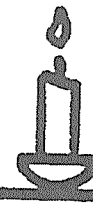

慶祝的時刻



感恩祭是一個慶典

在家裏

在教堂裏

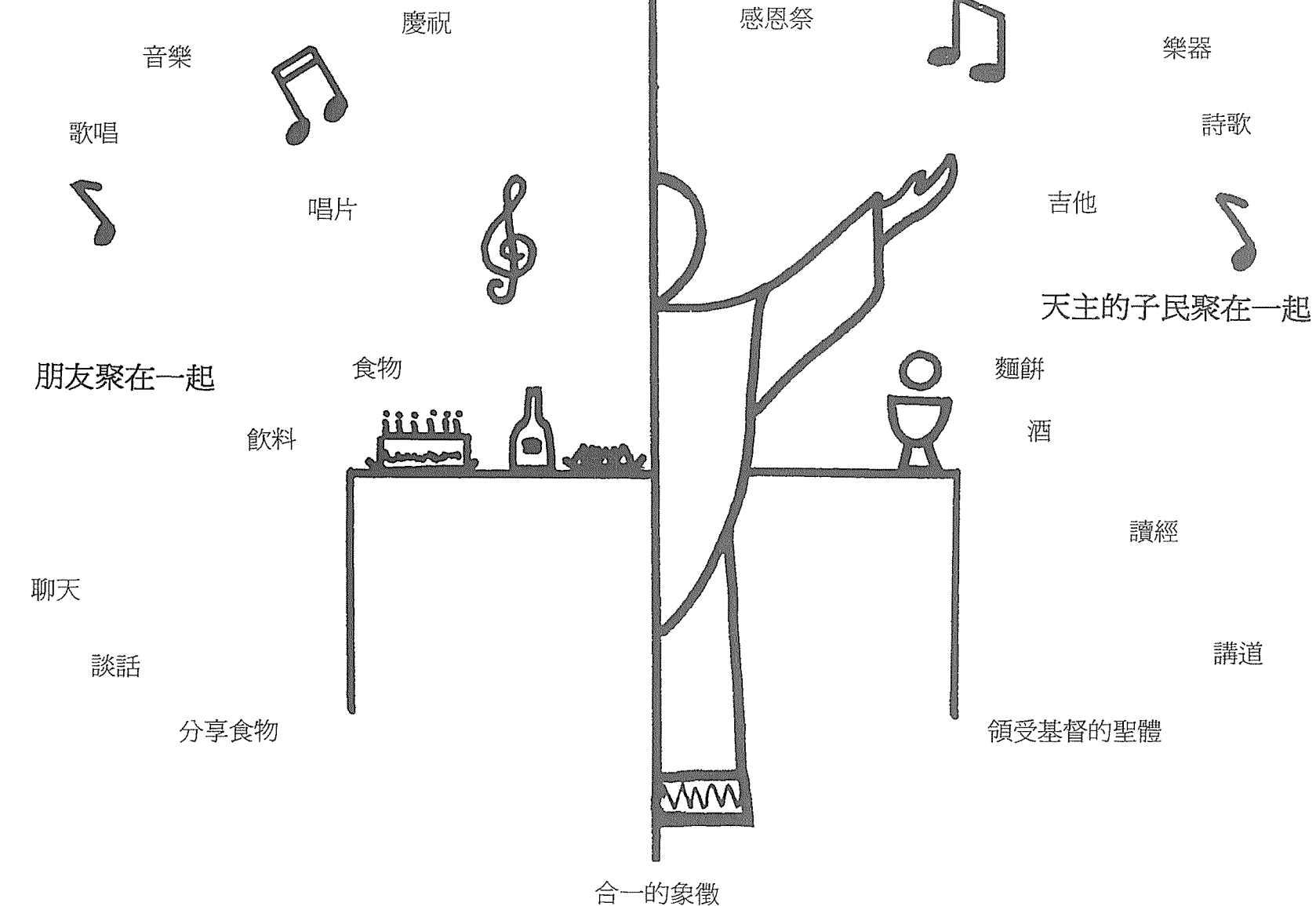

逾越晚餐

奴隸與死亡

用羔羊的血塗在門框上

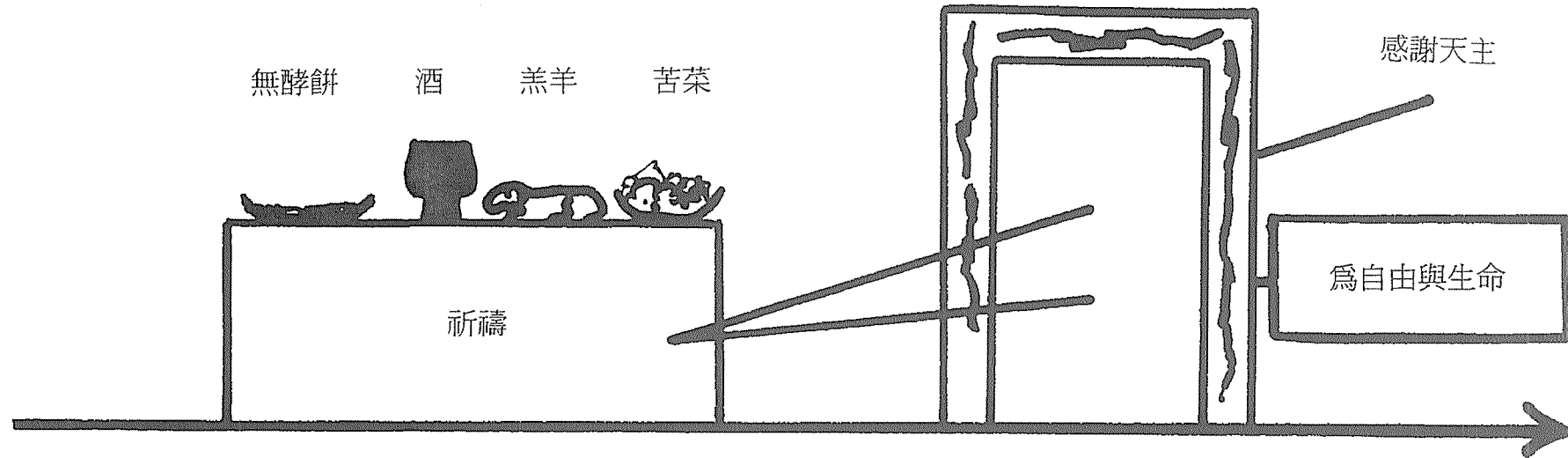

這是我的身體
將為你們而犧牲
你們要這樣做來紀念我

這是我為你們所流出的血
而訂立的新約

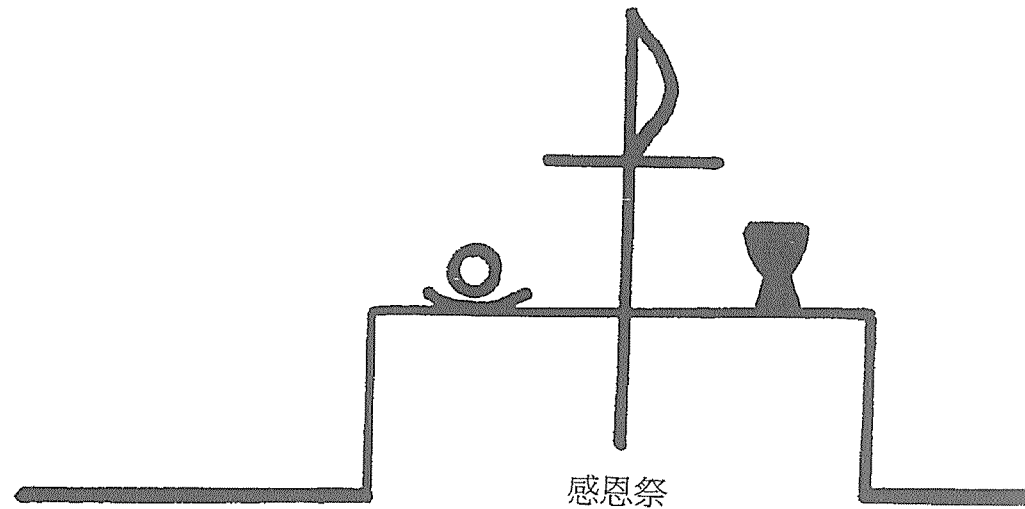

出 12,1~16

彌撒的程序

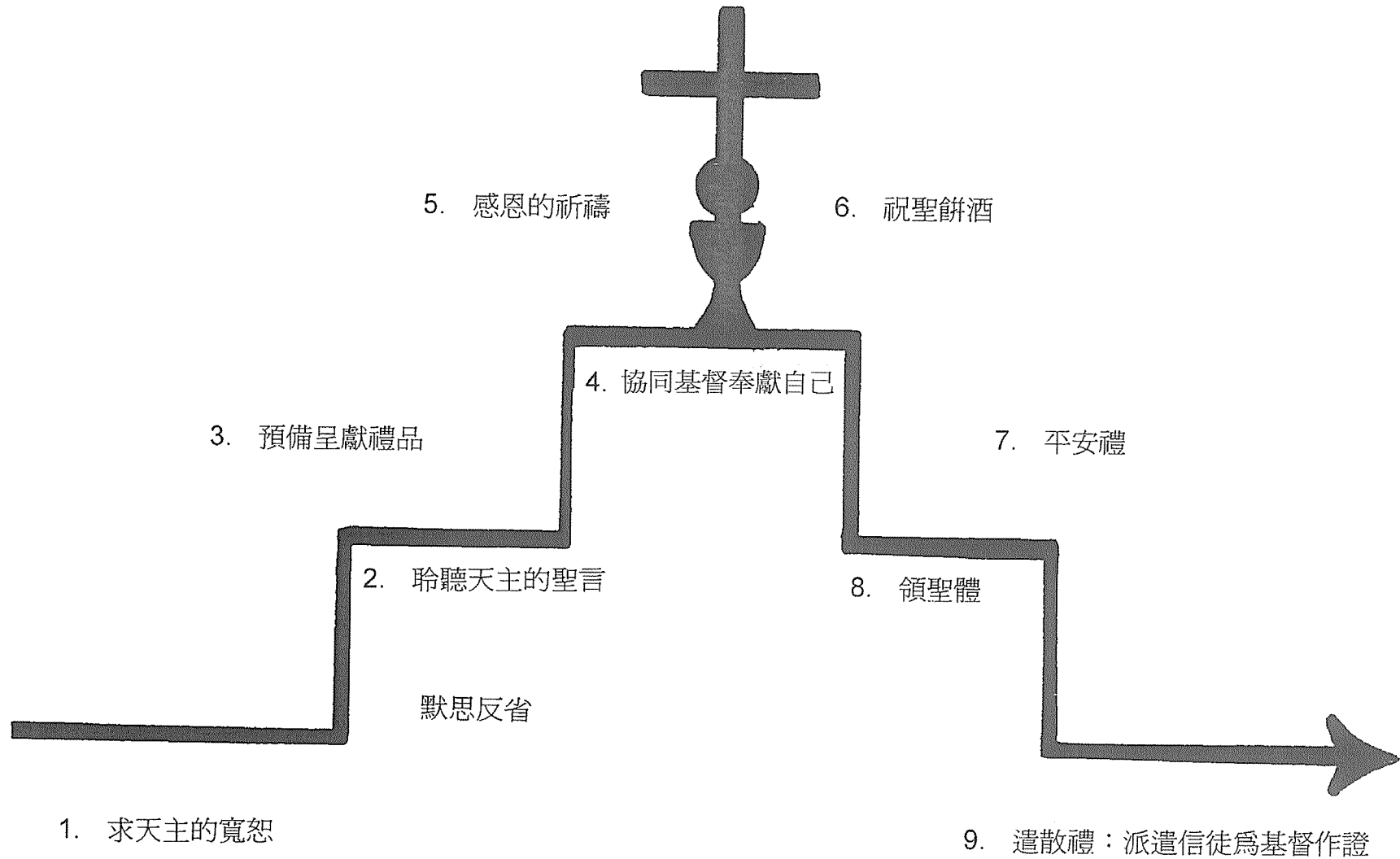

天主召叫我們為得生命

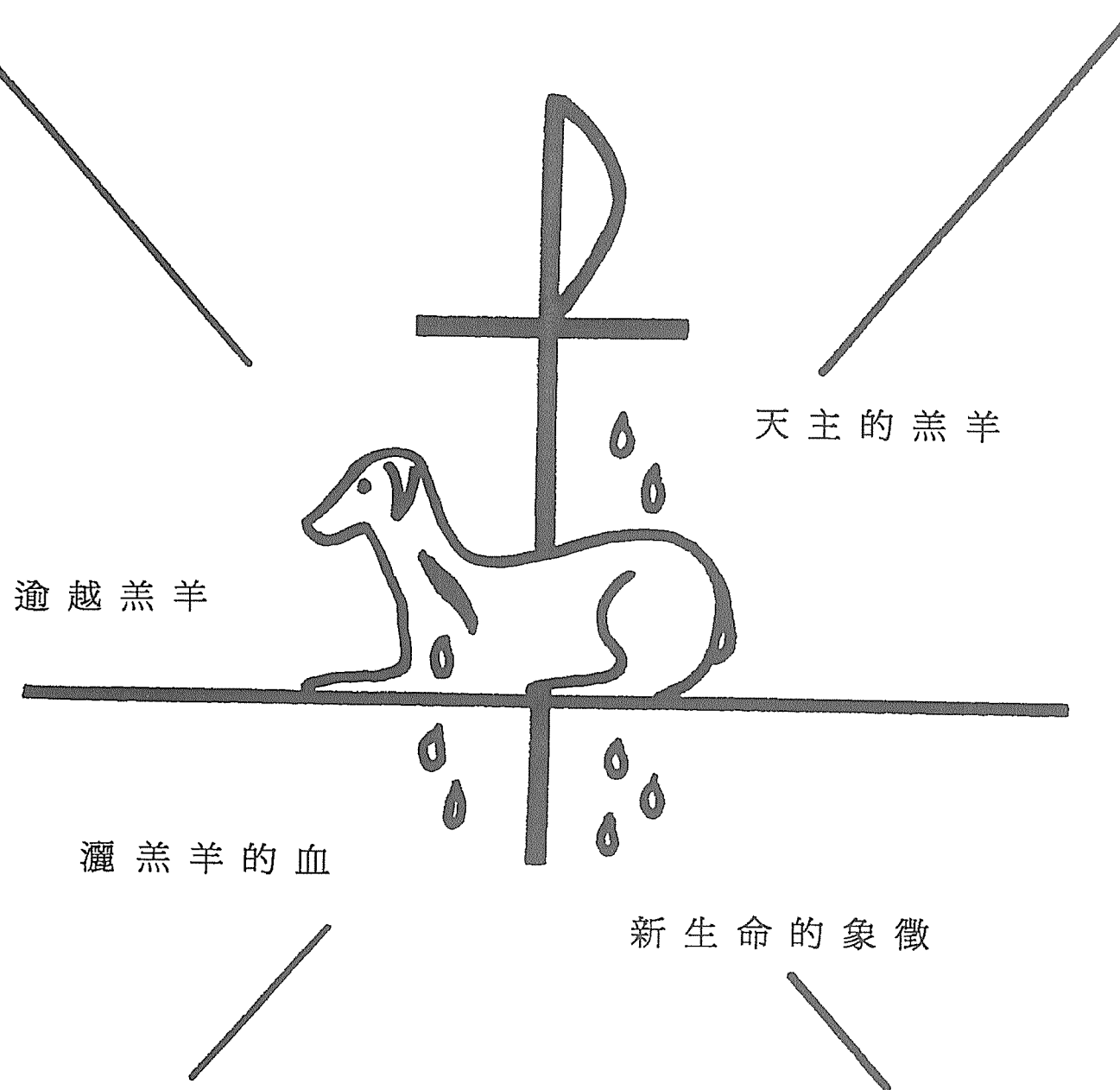

彌撒常用的東西

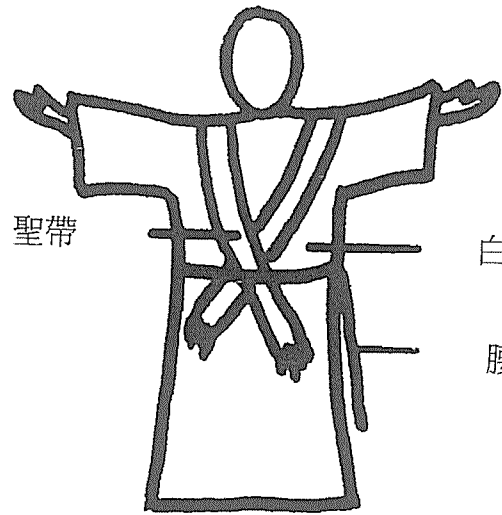

聖帶

白長衣

腰帶

祭披

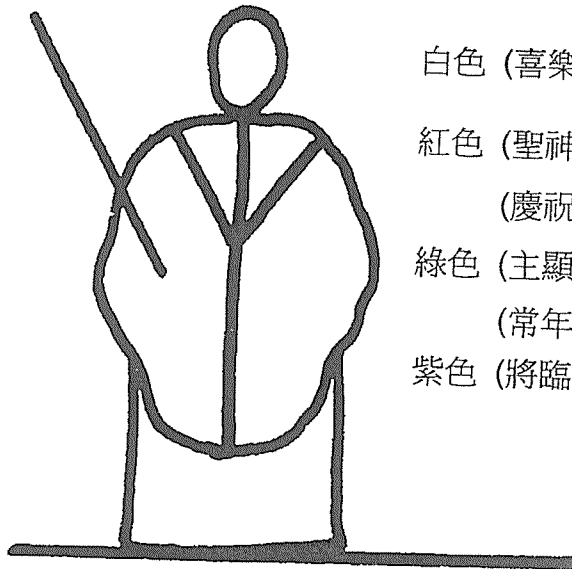

白色 (喜樂)

紅色 (聖神降臨節)

(慶祝殉道者紀念日)

綠色 (主顯節及聖神降臨節以後)

(常年期主日)

紫色 (將臨期及四旬期)

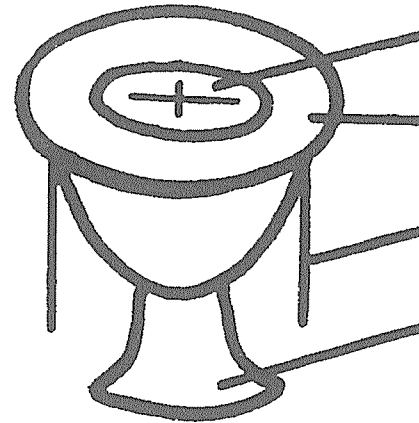

麵餅

聖盤

聖爵布

聖爵

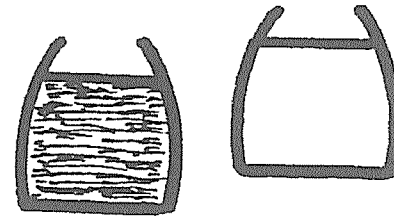

裝水和酒的小瓶子

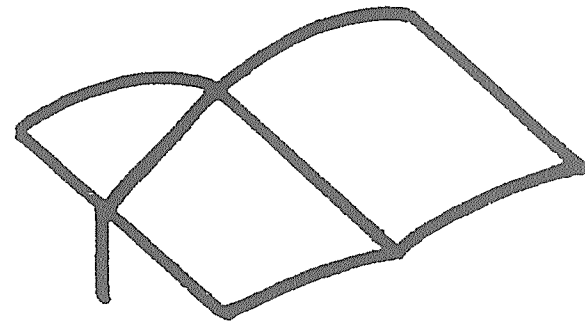

經本

我們被派遣

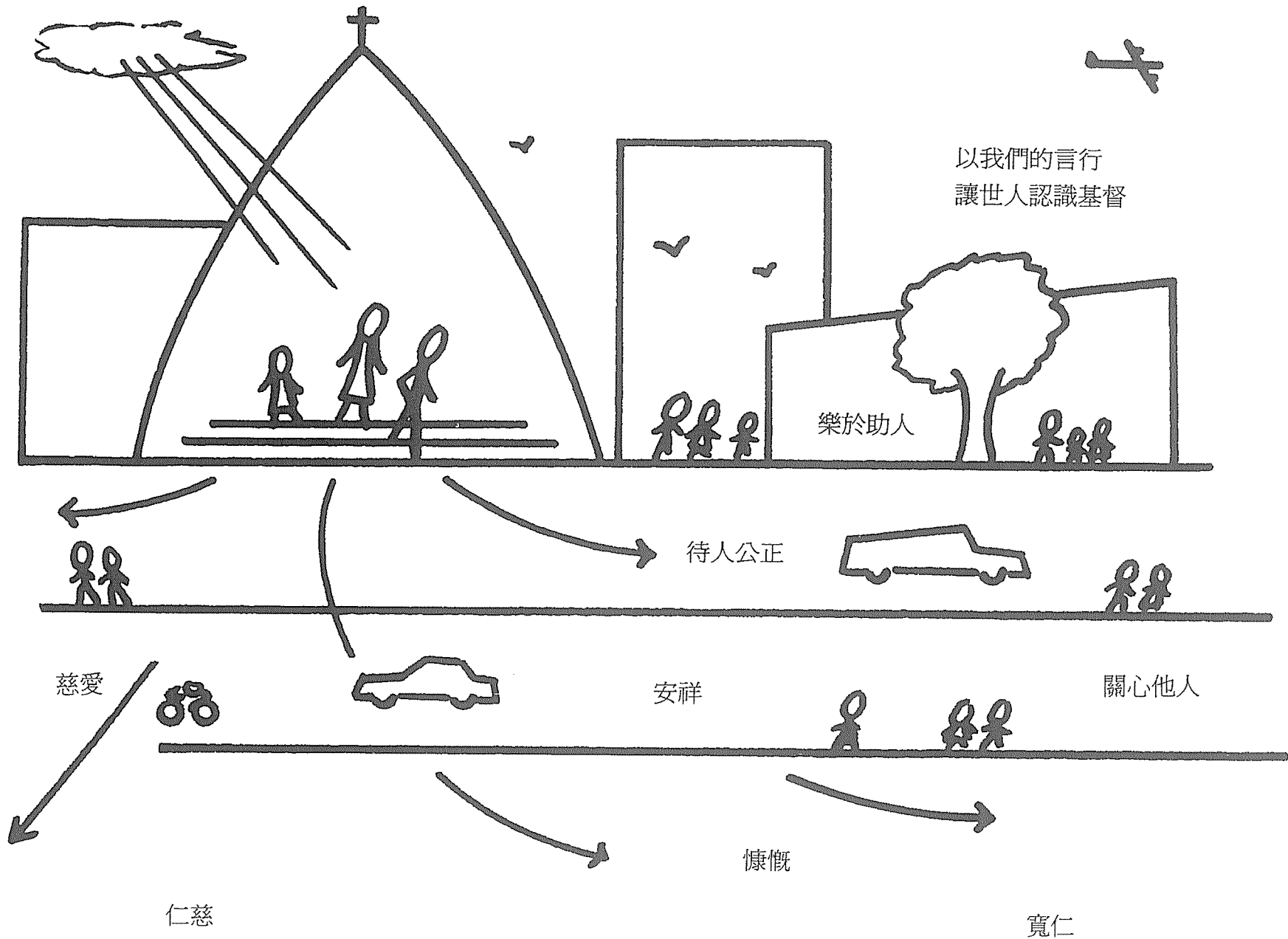

我們虔誠朝拜聖體

- 聖週四
- 基督聖體聖血的慶日

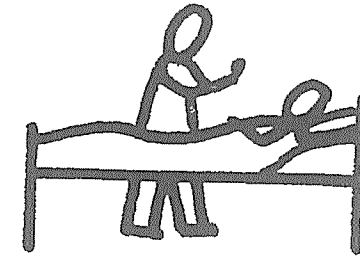
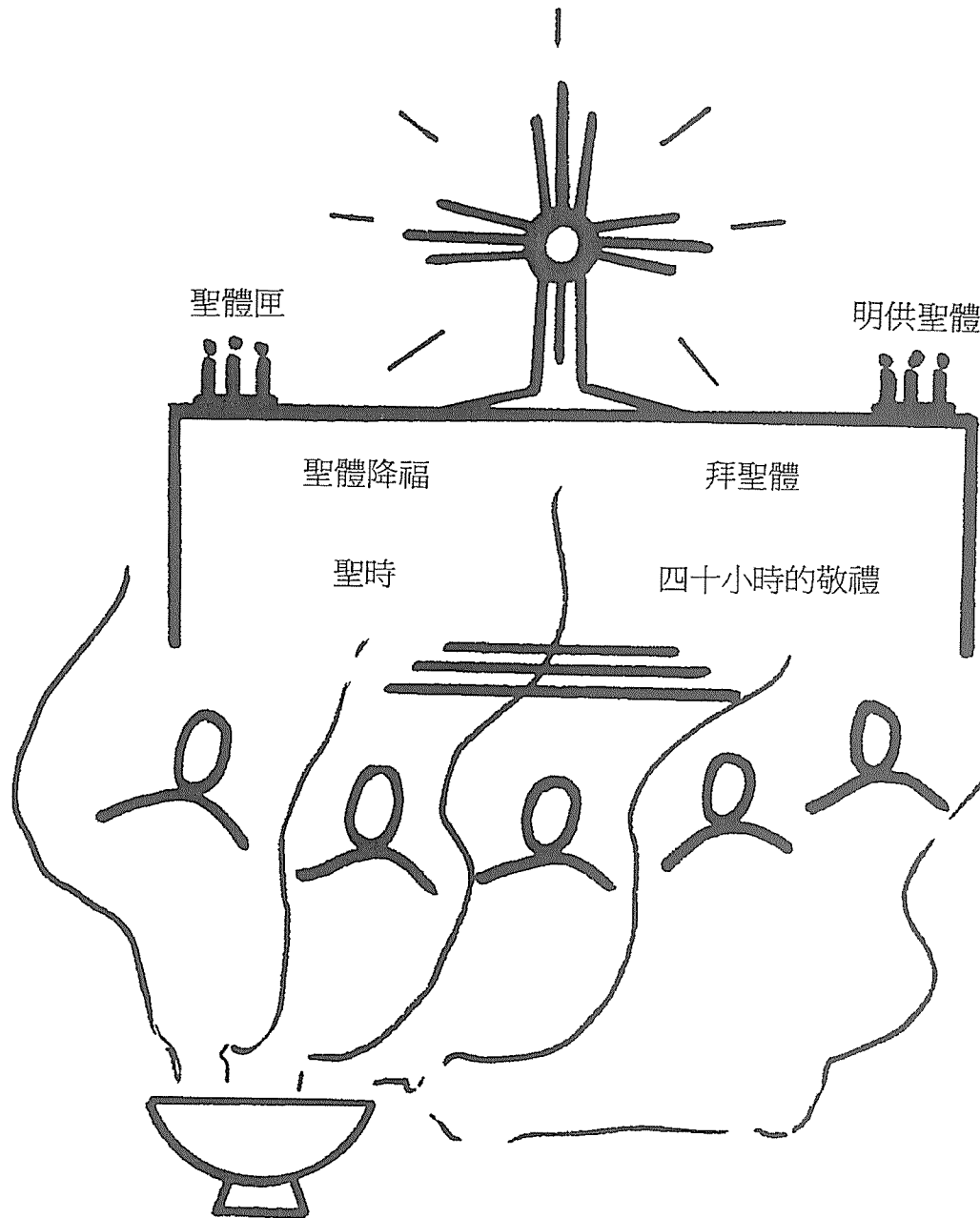

為病人送聖體



聖體遊行

選擇天主

天主賜給我

理 智：用來思考

情 感：愛天主及愛人

自由意志：選擇



罪惡

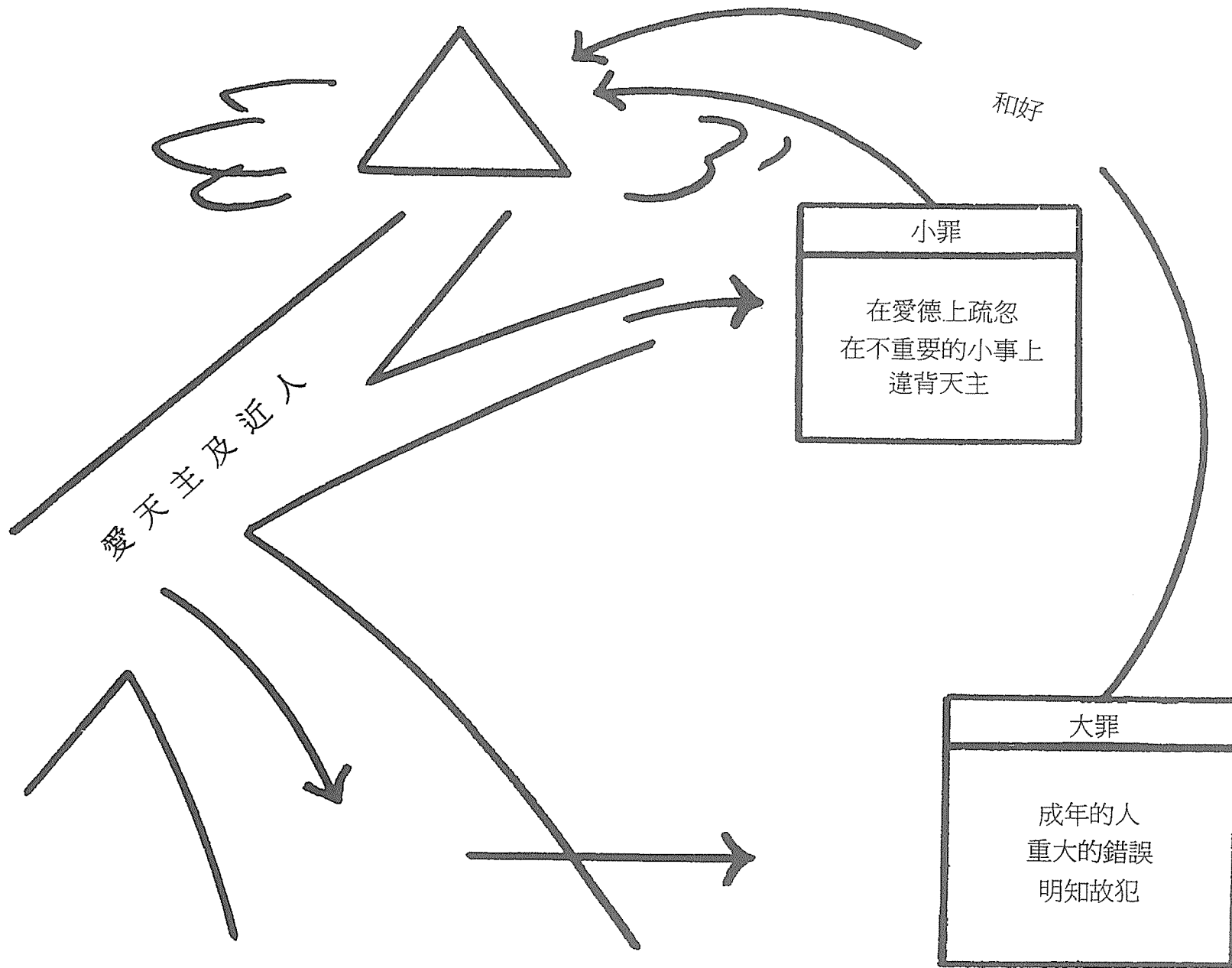

歸向天主

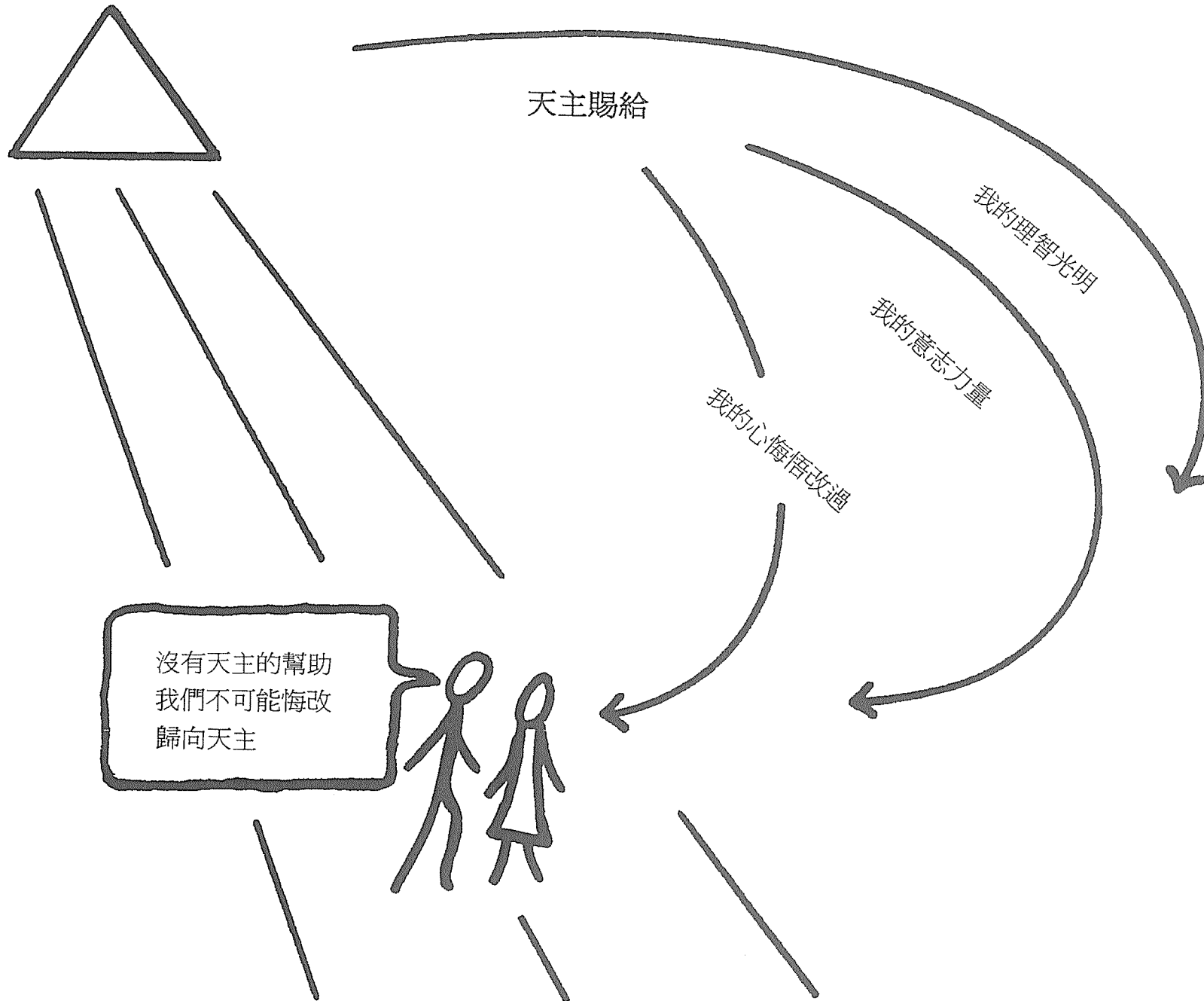

和好

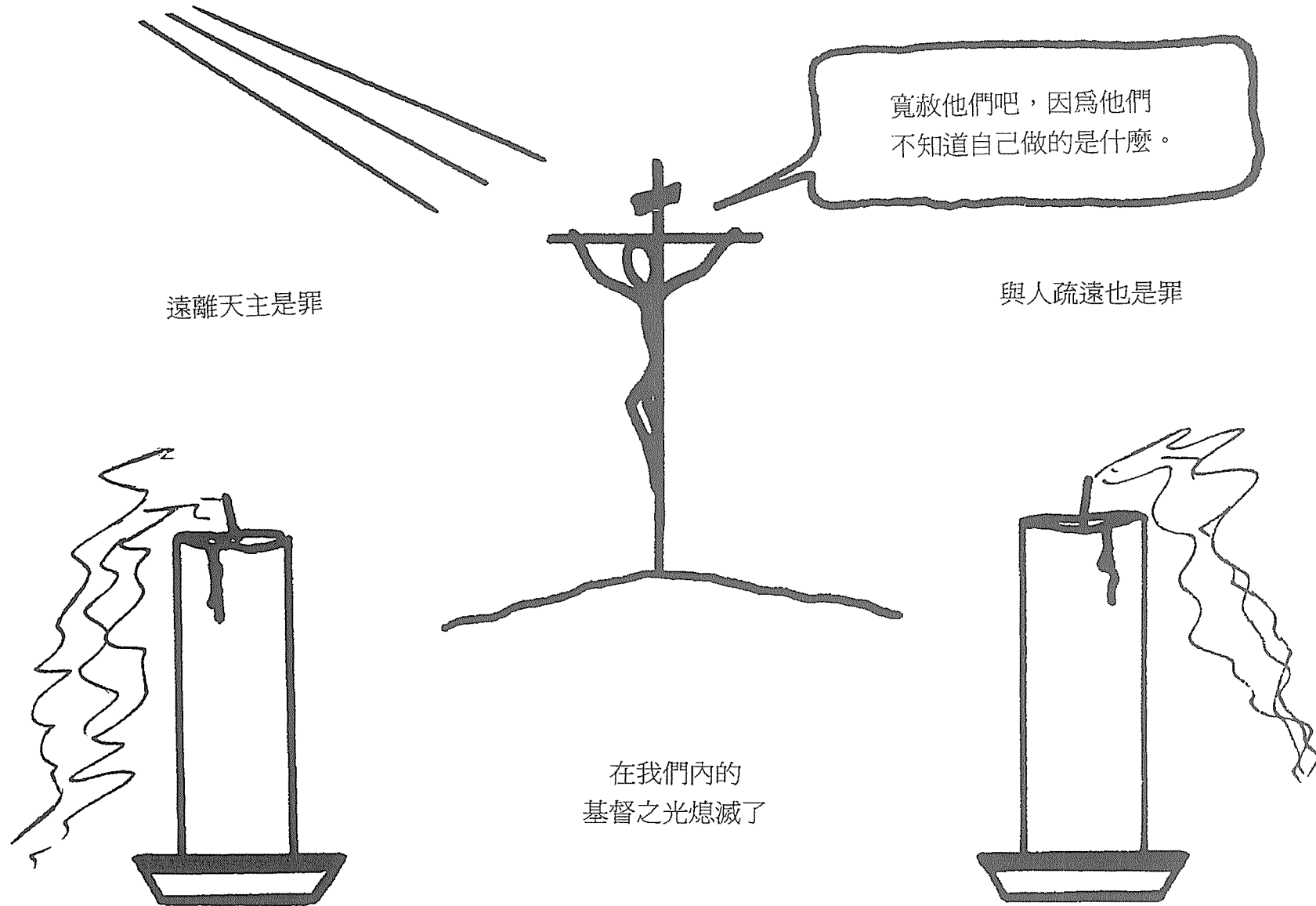

仁慈天主的比喻

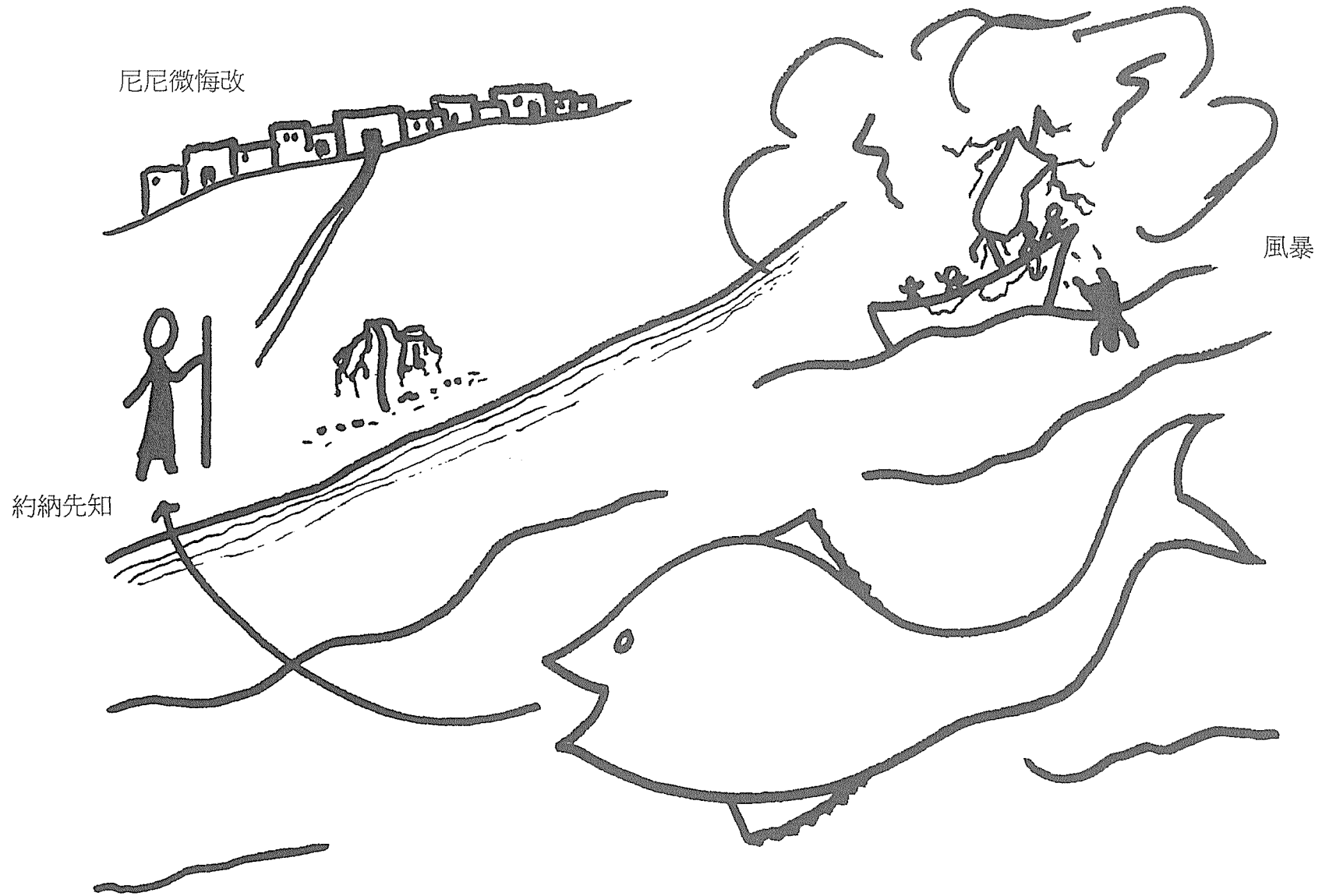

你是慈悲寬仁的天主，不輕易動怒，
滿懷愛心，憐憫而不願降災禍的天主。

上主是我的牧人

他引領我走踏上正義的坦途



他使我臥在青綠的草場

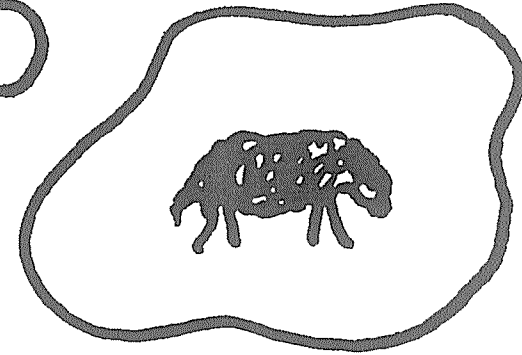
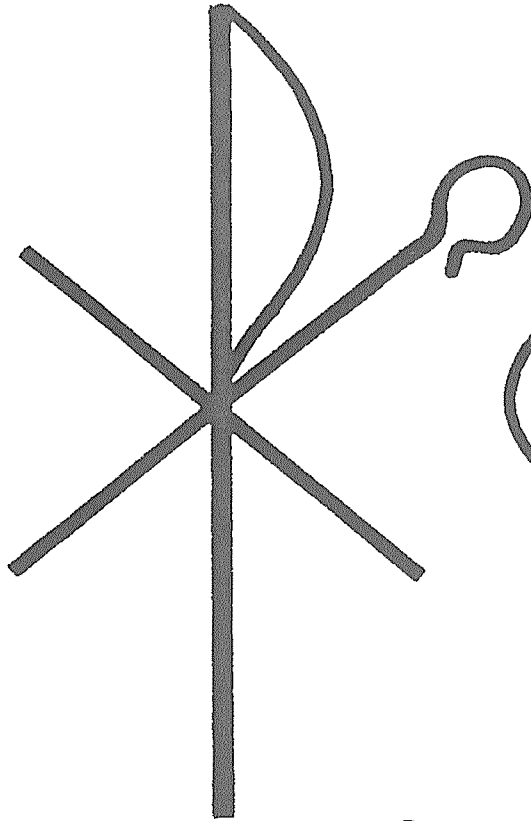

祂去尋覓那走失的一隻
直到找著為止

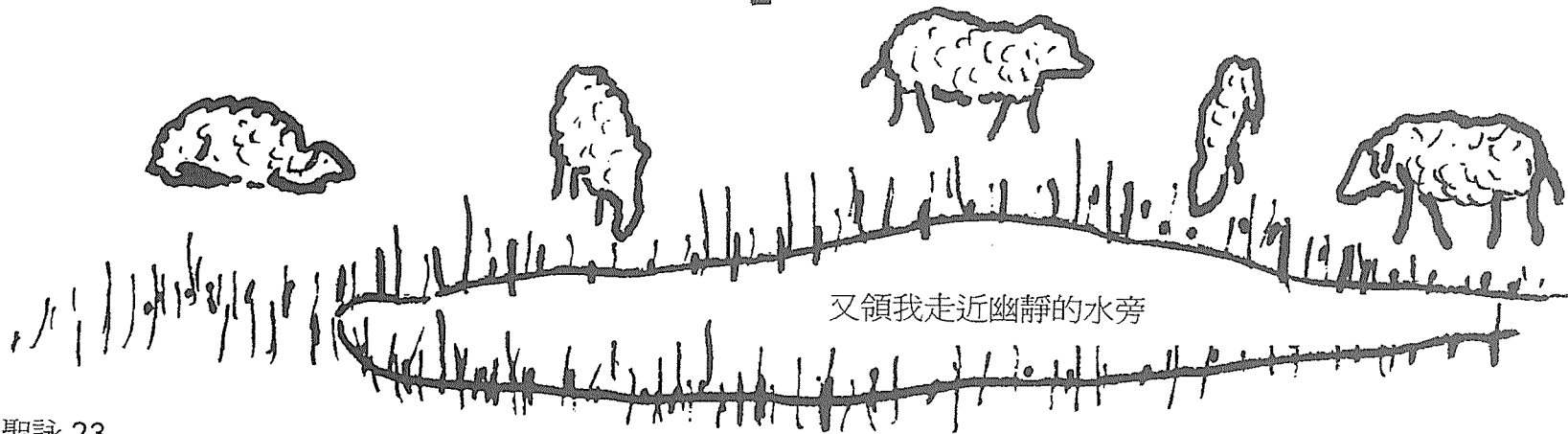

又領我走近幽靜的水旁

遺失的錢幣

我真快樂因為我已經找到了遺失的錢幣

女人有十個錢幣

遺失了一個



天主的天使為一個罪人的悔改而歡喜

寬仁的父親

罪惡
悲傷
分離

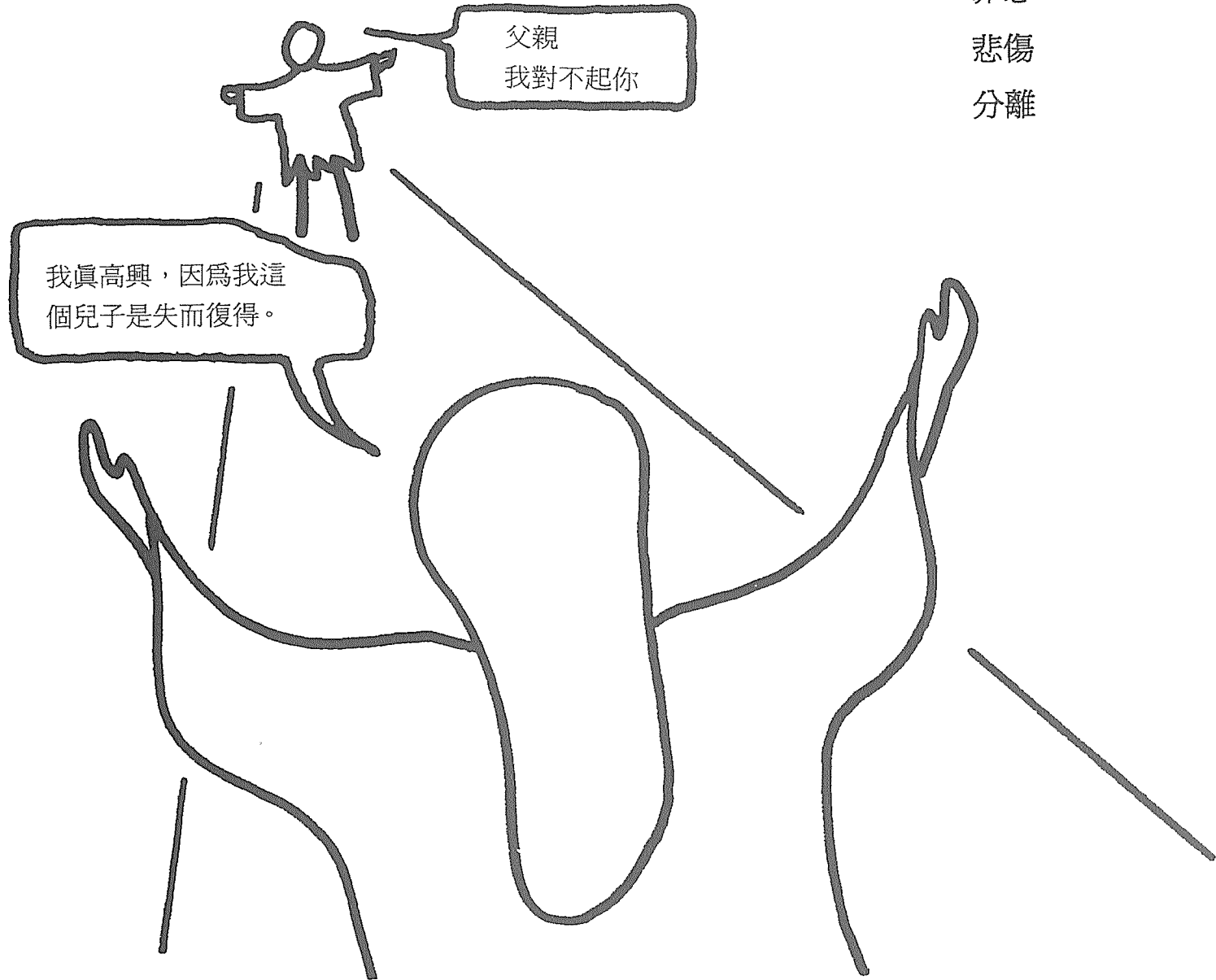

歡迎
喜樂
平安
寬恕

耶穌召叫我們與天父和好

回心轉意



赦免罪婦

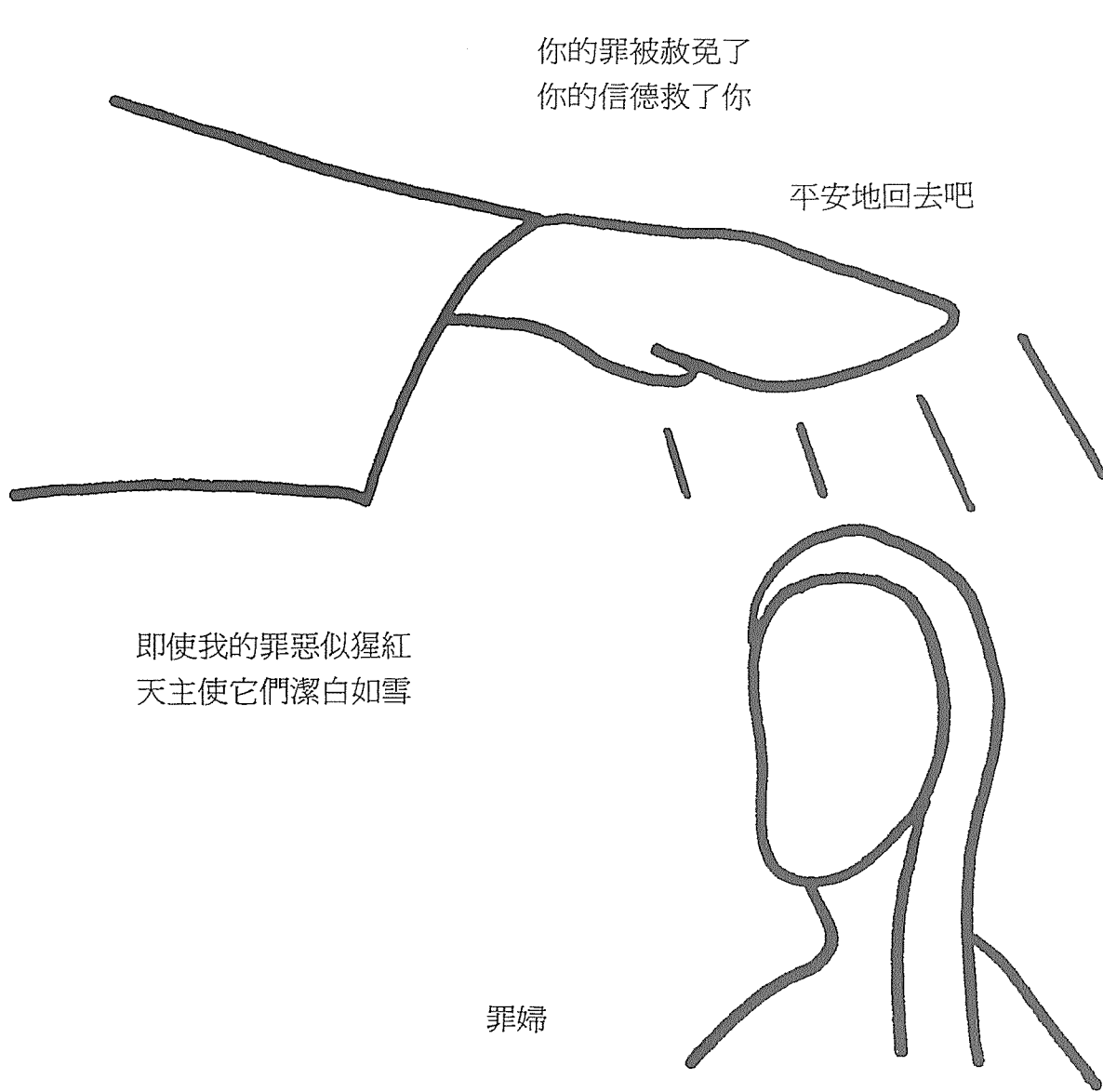

你的罪被赦免了
你的信德救了你

平安地回去吧

即使我的罪惡似猩紅
天主使它們潔白如雪

罪婦

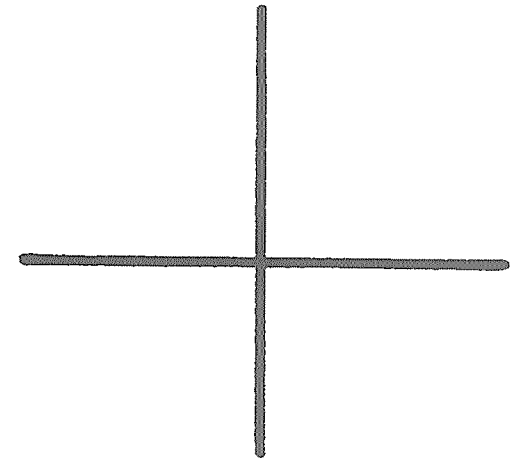

就如東方距離西方有多麼遠
天主使我們的罪離我們也多遠



耶穌寬恕伯多祿

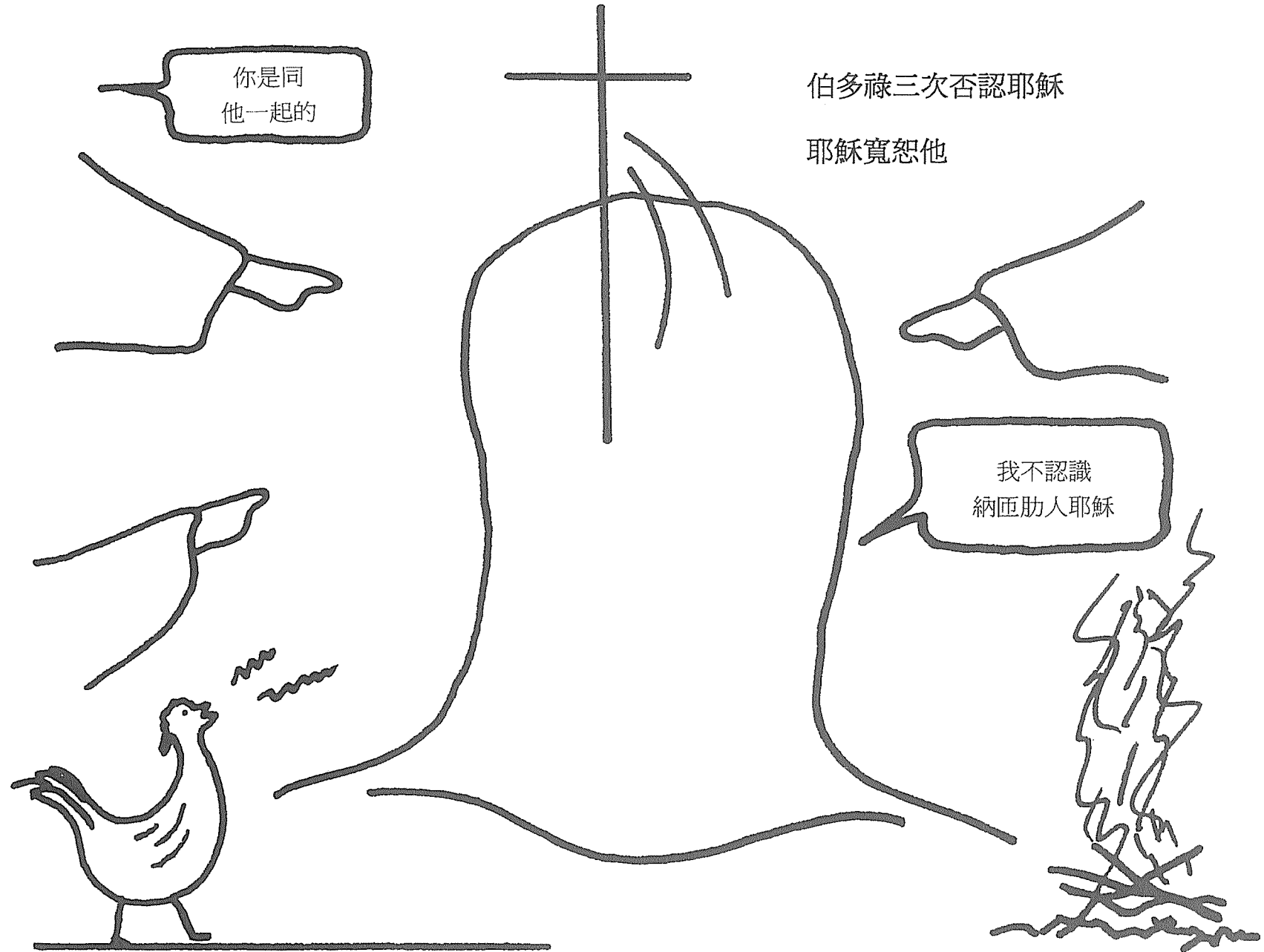

你是同
他一起的

伯多祿三次否認耶穌

耶穌寬恕他

我不認識
納匝肋人耶穌

耶穌給宗徒赦罪的權柄

祝你們平安

就如父派遣了我
我也同樣派遣你們



你們領受聖神

你們赦免誰的罪，誰的罪就得赦免；
你們保留誰的罪，誰的罪就留下來。

求你使我成爲傳播和平的工具

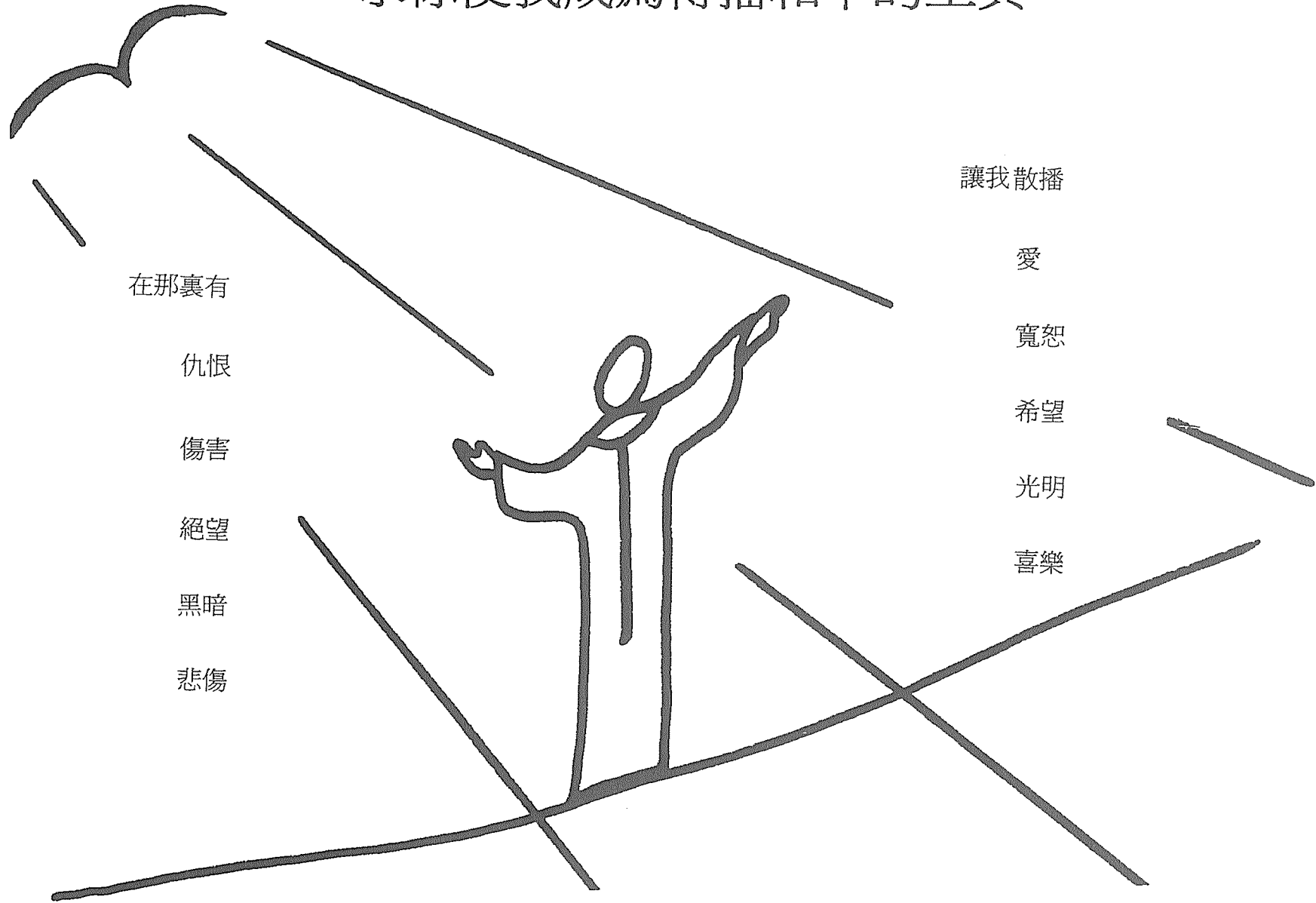

在那裏有

仇恨

傷害

絕望

黑暗

悲傷

讓我散播

愛

寬恕

希望

光明

喜樂

方濟各和平禱詞

「和好」使我內心充滿平安
它使我成爲傳播和平的工具

有福的人



我該寬恕他幾次？

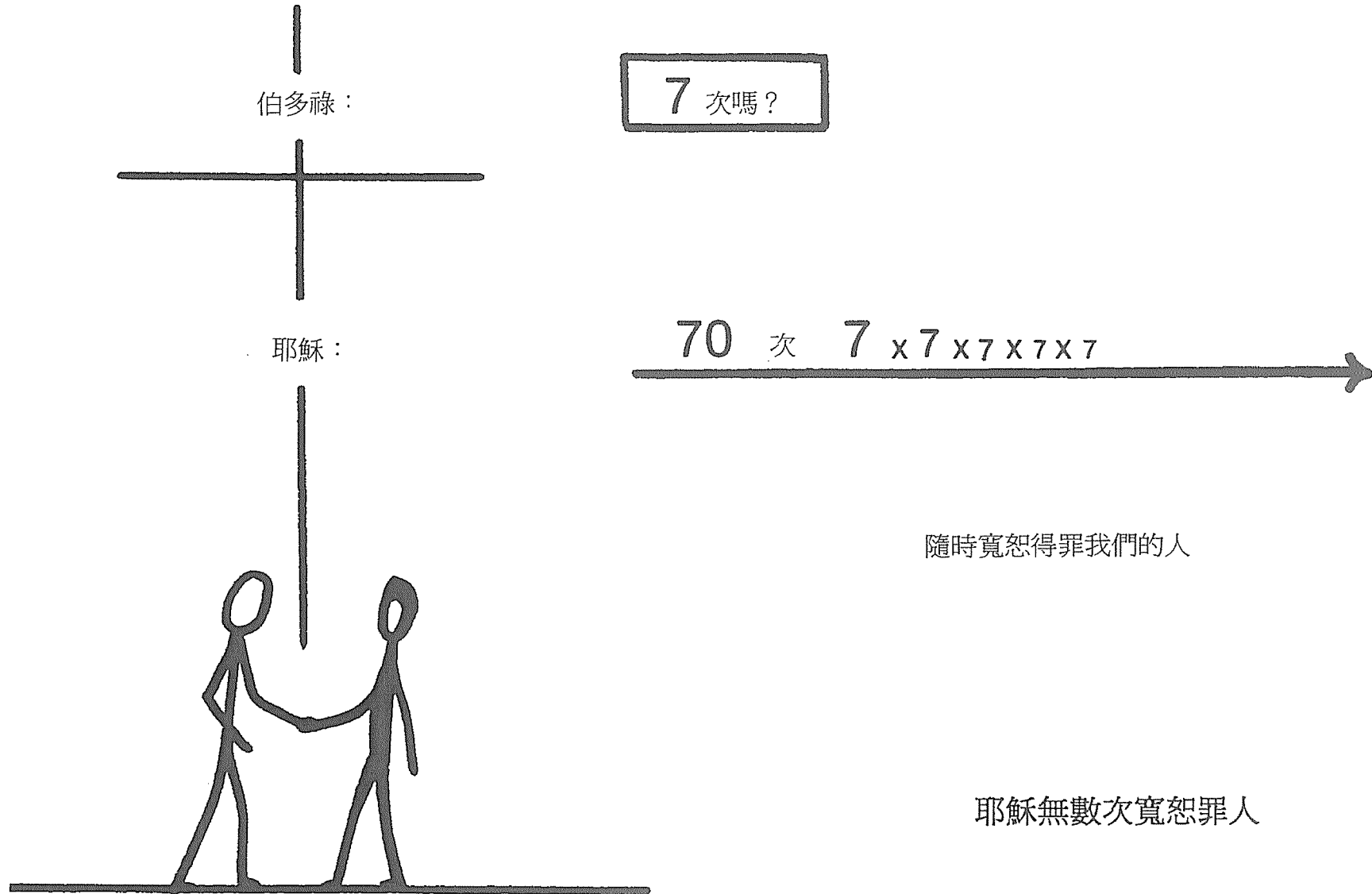

在感恩聖事中祈求寬恕

開始的時候



行平安禮的時候



我們祈求
別人的寬恕

和好聖事

求天主幫助
省察我的良心

天主，我得罪了你，求你憐憫我。

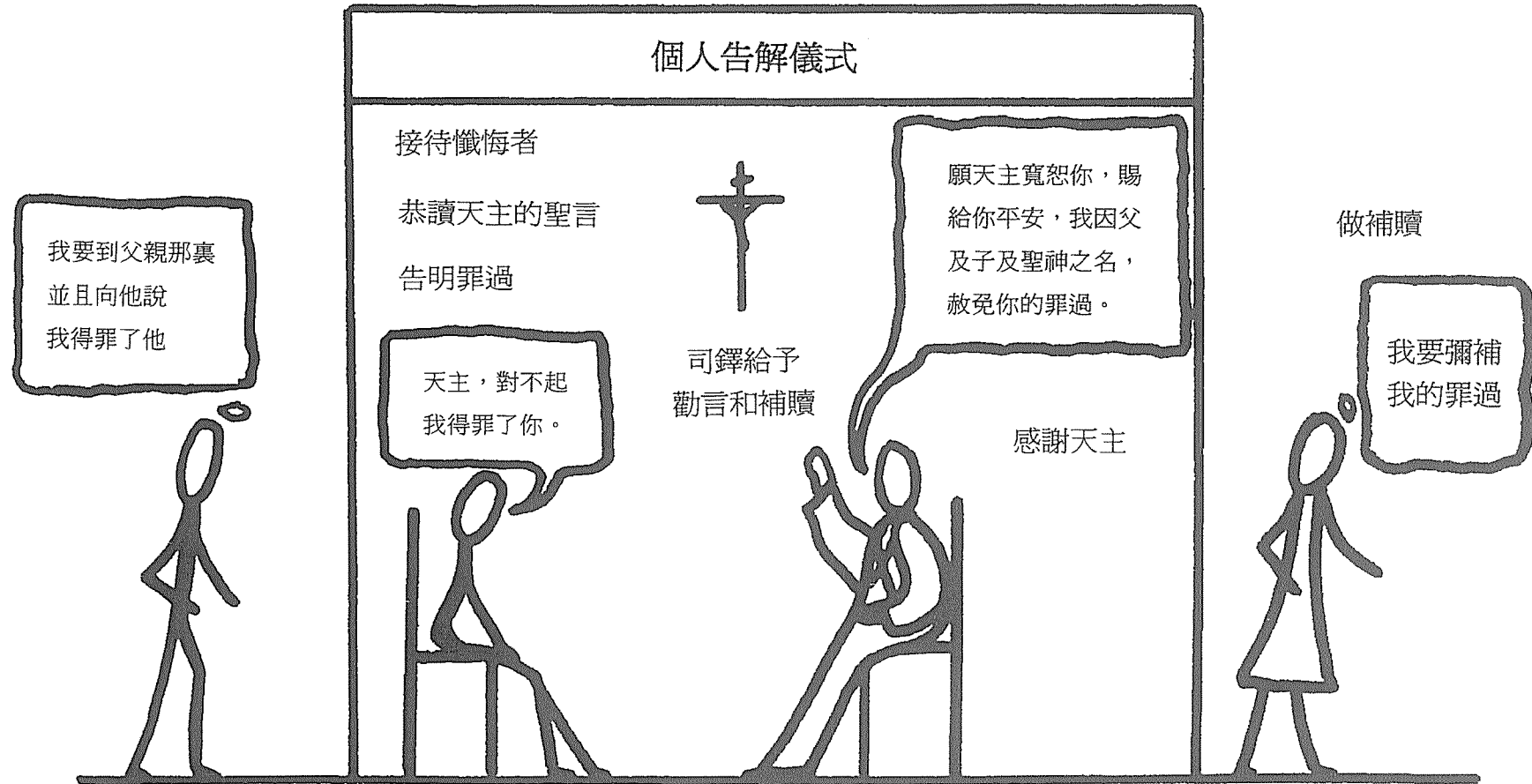

慶祝團體和好聖事的禮規

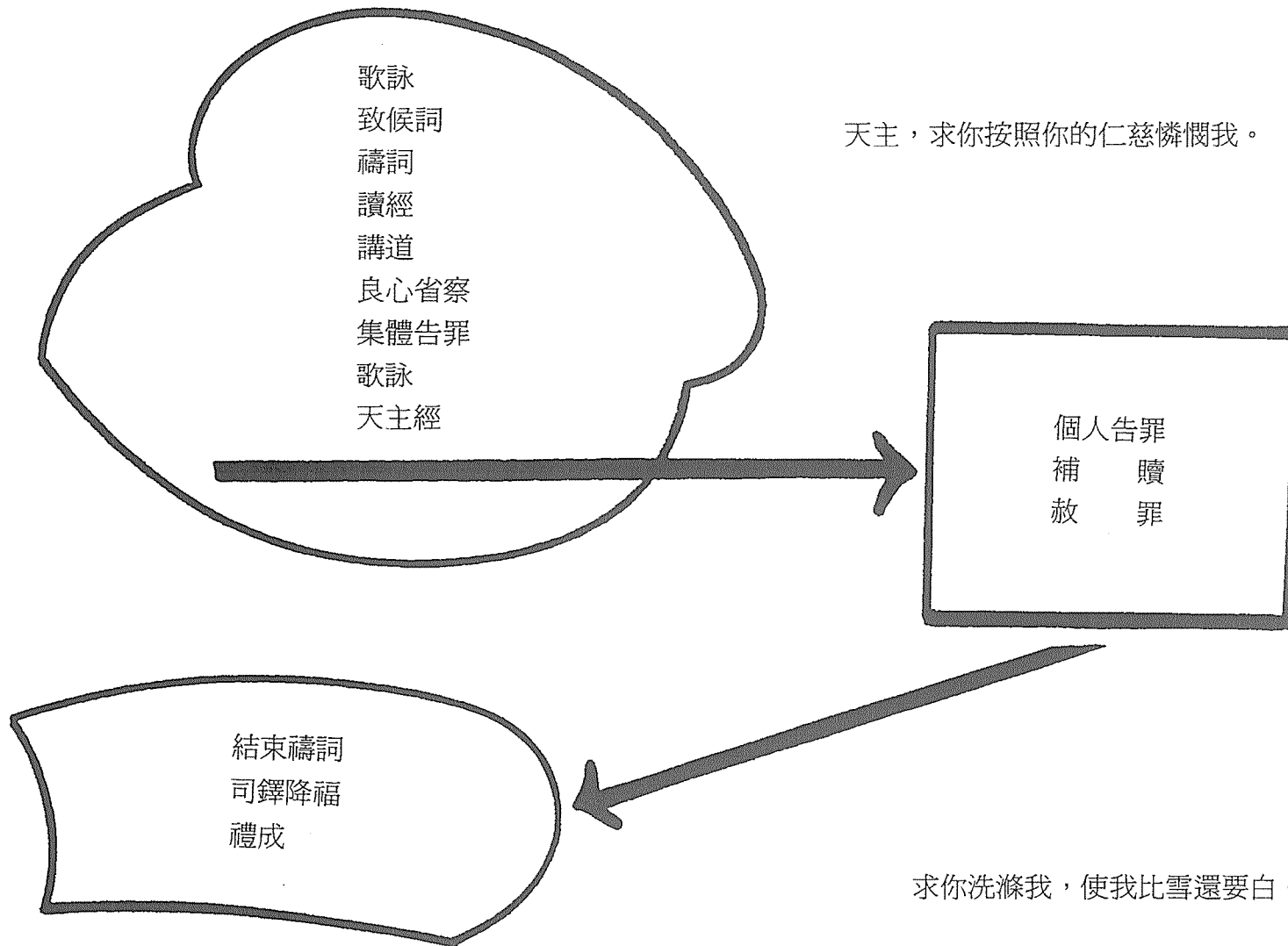

省察良心

與我周圍的人

我對待他們和藹親切嗎？
與他們分享我的東西？
我說謊話？
在言行上我信任他們嗎？
吵架後我是否與對方和好？
我偷別人的東西？
我破壞公物？

與我的家人

爲天主賜給我父母而感恩？
我聽從他們嗎？
我幫忙父母做家事嗎？
我是否對家人說實話？
對兄弟姊妹，我是否自私？
我爲親戚朋友們祈禱嗎？

我個人的修養

我是否善用天主給的才華？
我是否努力認真求學？
我是否盡心盡力正當地調劑身心？
我是個自私的人嗎？
我欺騙過別人？
我避開那些使我犯罪的場所、人和物？

與天主

我每天祈禱嗎？
我向天主感恩？
我善用天主給的才能？
我定期參與彌撒聖祭？
在宗教課時，我努力學習認識天主？
我尊敬天主及耶穌的聖名？

天主藉和好聖事賦予我們使命



耶穌愛祂所遇見的每一個人

今日所有的基督徒
可以藉基督之名
作治療的服務



耶穌治好病人

你們對我這些
最小兄弟中的一個所做的
你們就是對我做



瑪 25,31~46

耶穌藉病人傅油聖事治癒我們

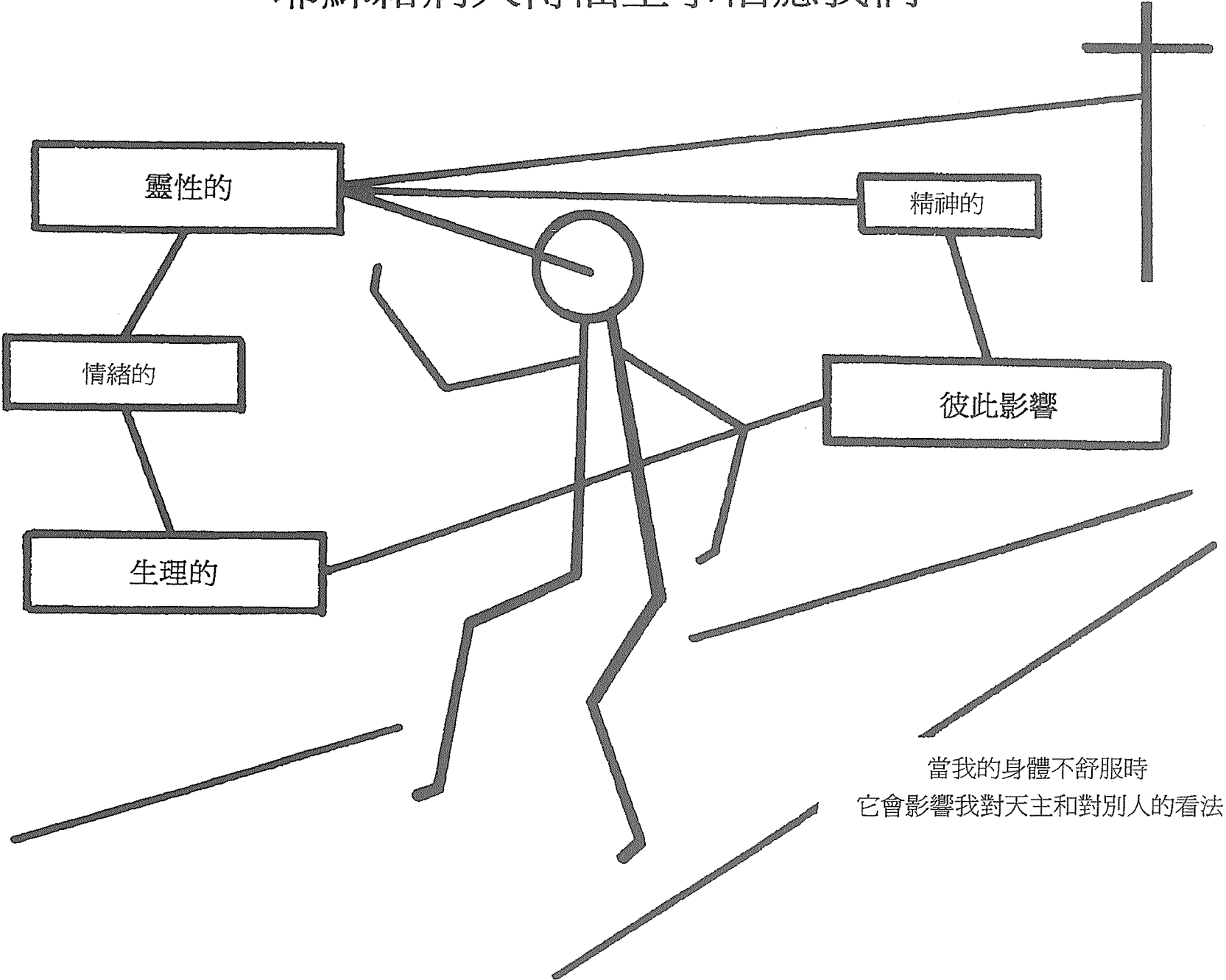

給病人傅油

如果你們中間有人患病
他該請教會的長老們來
他們該爲他祈禱
因主的名給他傅油

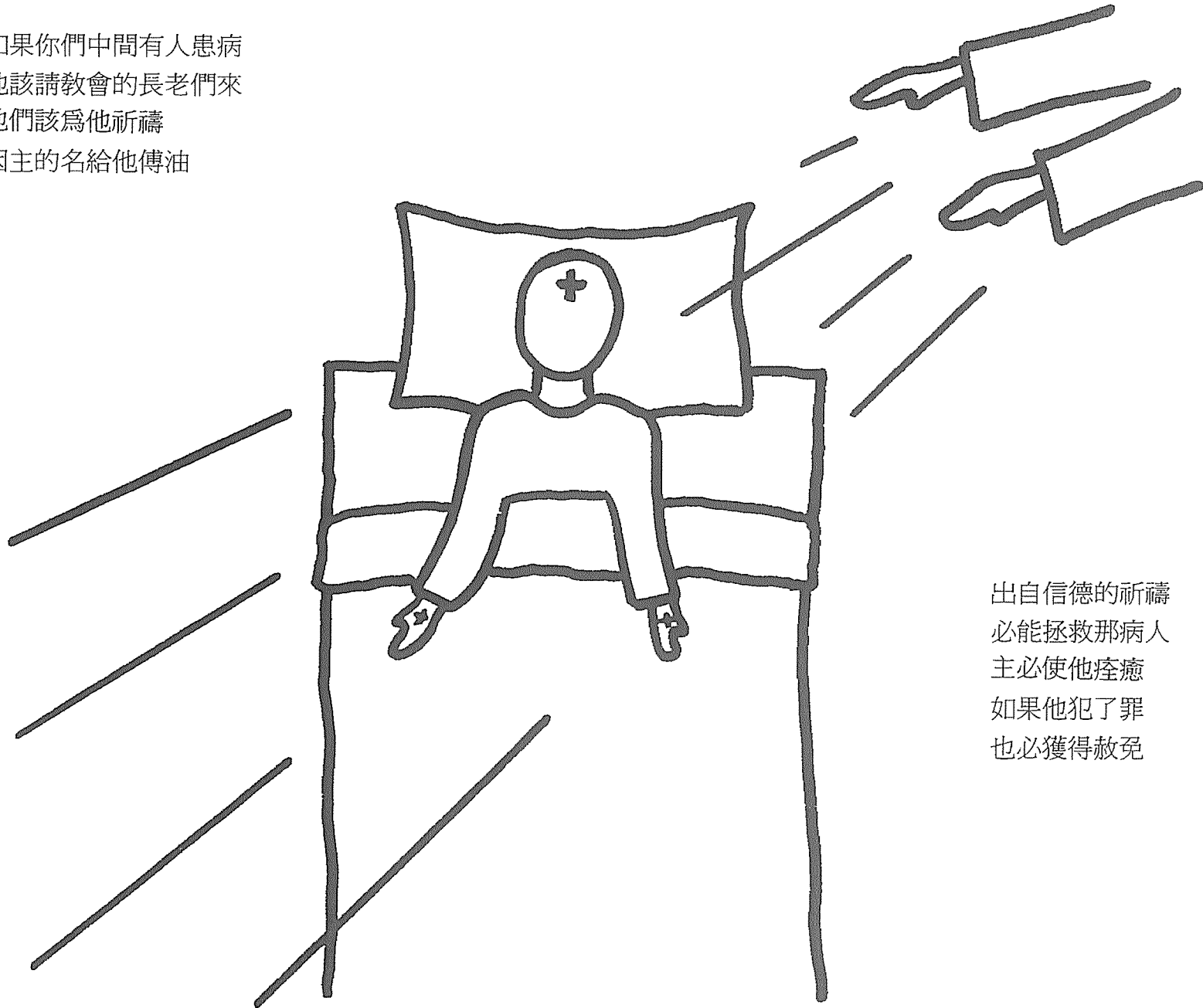

出自信德的祈禱
必能拯救那病人
主必使他痊癒
如果他犯了罪
也必獲得赦免

教會關心年老及生病的信友

復活的基督鼓勵和安慰病人
重建他們的信心
回到自己所屬的團體

關懷病人
的教會

治療者耶穌
在聖事中臨在



帶給病人平安
赦免罪過
大多數病人恢復健康

家屬的責任

不要等到最後一刻
才領受這聖事

病人的家屬有其特殊的責任

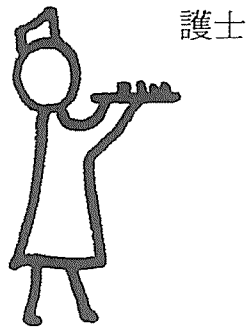
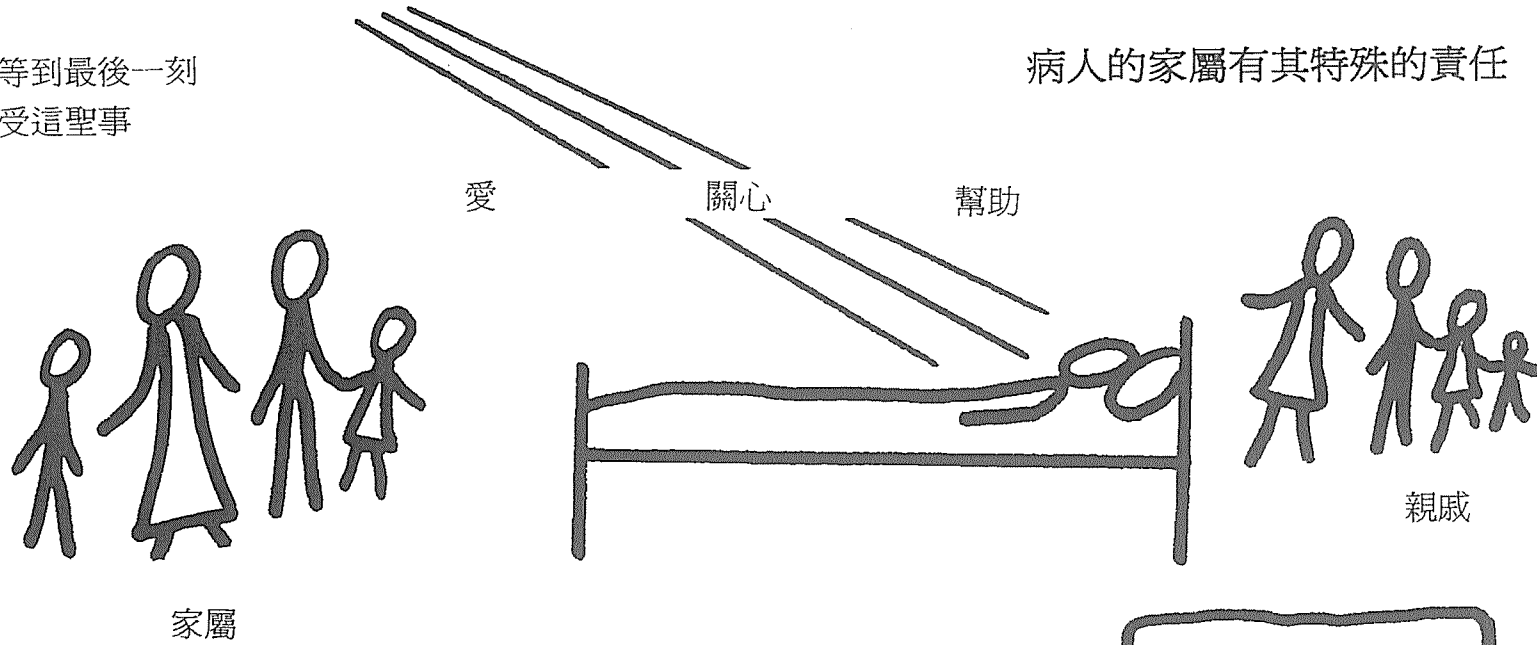

醫生及專業輔助

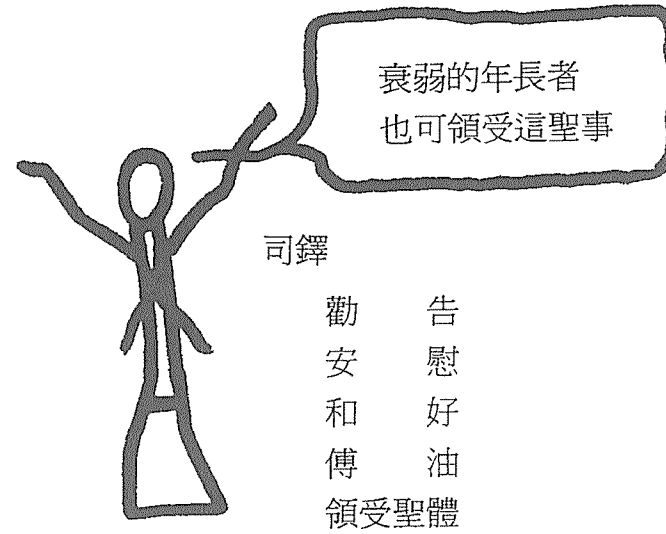
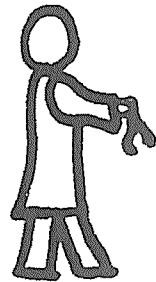

舉行團體病人傅油聖事

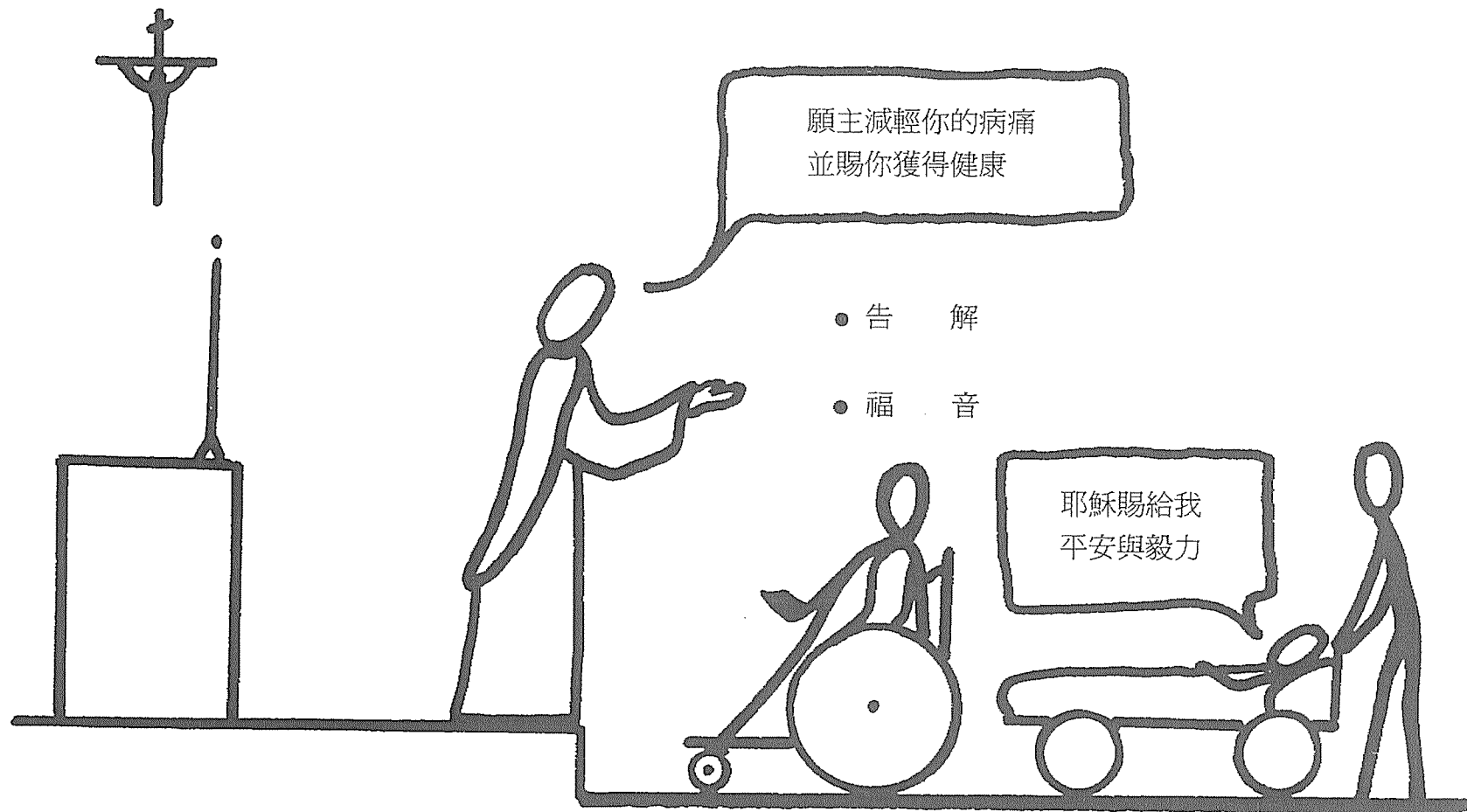

- 在病人頭上覆手
- 在病人的前額和雙手上傅油

病人傅油儀式

藉此神聖的傅油
並賴天主的無限仁慈
願天主以聖神的恩寵助佑你
赦免你的罪、拯救你
並減輕你的痛苦
阿門

- 減輕你的病苦
- 賜你獲得健康

天主經

舉行感恩聖事

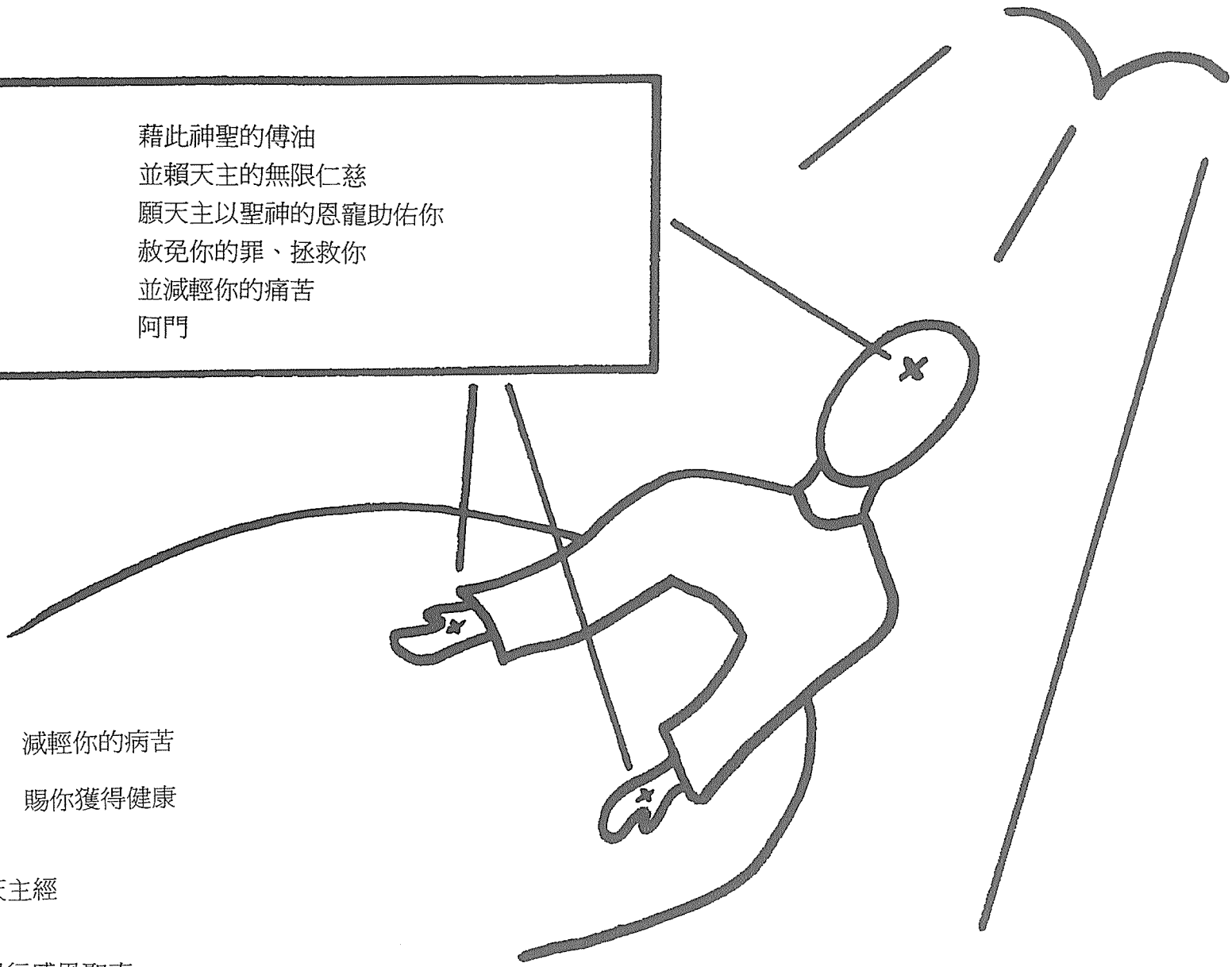

與治癒病人的耶穌一起關懷

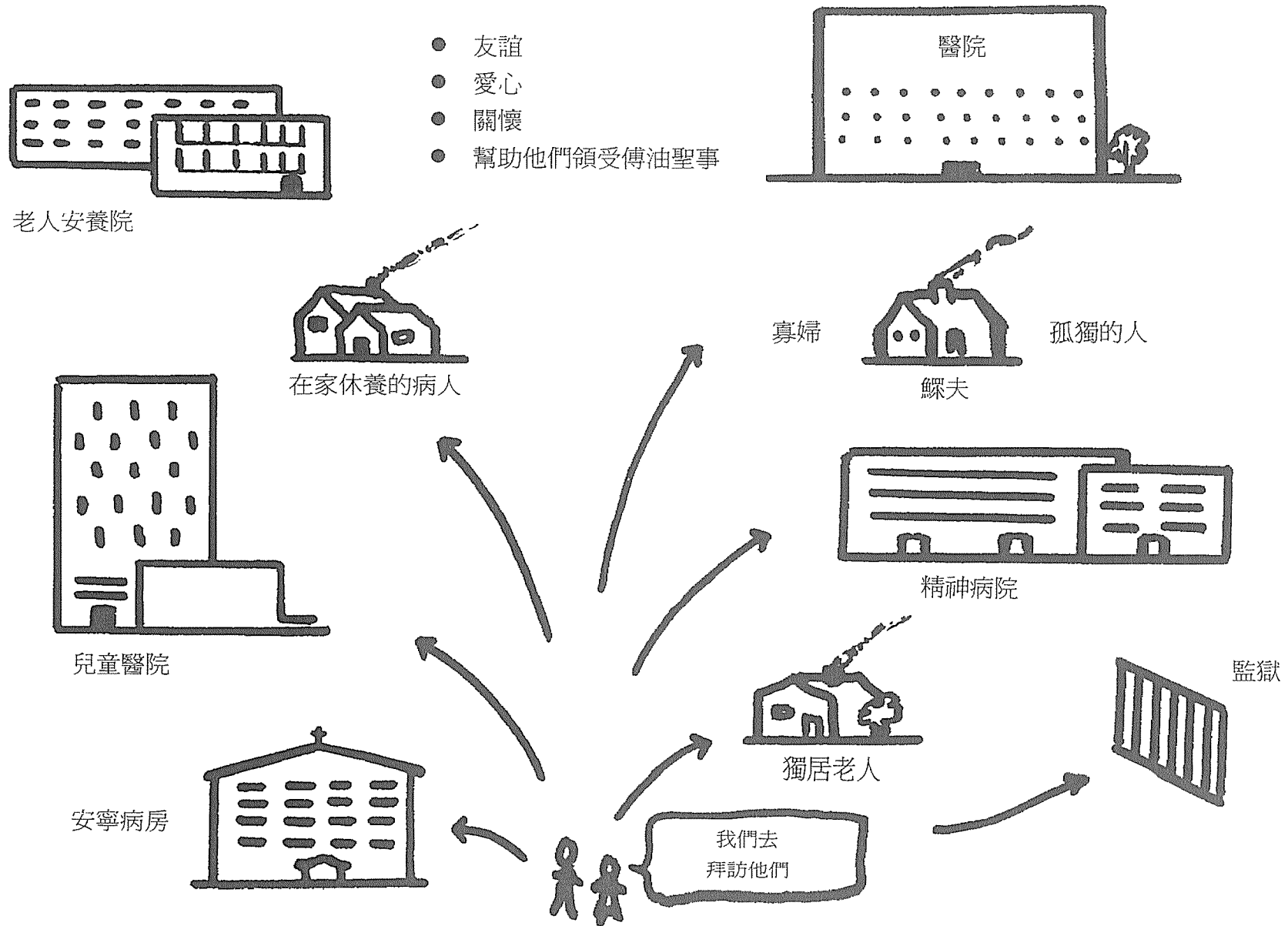

基督使宗徒們成爲司祭

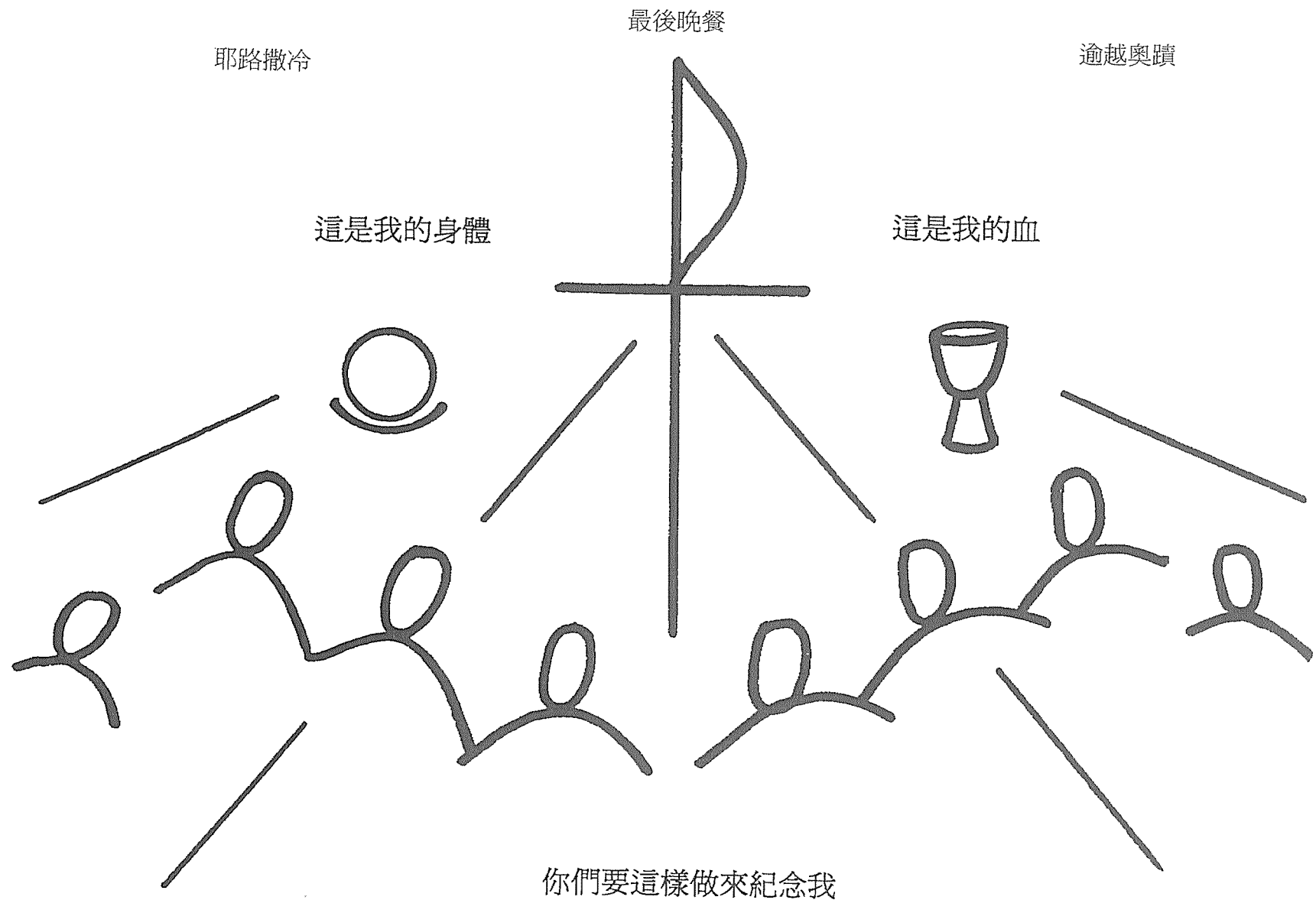

路 22, 14~20

司鐸分享基督的司祭職

當他們站在

主的祭台前

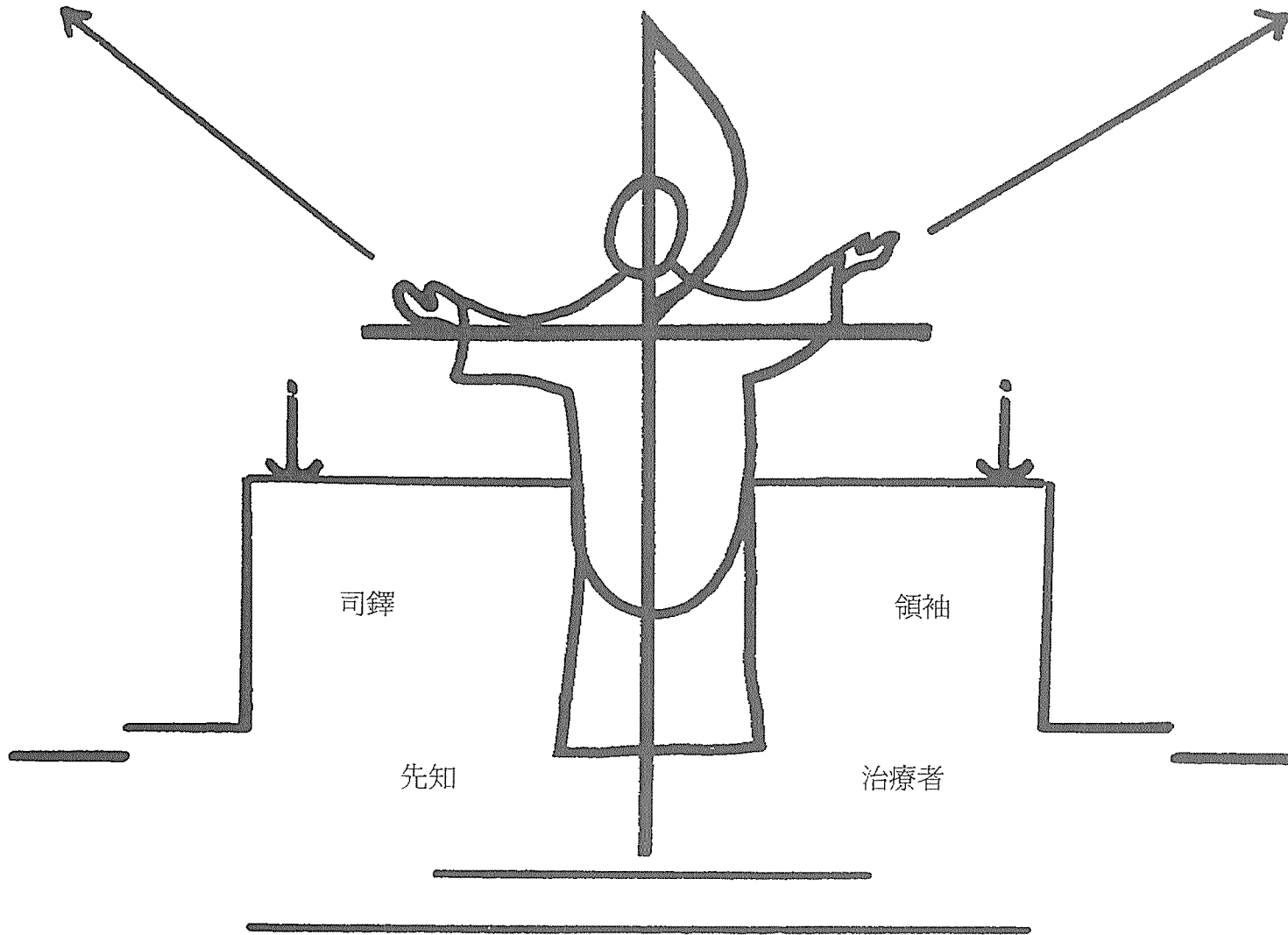

和好的力量

祝你平安

就如父派遣了我
我也要派遣你們

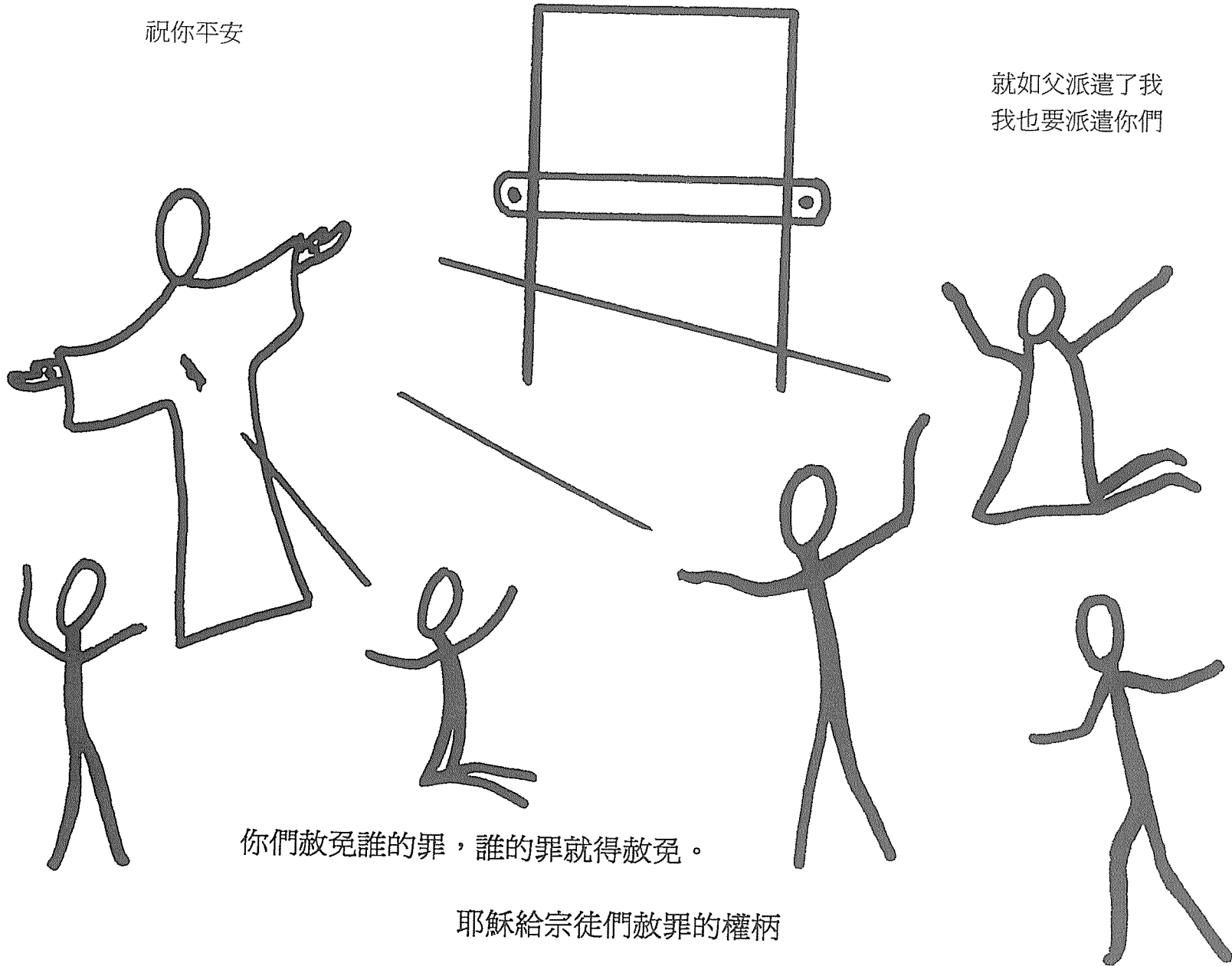

你們赦免誰的罪，誰的罪就得赦免。

耶穌給宗徒們赦罪的權柄

耶穌派遣祂的司鐸教導眾人

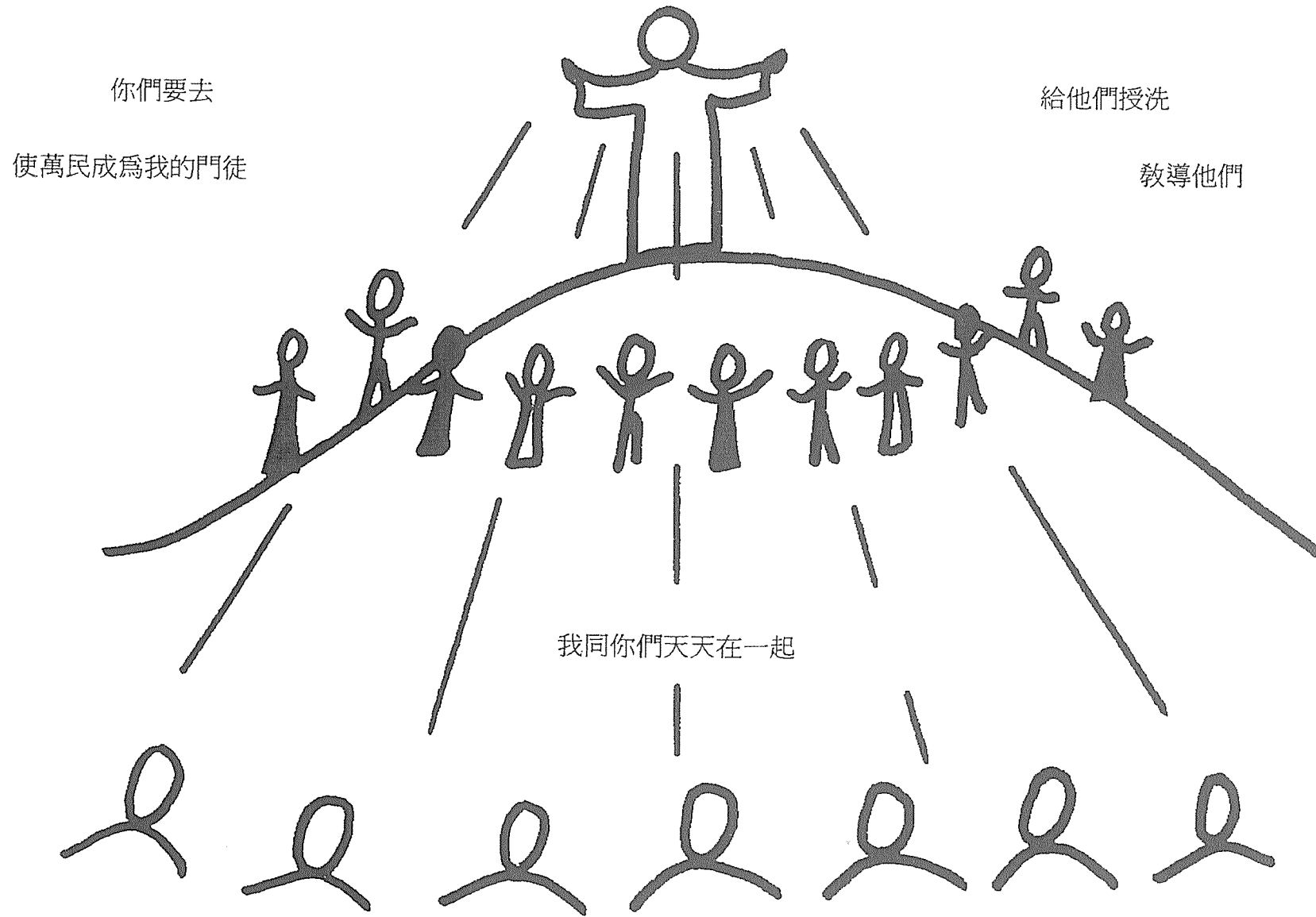

瑪 28,16~20

今日的司鐸

聖秩聖事

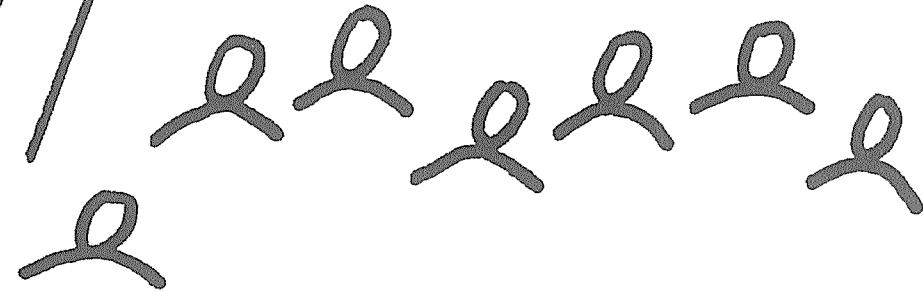
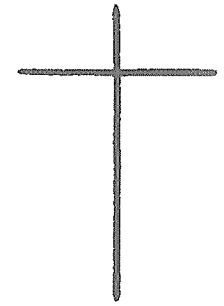

主教在領受聖秩聖事者的頭上覆手
藉此動作
將基督給宗徒們的權柄
傳遞給新的司鐸

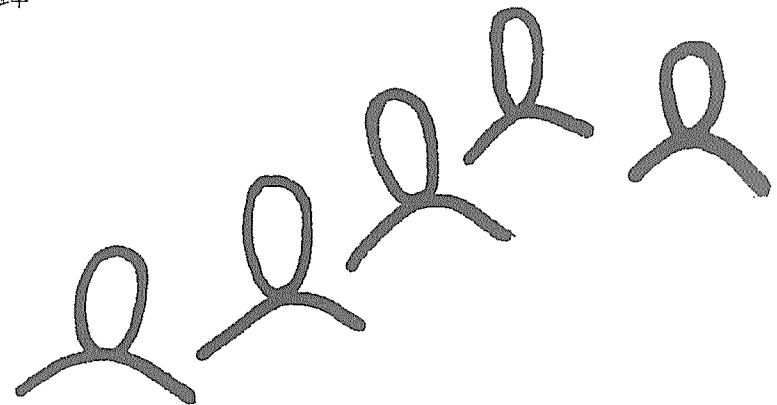

其它在場的司鐸們也為領受聖秩聖事者覆手

司鐸的聖召

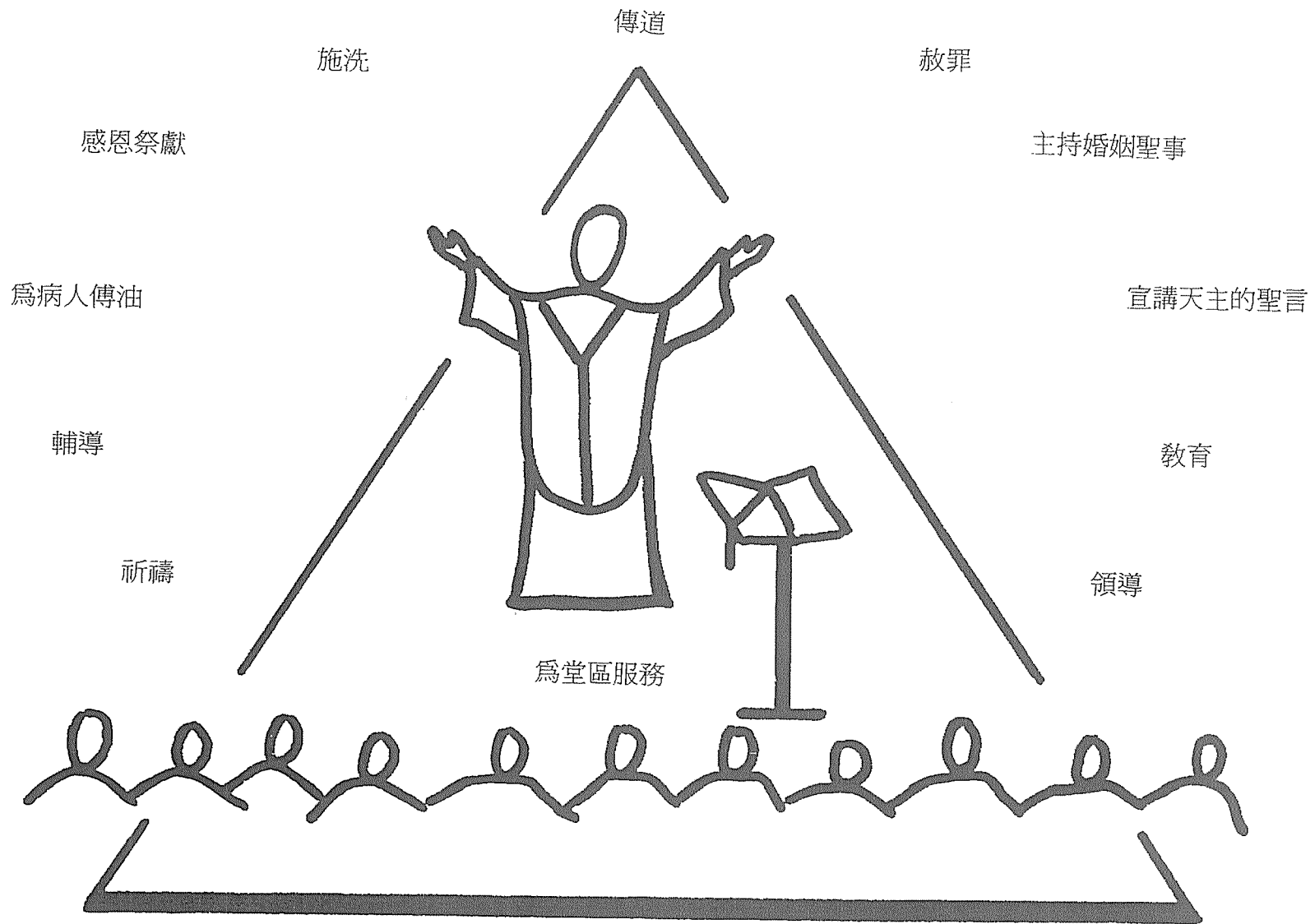

司鐸們在天主的子民當中渡聖潔的生活

聖事及專有職務

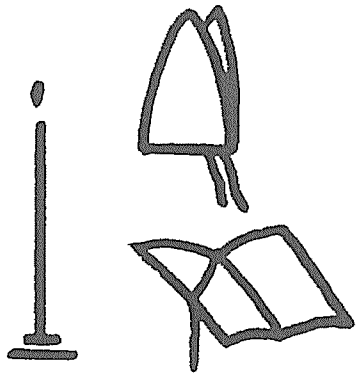

聖秩聖事

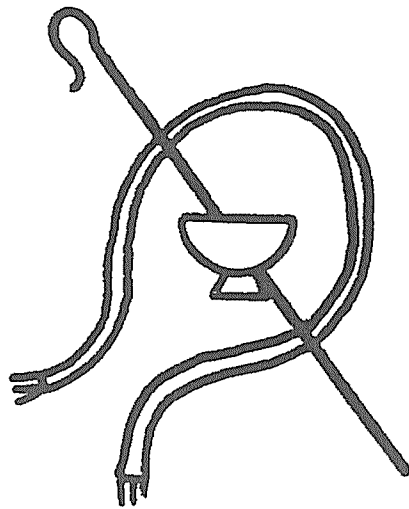

聖 事

主 教 職.....領導教區
司 鐸 職.....服務堂區
執 事 職.....眾人之僕

特殊的職務

讀經員

輔祭

幫助堂區

執事

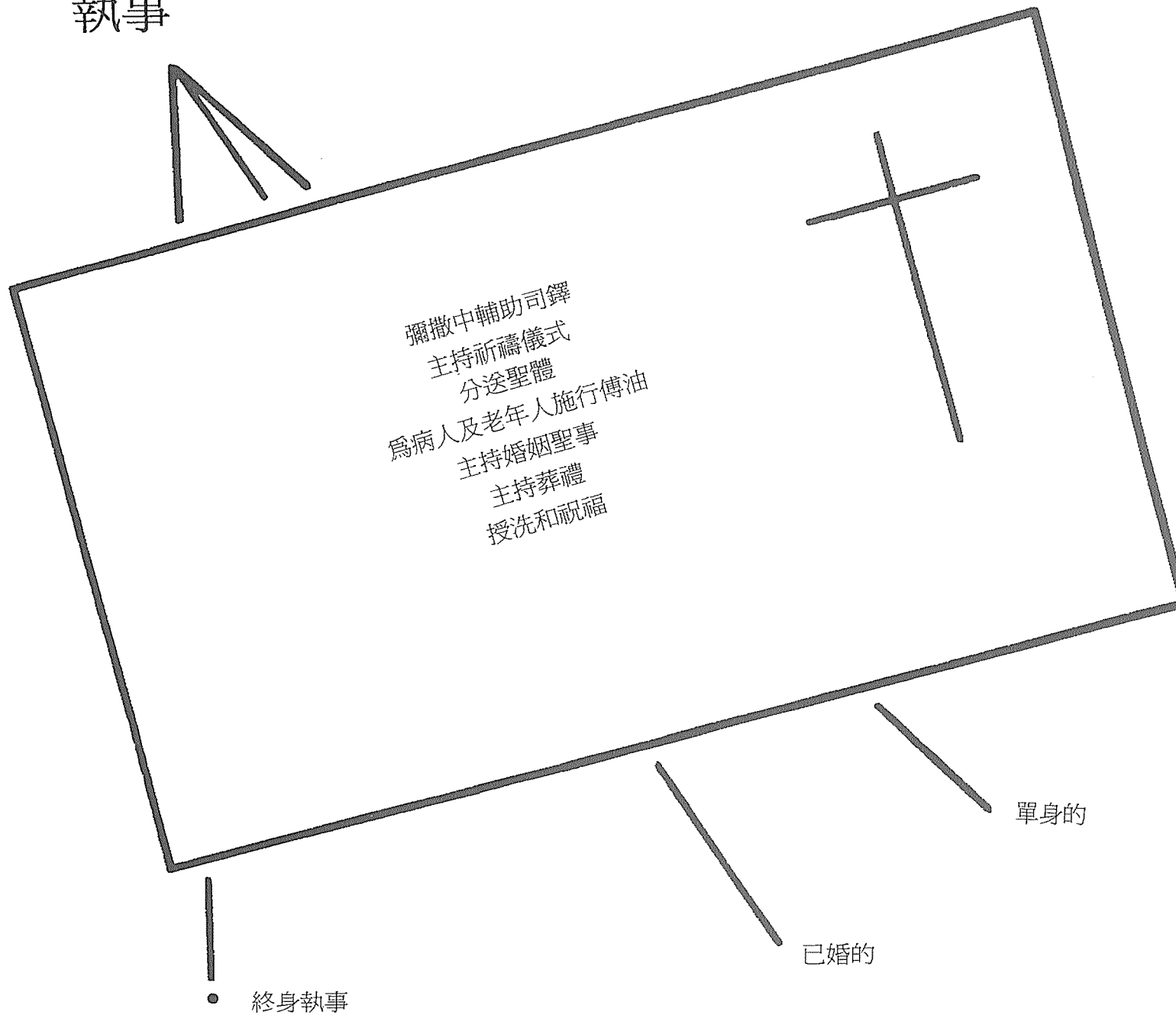

其它的職務

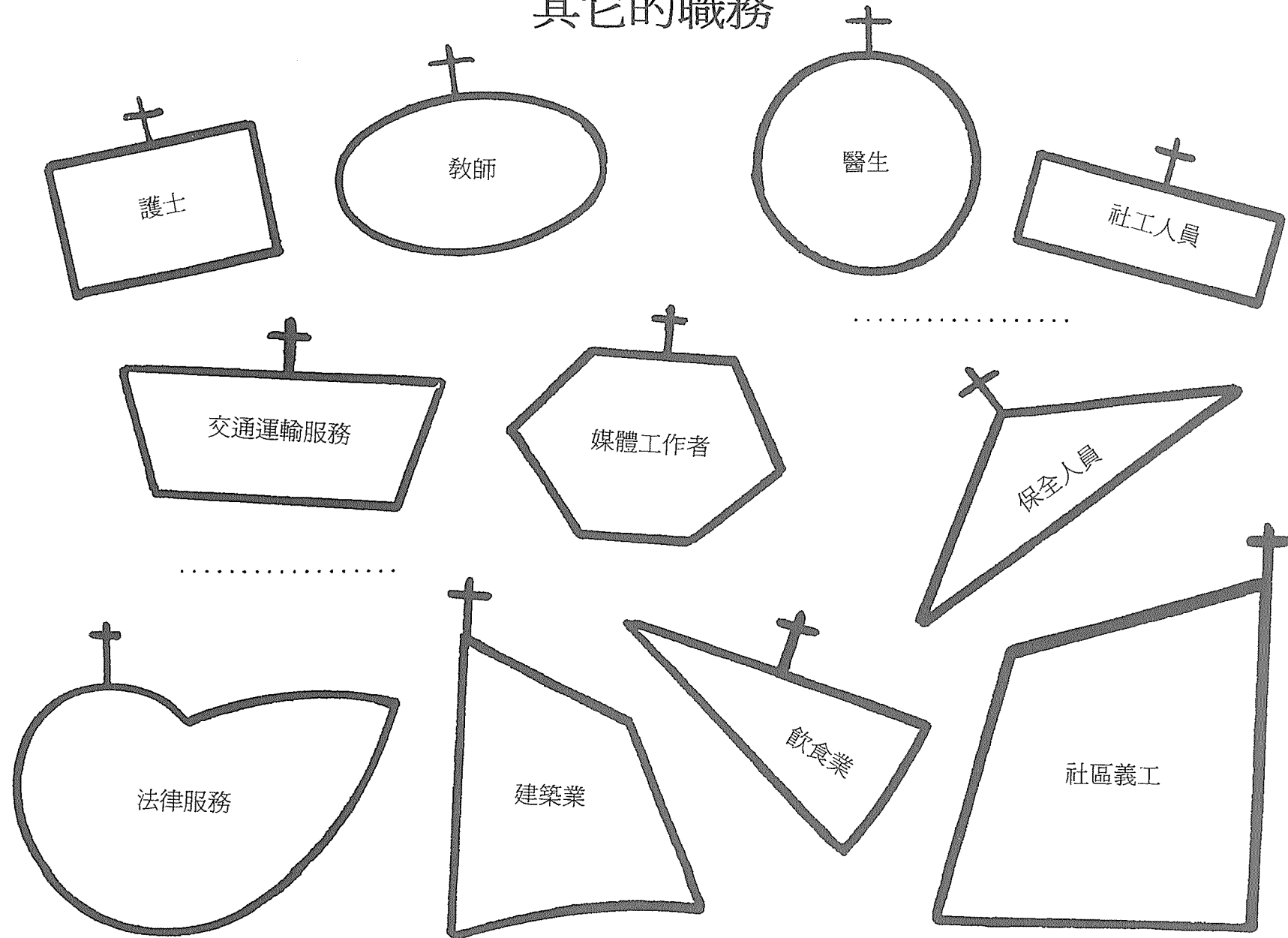

基督徒用各種方式服務別人
但他們所服務的是同一個基督

愛與服務的聖事

聖秩聖事： 主教

司鐸

執事

婚姻聖事： 永久

不可以離婚

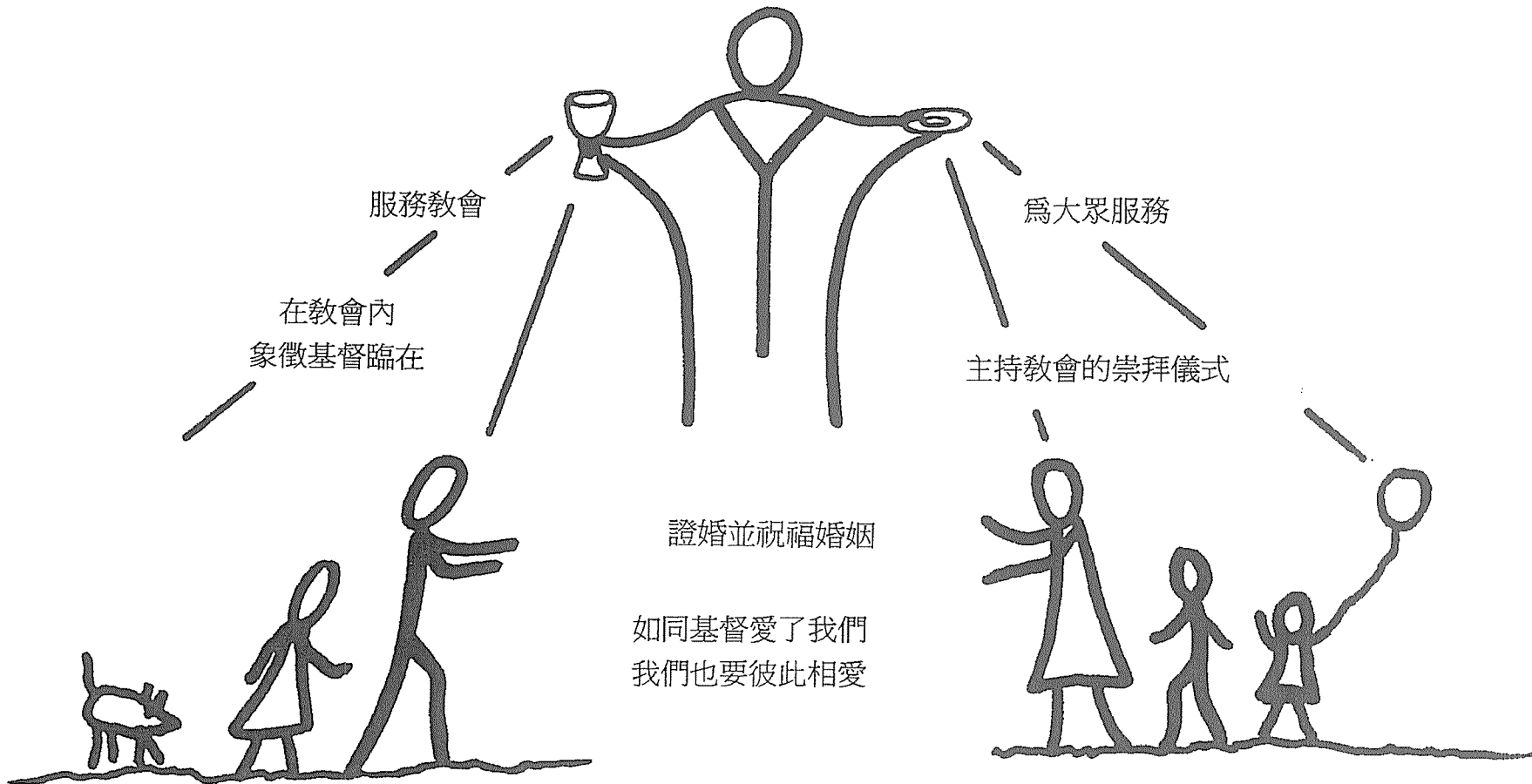

加納婚宴

耶穌以婚宴喜慶比喻天上的喜樂



婚姻是與主基督相遇
是天主恩寵的記號
是在主前訂立的盟約

祂祝福人間的愛情

基督徒的婚姻

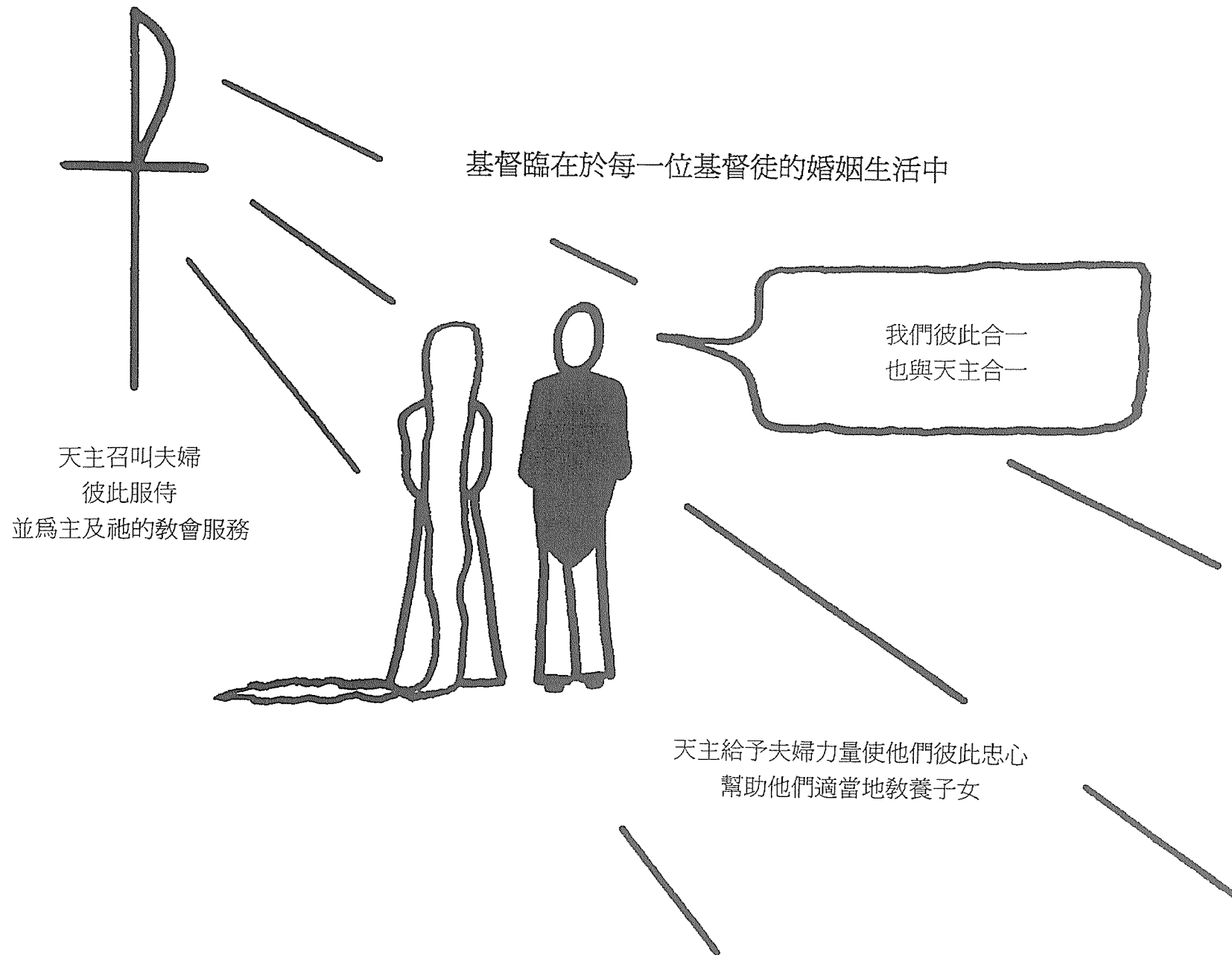

終身的婚姻許諾

我許諾在任何環境中
一生對你忠實

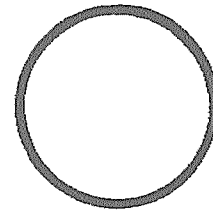
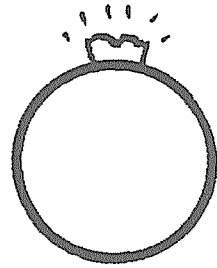

我要一生敬愛你

婚禮彌撒

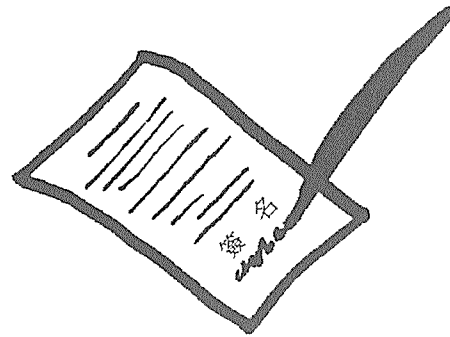

證婚人在結婚證書上簽名

祝福婚姻

願主使你們的愛情堅固
願基督的平安永遠陪伴你們

願你們的子女帶來幸福
願你們的朋友輔助你們
願周圍的人給你們平安

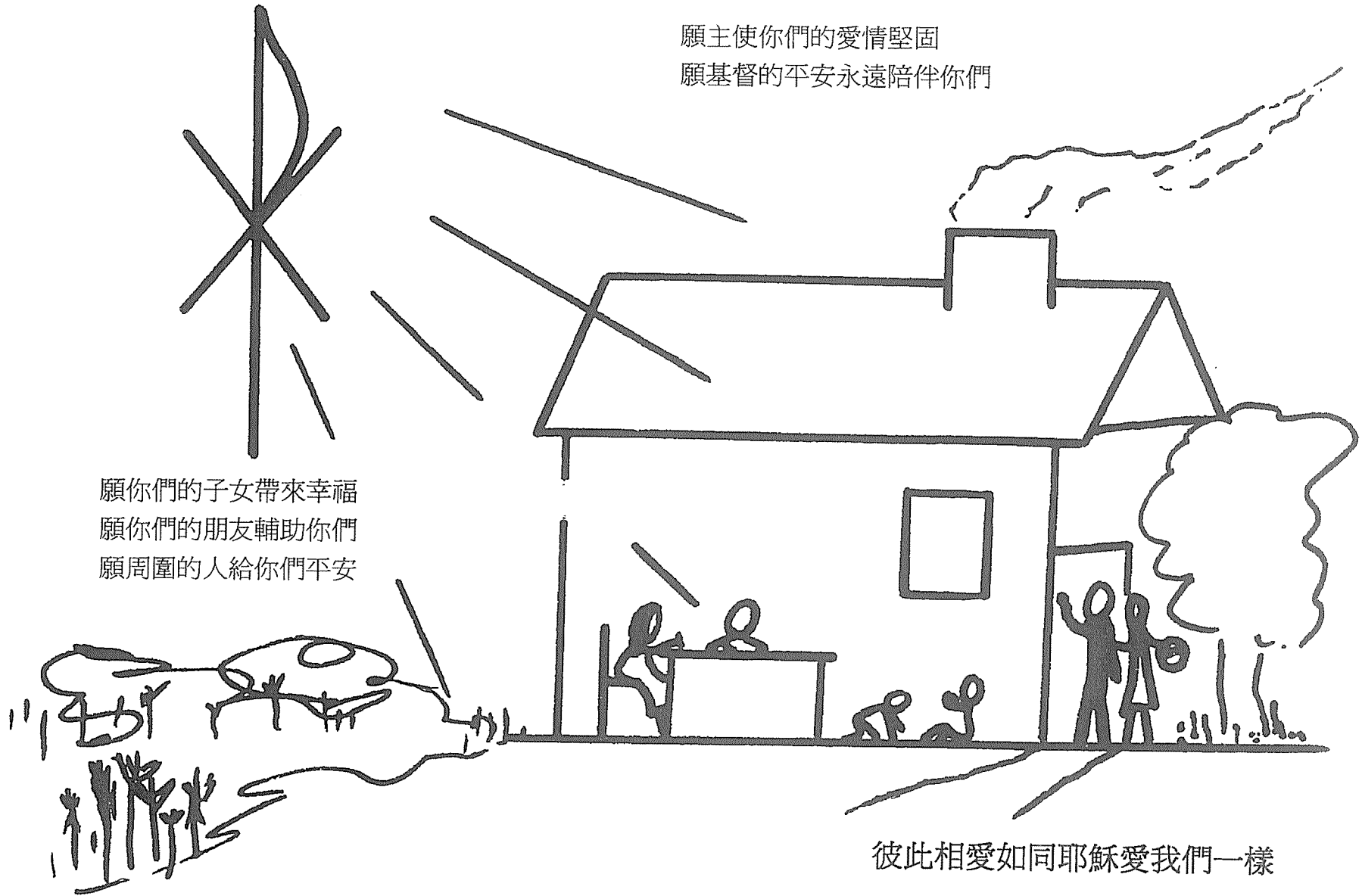

彼此相愛如同耶穌愛我們一樣

婚姻是一種生活方式

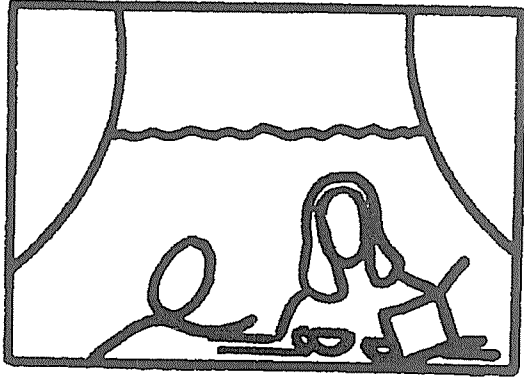

彼此更需要互相瞭解
找出合適兩人的方式表達彼此的愛
彼此互補
不自私
為子女犧牲

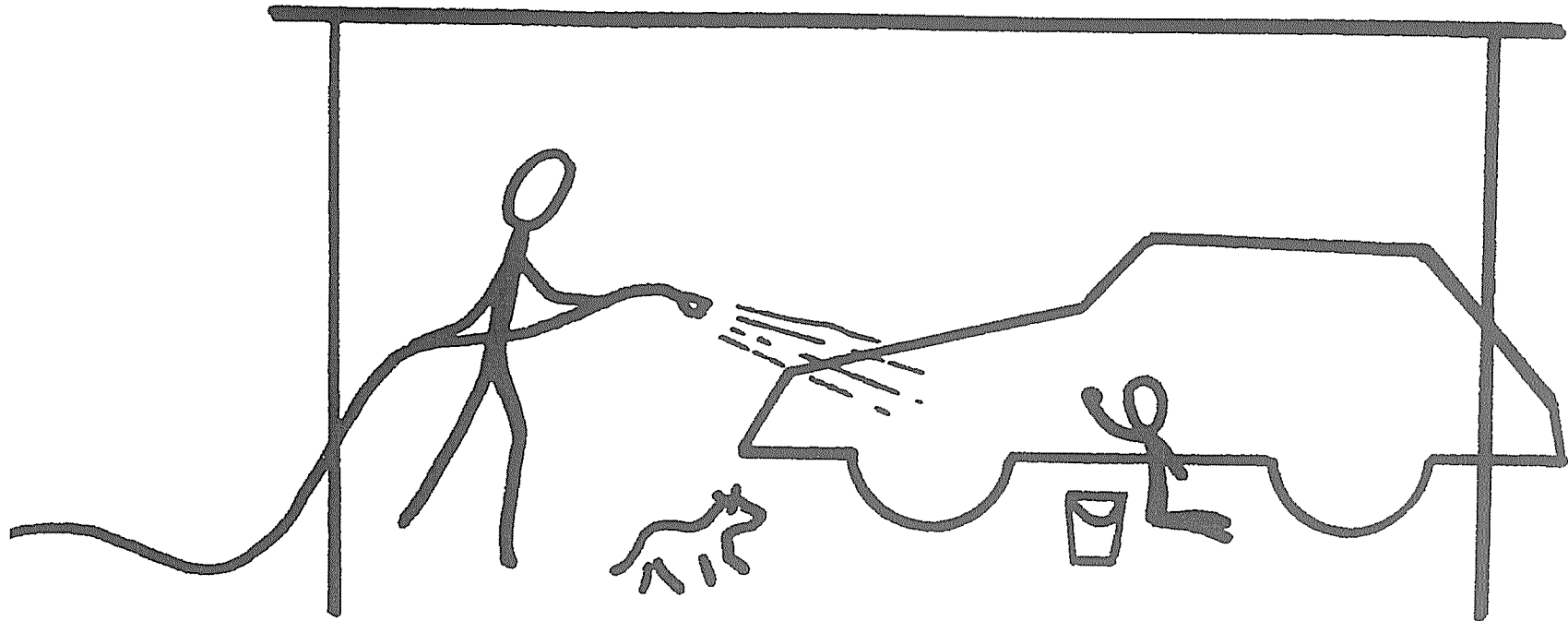

婚姻是一種 • 制度 • 盟約 • 聖事

教會的誕生



宗 2,1~13

宗徒們延續基督的使命

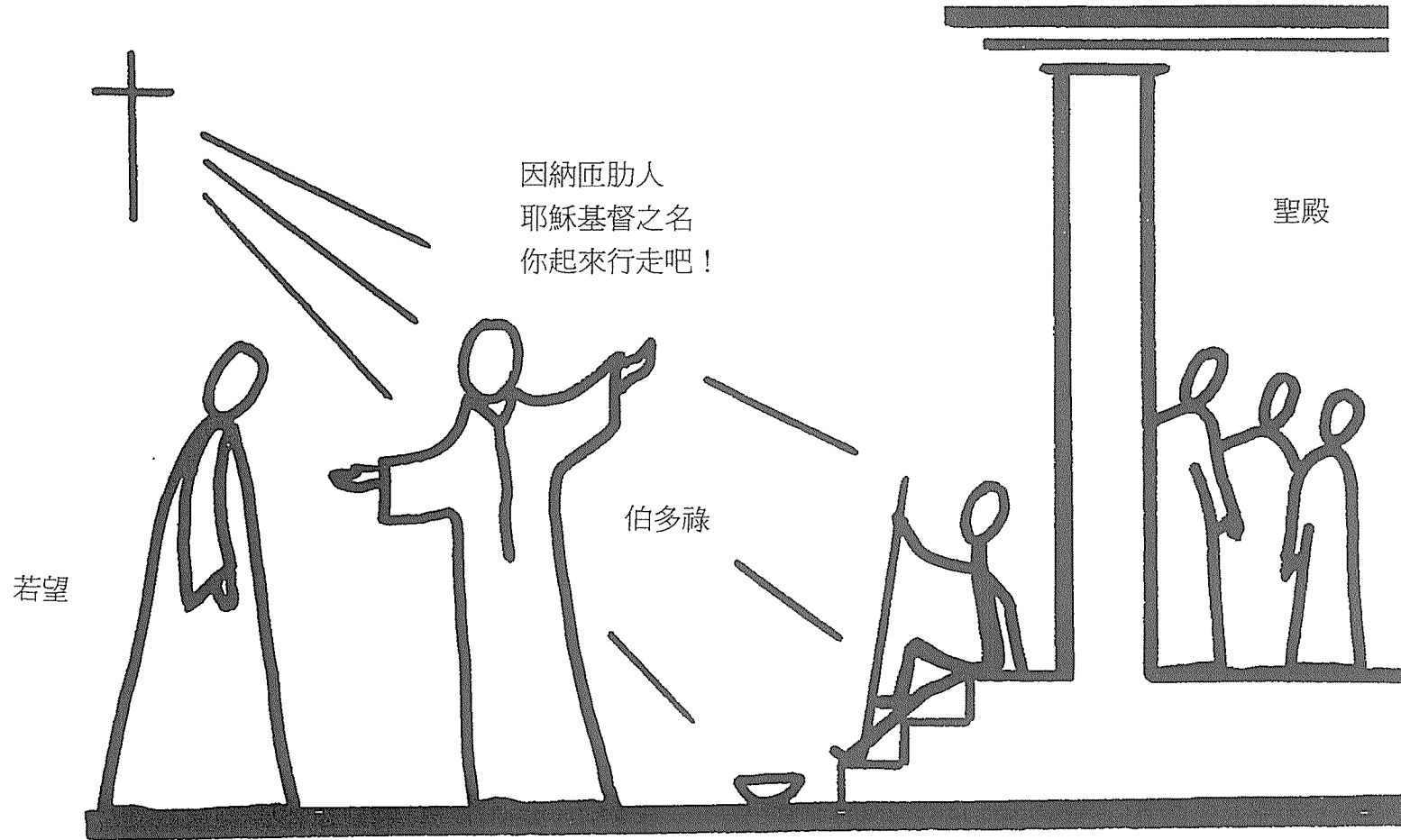

這個人同宗徒們進入聖殿
隨走隨跳並讚美天主

教會成長

復活的基督臨在他們當中

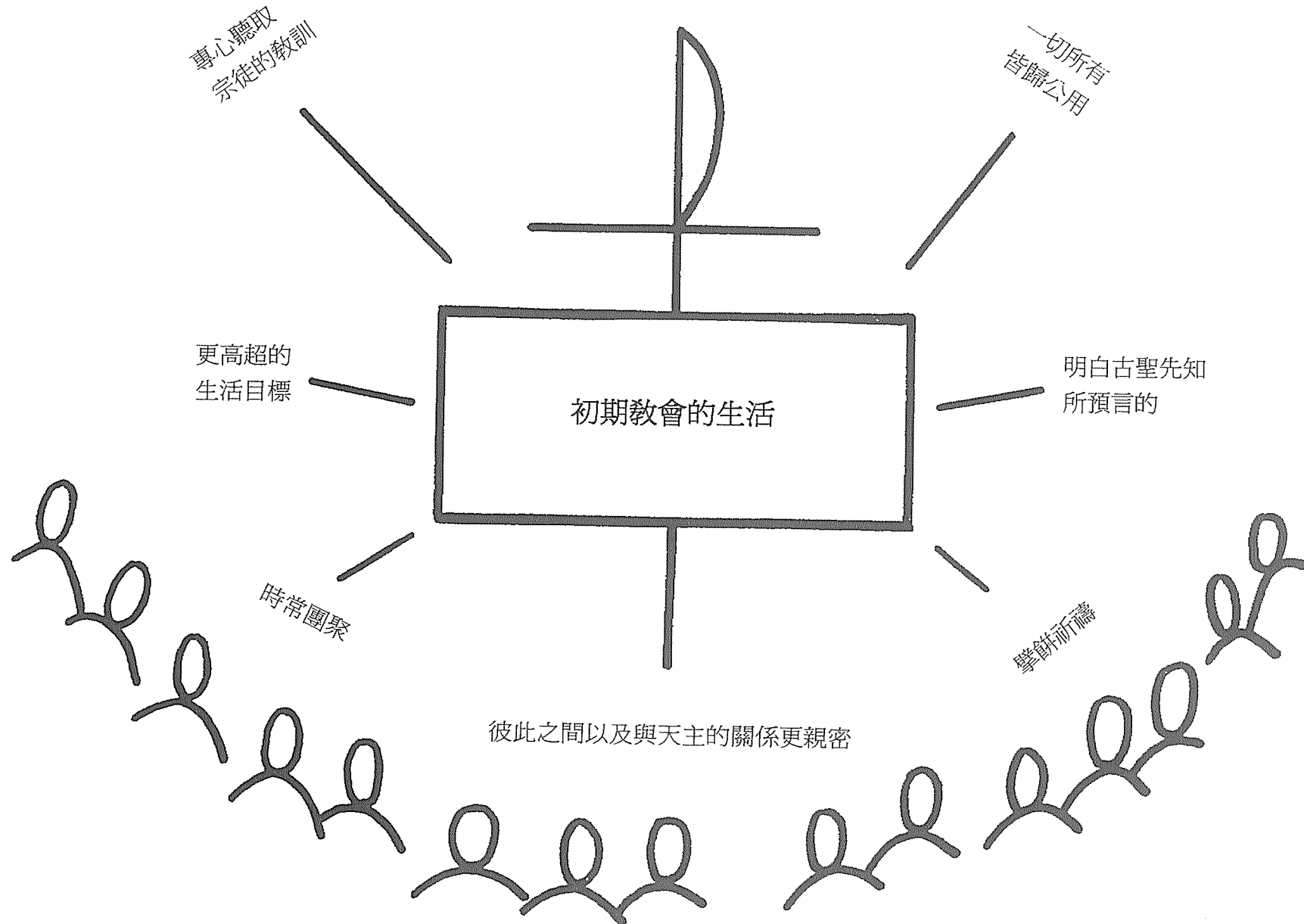

基督的身體

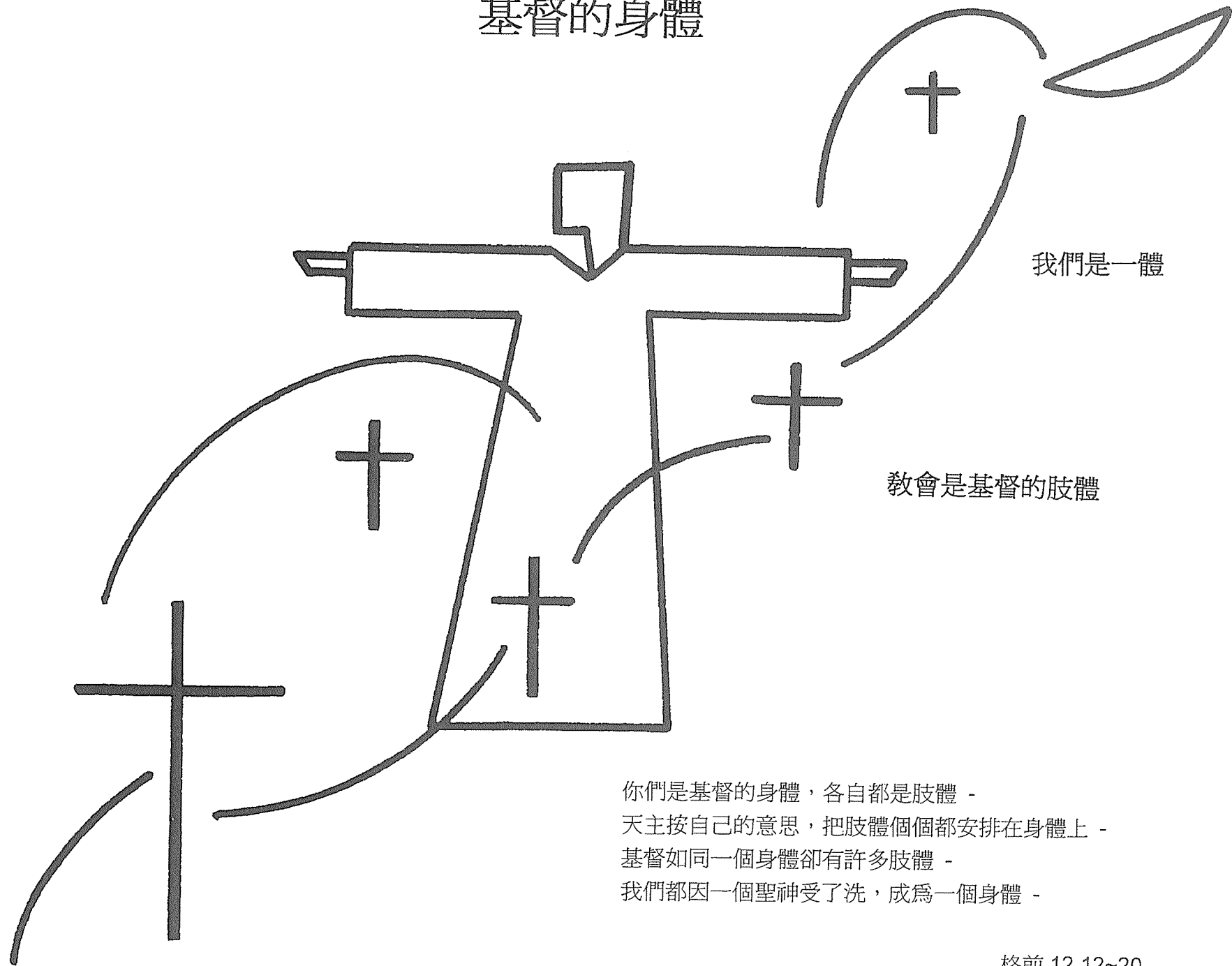

我們是一體

教會是基督的肢體

你們是基督的身體，各自都是肢體 -
天主按自己的意思，把肢體個個都安排在身體上 -
基督如同一個身體卻有許多肢體 -
我們都因一個聖神受了洗，成爲一個身體 -

格前 12,12~20

教會內的職分

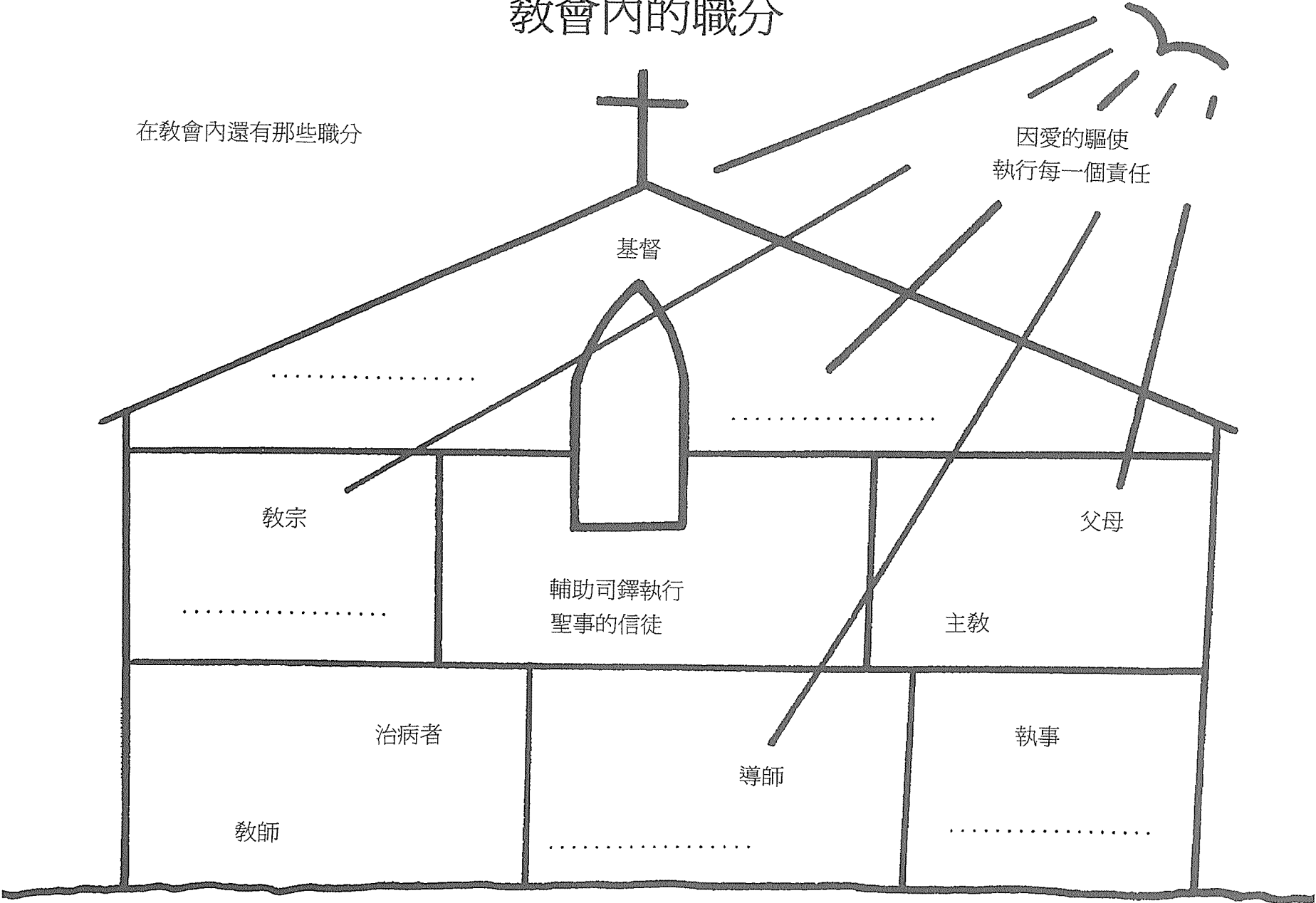

弗 4,1~16

天主使每一個人在教會內各盡其職

愛和真理

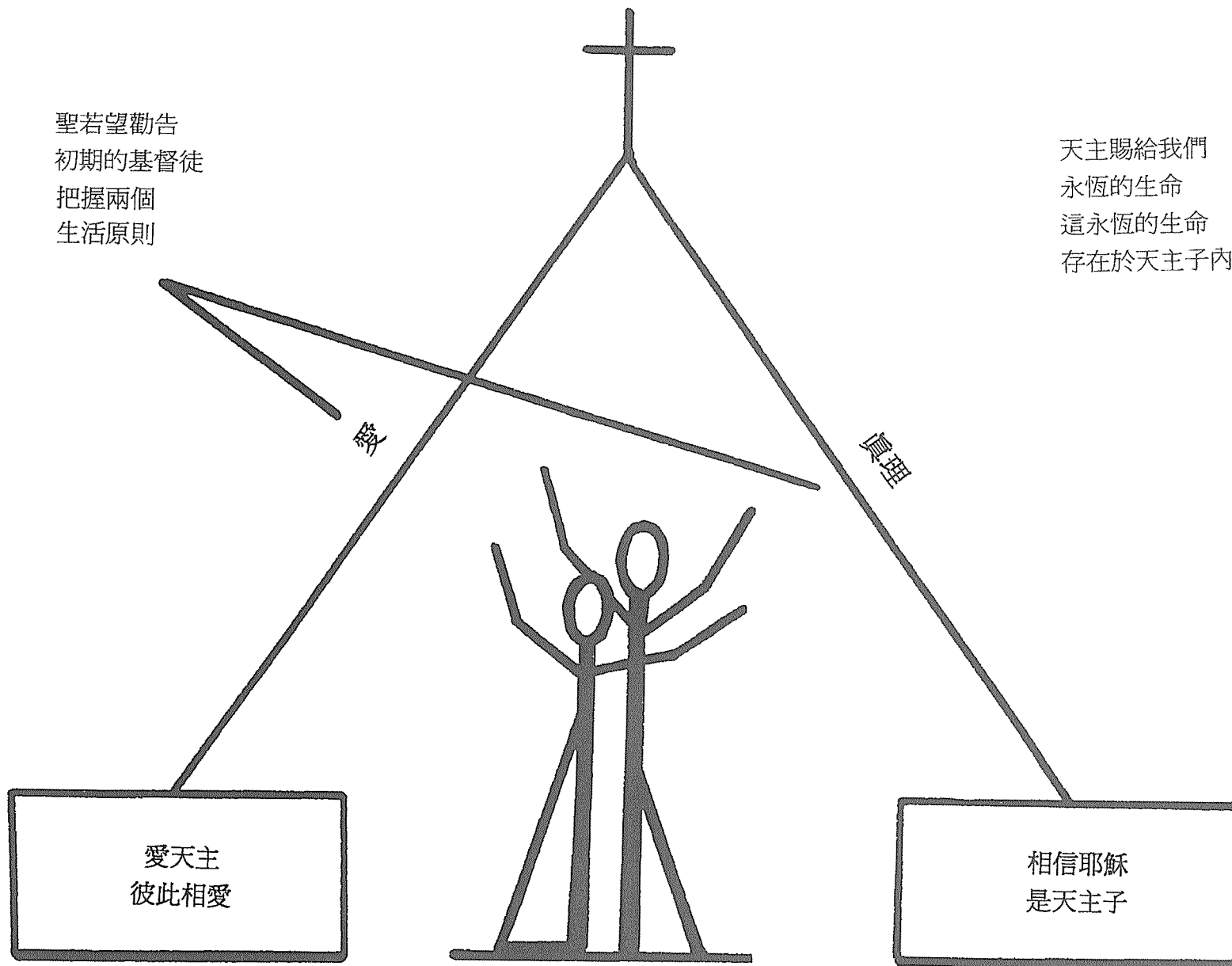

若一 5,3~12

教會的奧秘

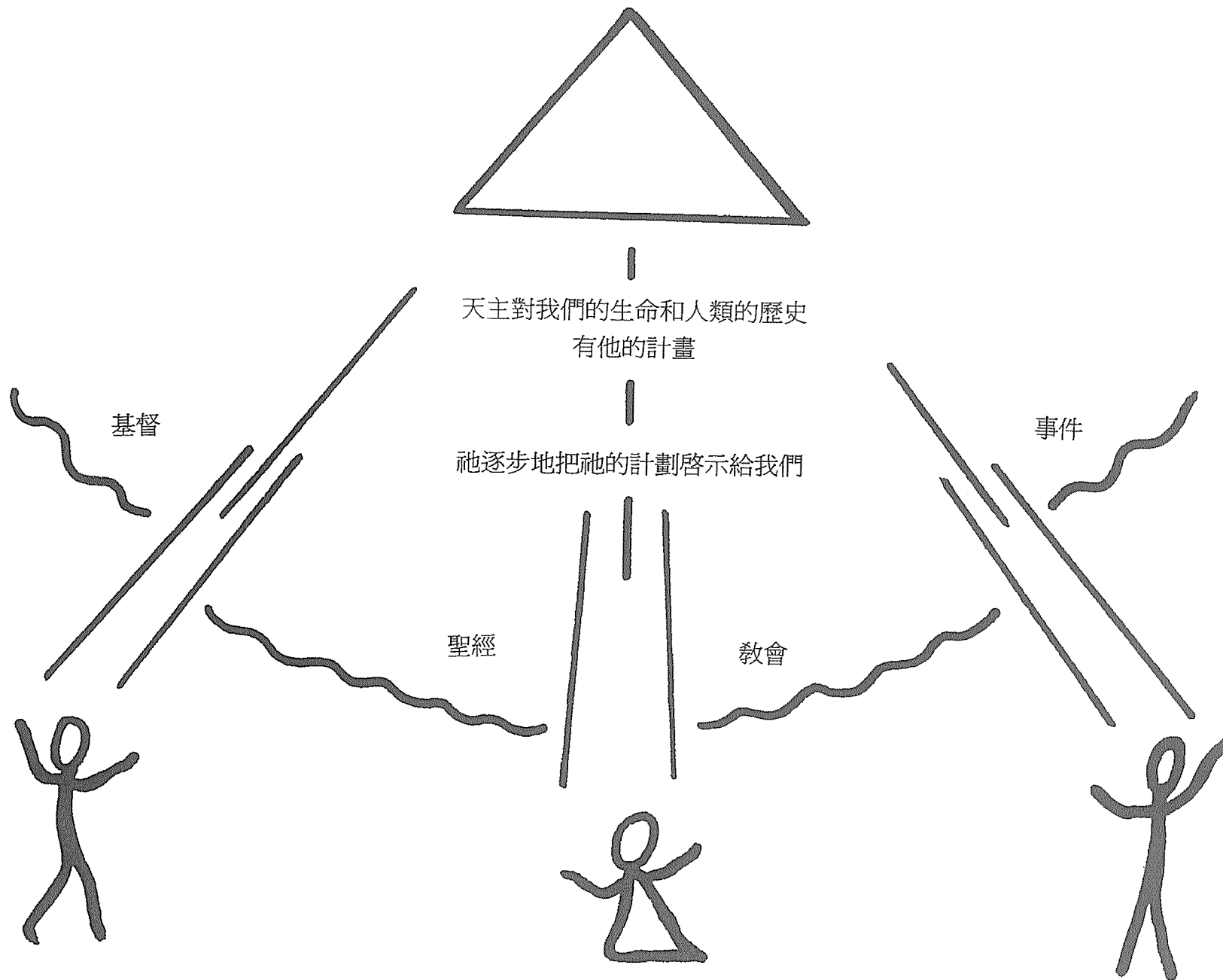

基督是教會的基石

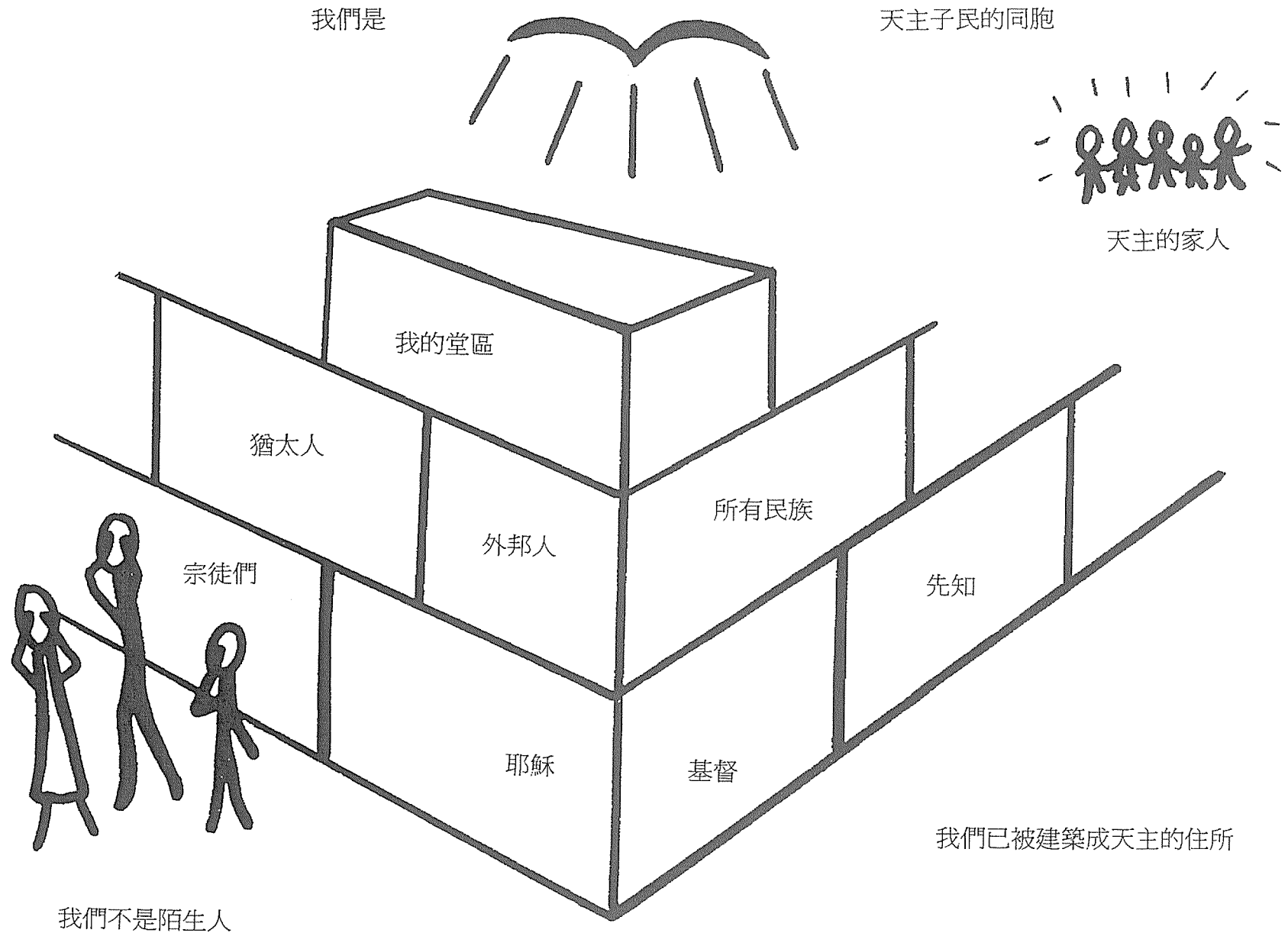

教會如同葡萄樹

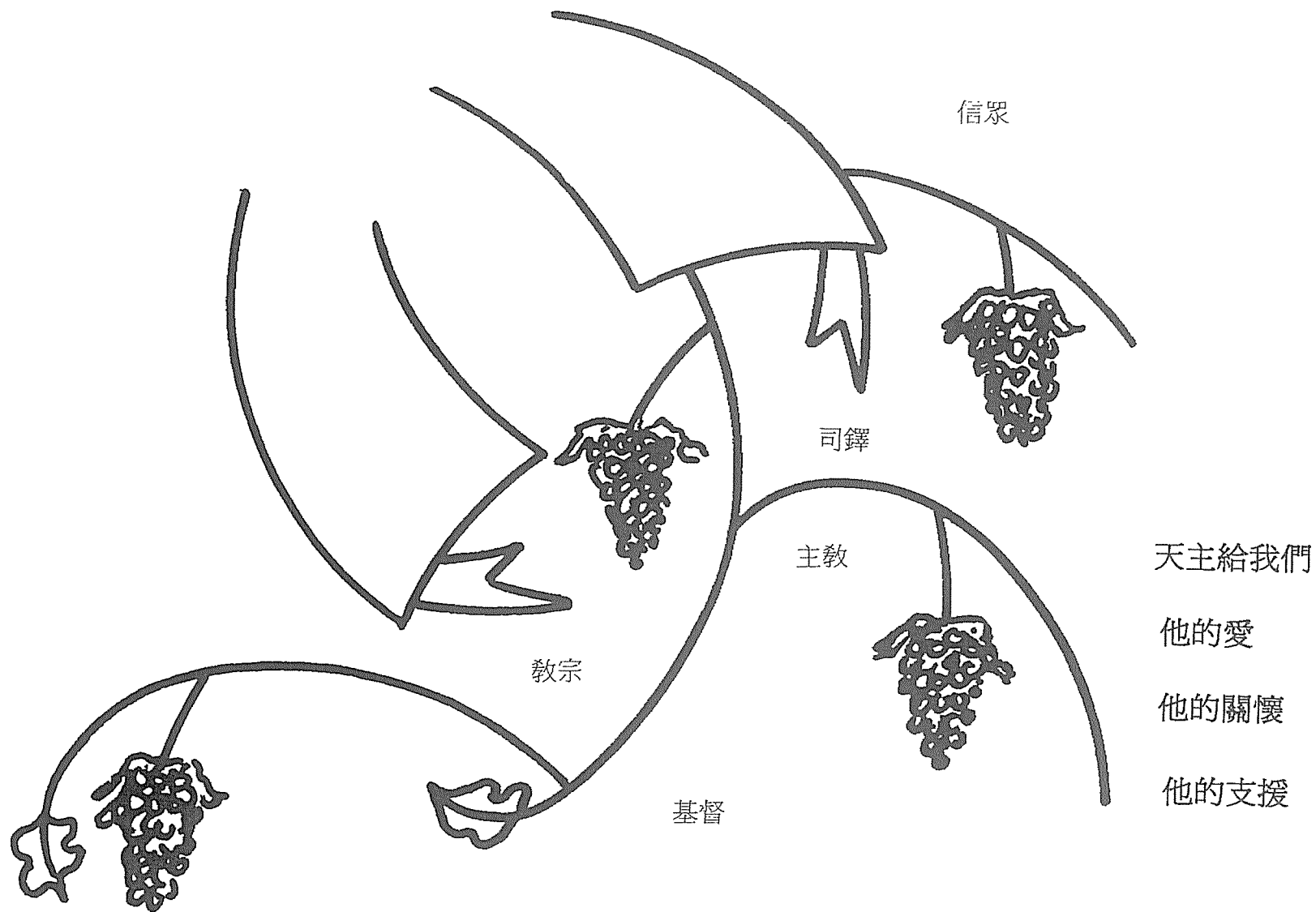

我是真葡萄樹，我父是園丁。

若 15,1~2

教會如同一棟房屋

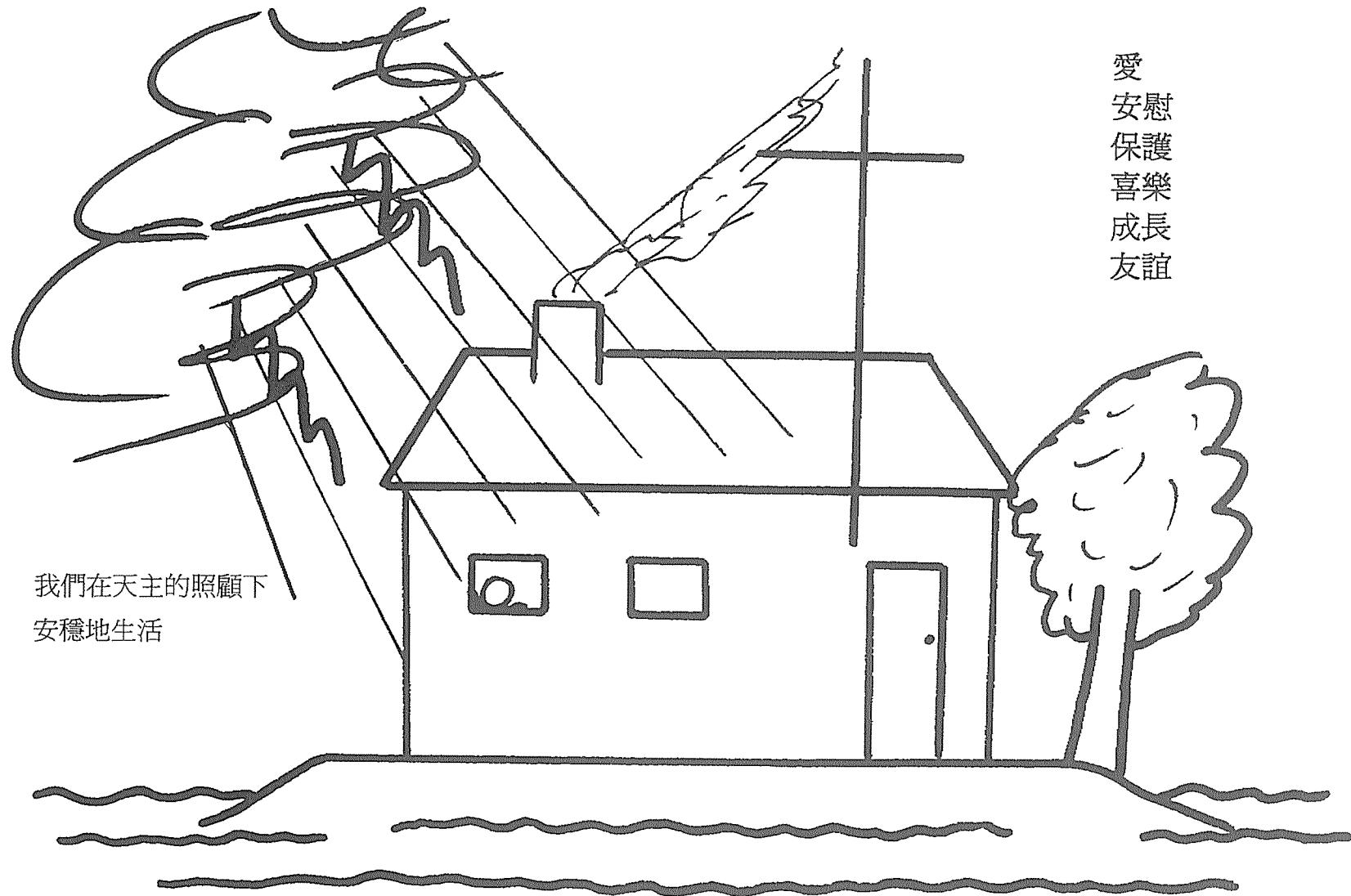

愛
安慰
保護
喜樂
成長
友誼

我們在天主的照顧下
安穩地生活

瑪 7,24~27

凡聽了我這些話而實行的，就好像一個聰明人，把自己的房屋建在磐石上。

教會是天主的羊群

天主

關懷

保護

尋找

寬恕

.....
.....
.....

我們

屬於

生存

迷失

.....
.....
.....



教會是天主的子民

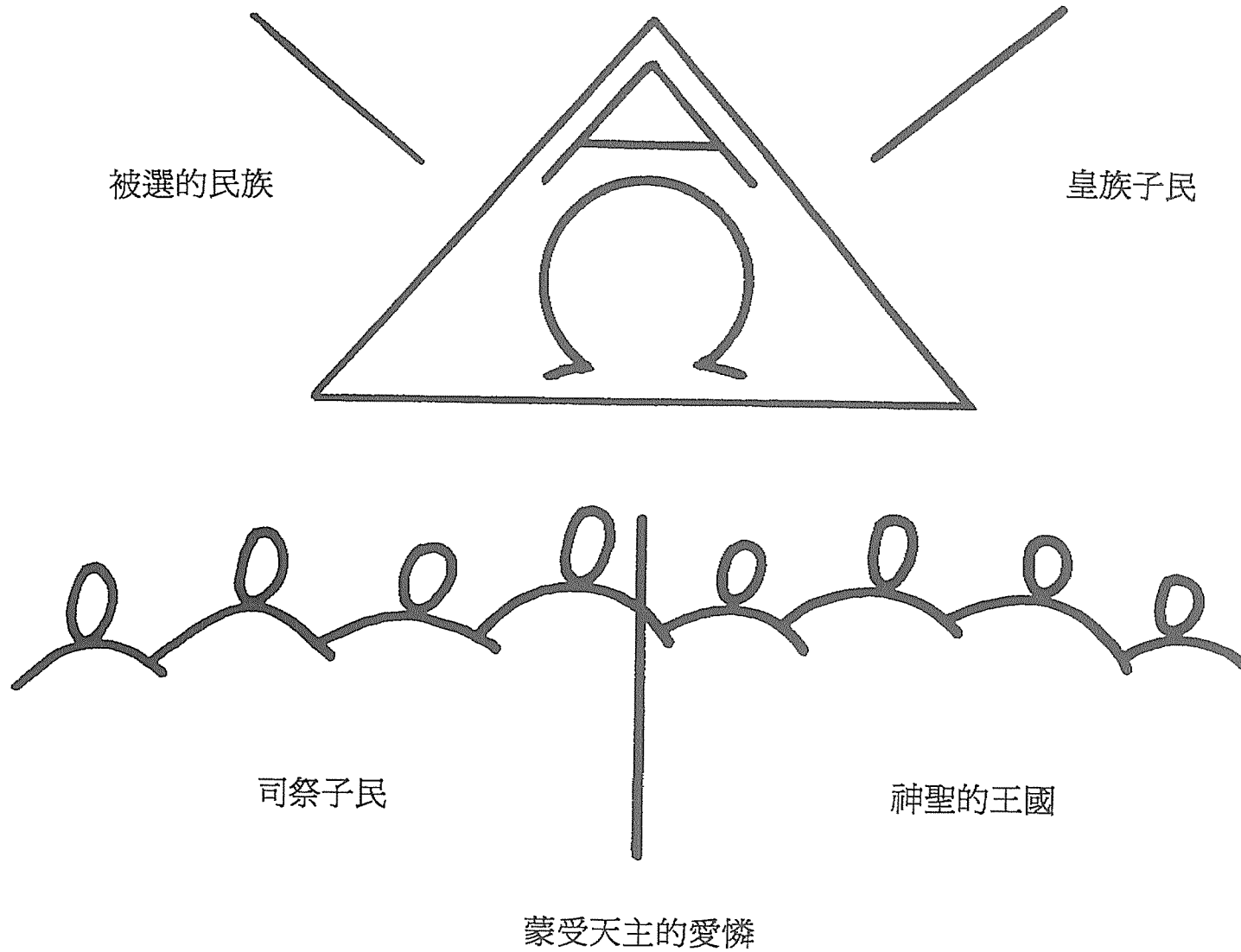

為基督犧牲生命

伯多祿

為信仰作證
感動別人

保祿

斯德望

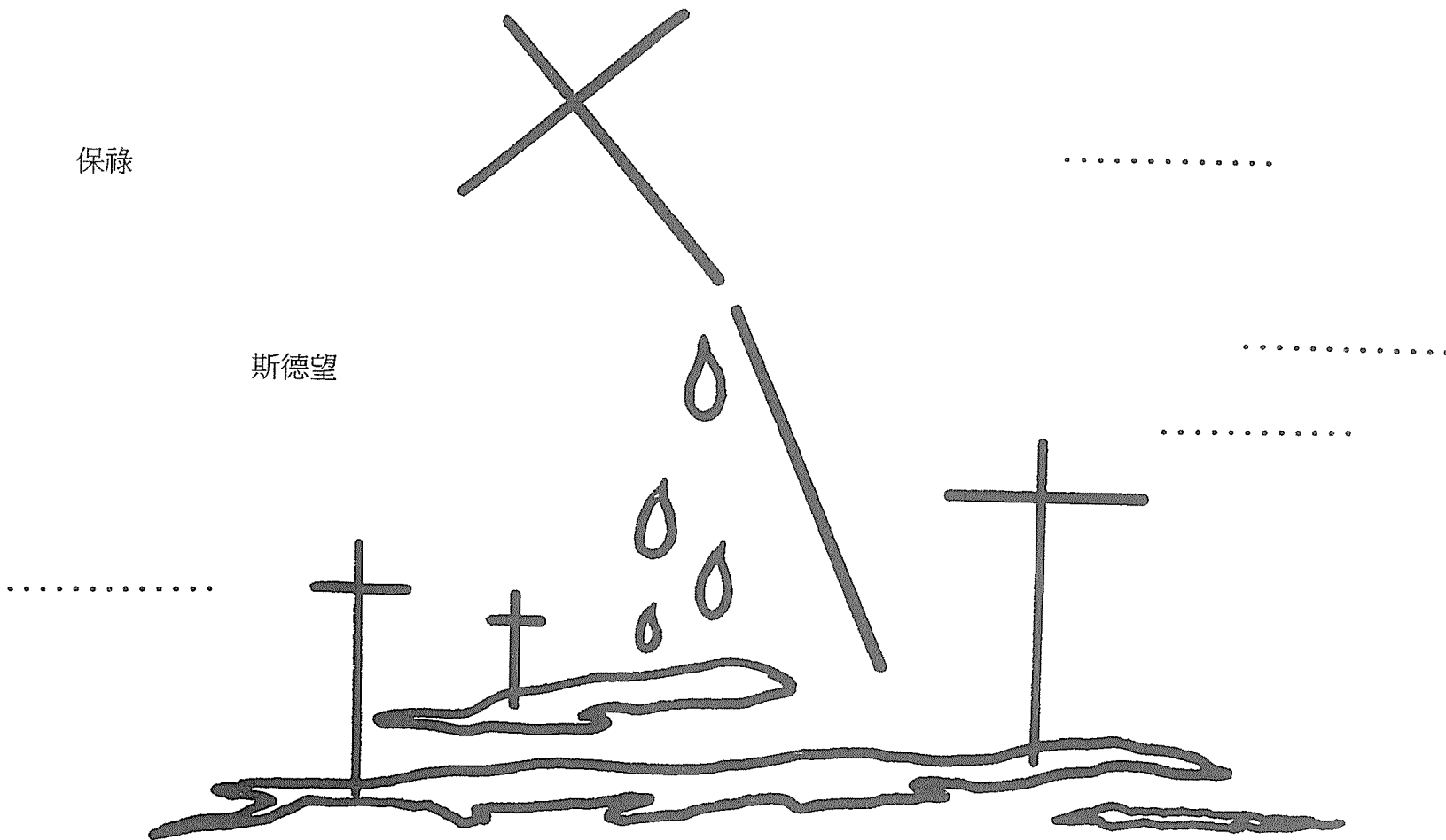

殉道者的血是教會的種子

修道生活

祈禱

崇拜

領導

團體生活

聖願

- 貞潔願
- 神貧願
- 服從願

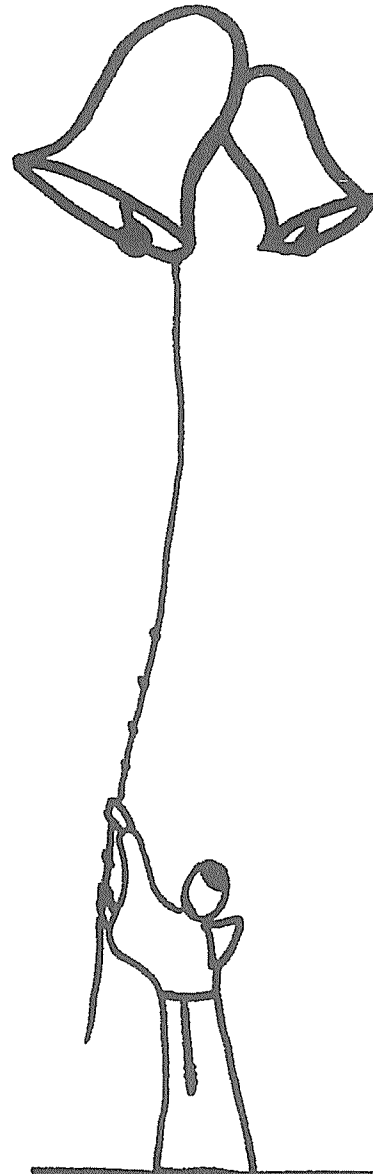
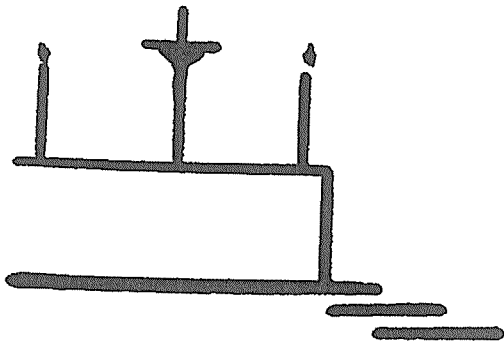

傳教士
農人
學者
教育工作者

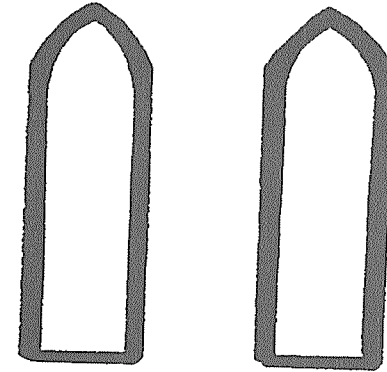

修會：

聖本篤會
聖道明會
聖方濟各會

在俗修道團體

教會的特徵

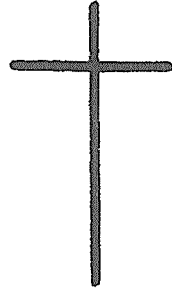

唯一：

一個信仰 教會的規條
禮儀傳統 聖寵的生命 同一的愛德

至聖：

創立者 聖事 犧牲 成員
教導

至公：

遍及普世
萬世萬代

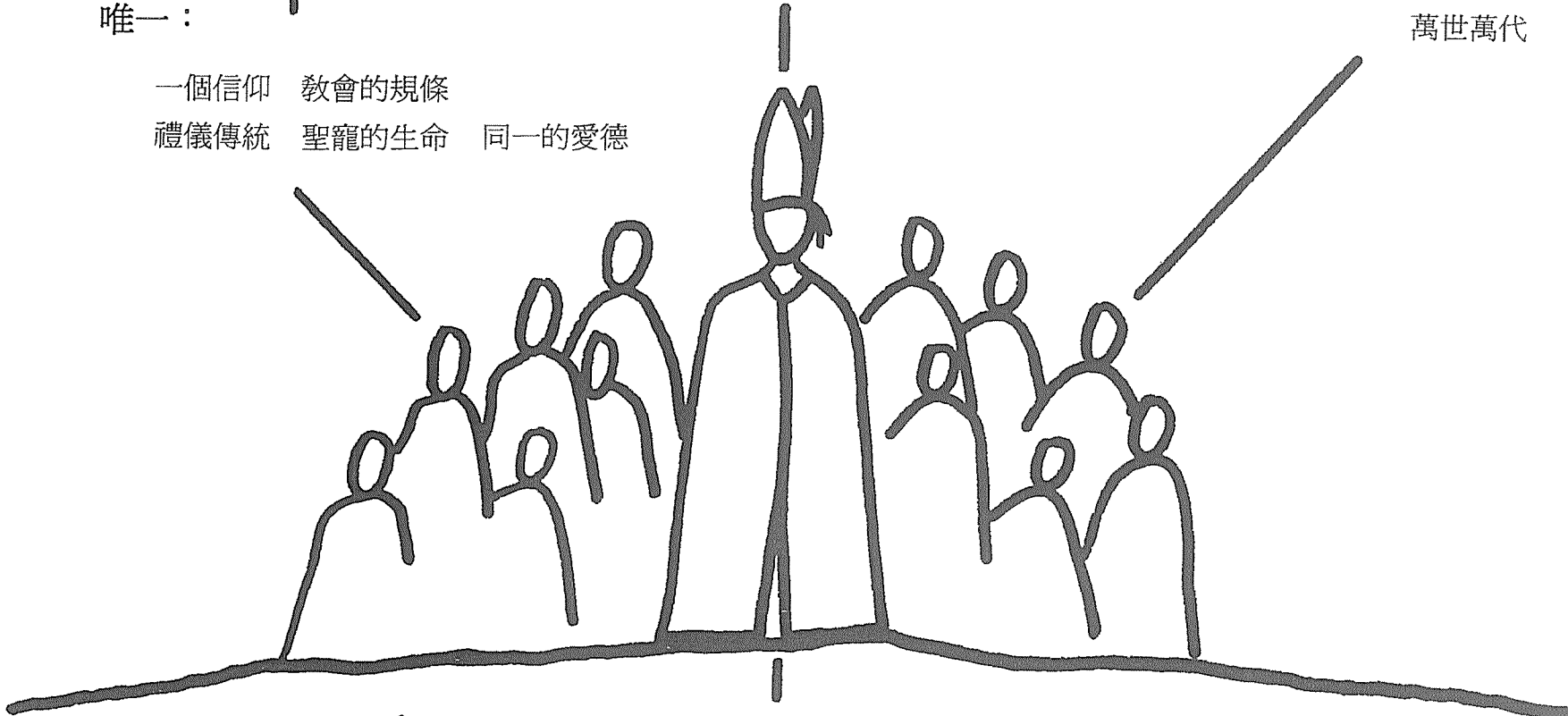

從宗徒傳下來的：

從基督開始
由宗徒們傳下來

教會是唯一的

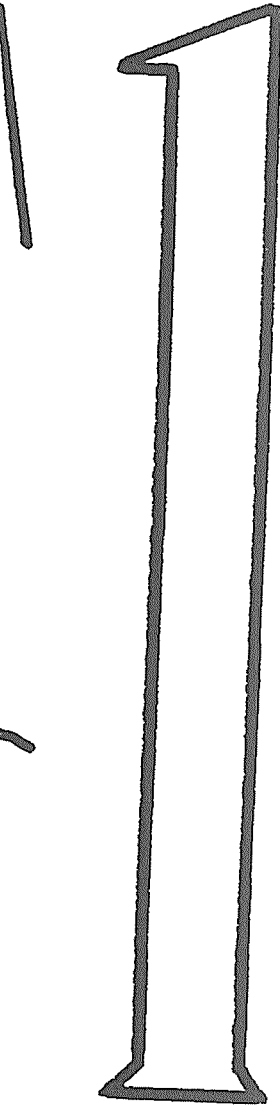
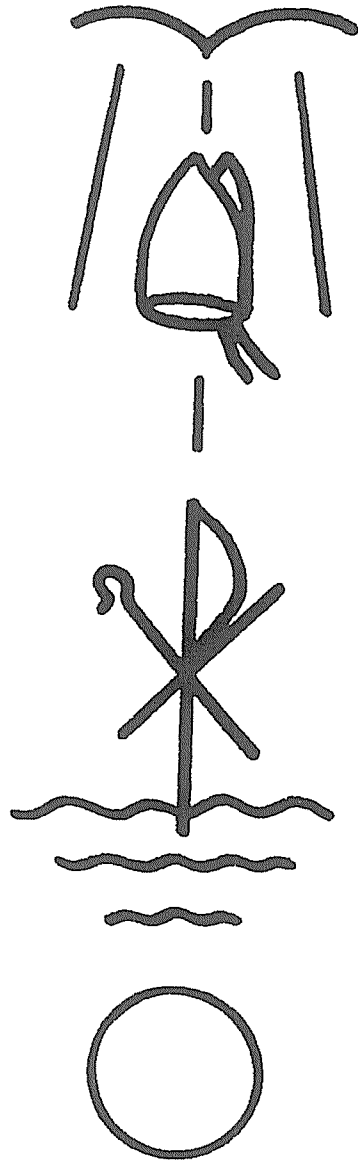

主耶穌基督

聖 神：在我們內的聖神

聖 洗：是我們信仰的記號

感恩祭：使我們合一

教 宗：與主教共融

.....

.....

.....

.....

.....

.....

在空白處列出使教會合一的人、事、物

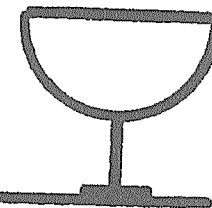
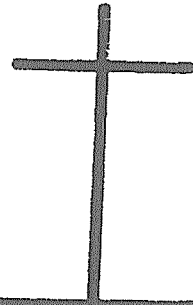

教會是至聖的

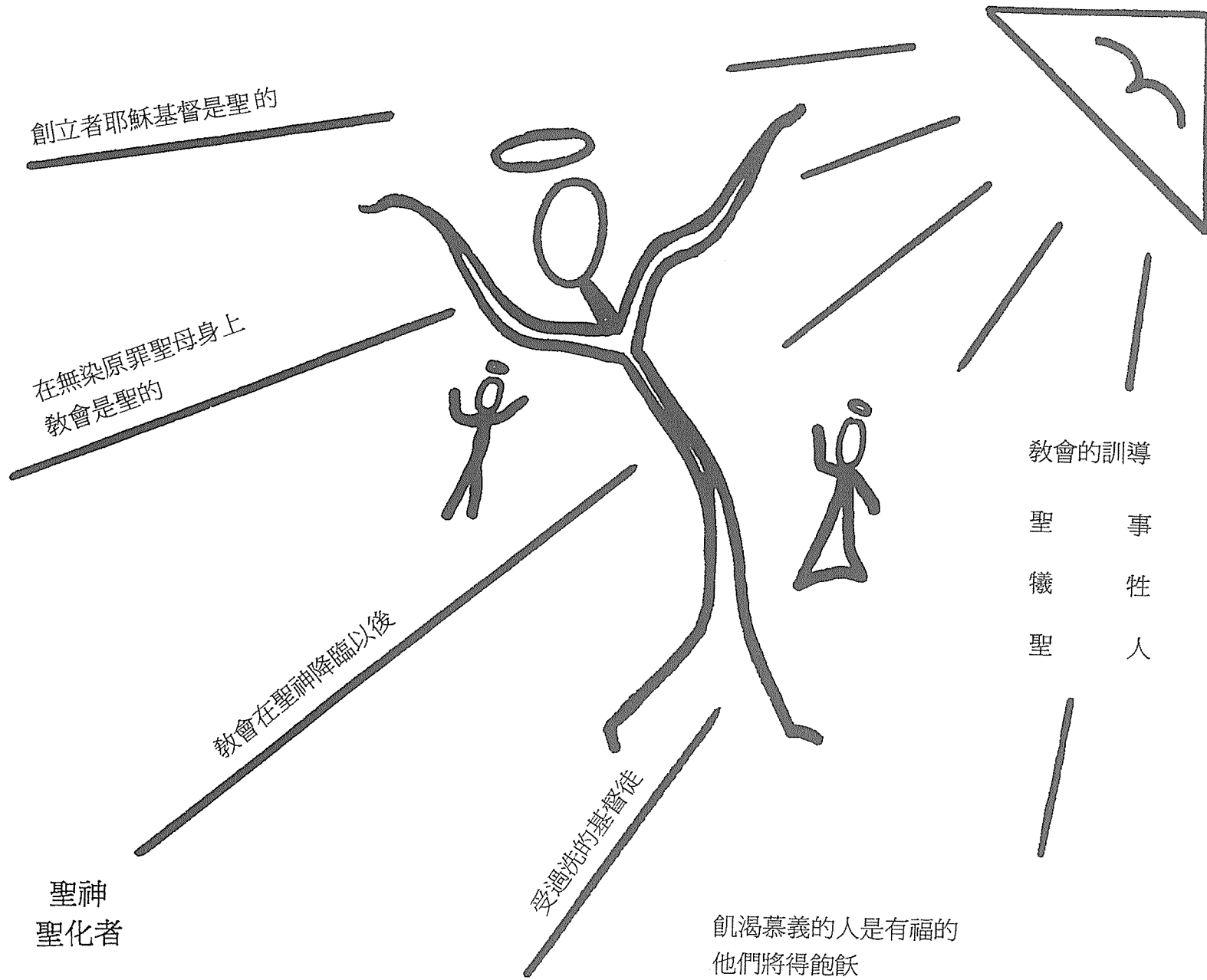

教會是至公的

從基督開始

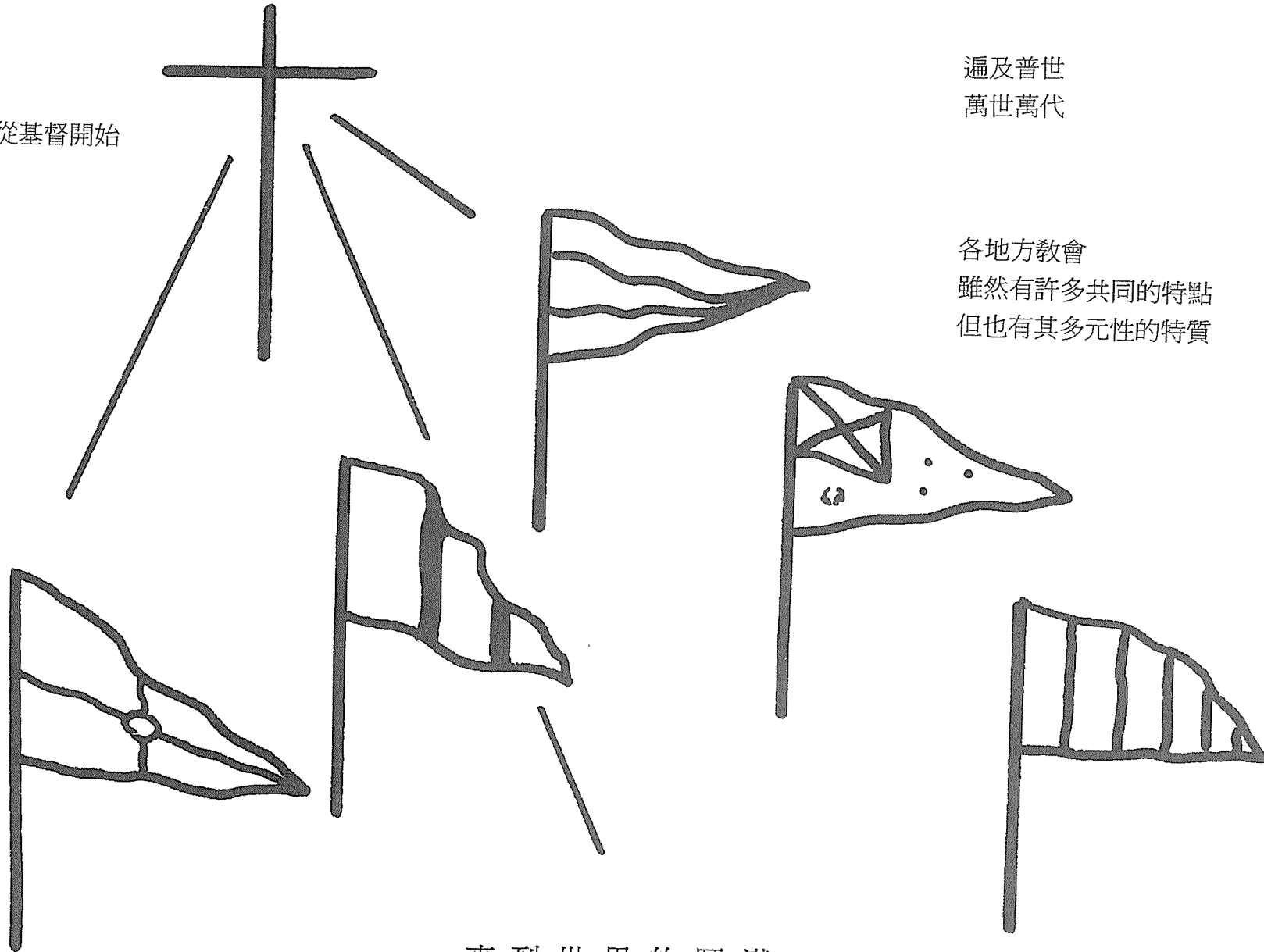

遍及普世
萬世萬代

各地方教會
雖然有許多共同的特點
但也有其多元性的特質

直到世界的圓滿

教會是從宗徒傳下來的

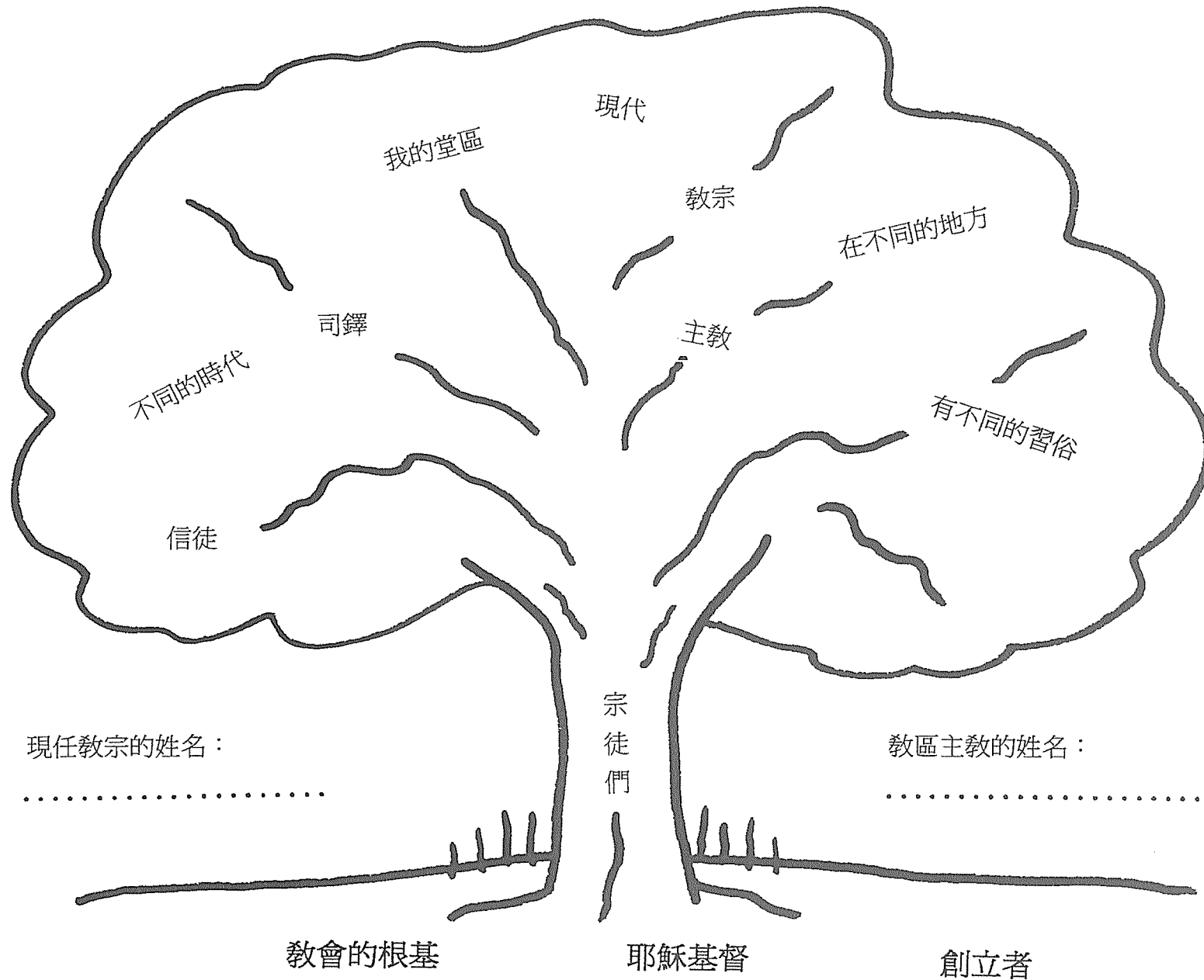

教會不可錯誤的訓導權

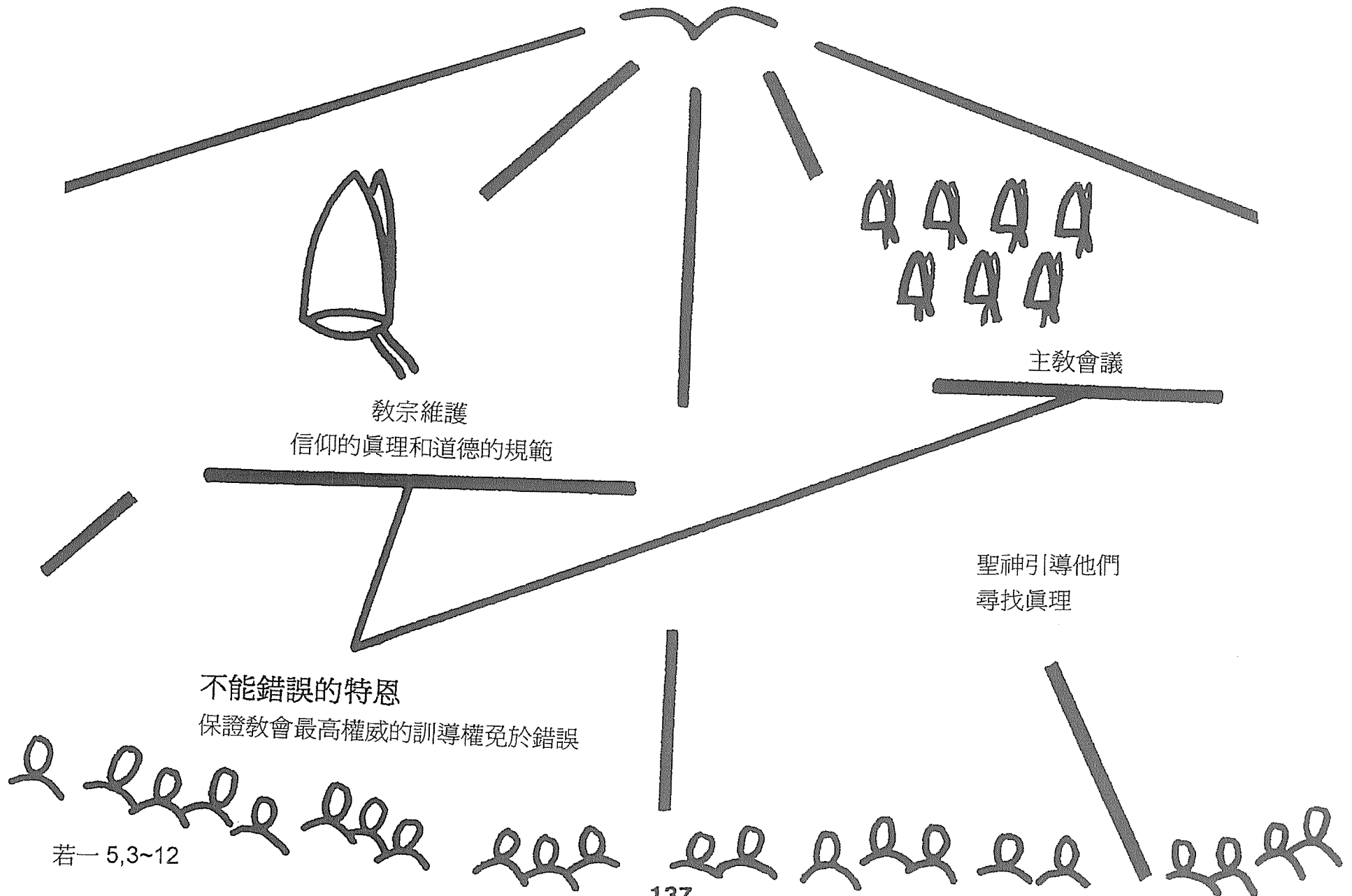

為教會貢獻我們的才能

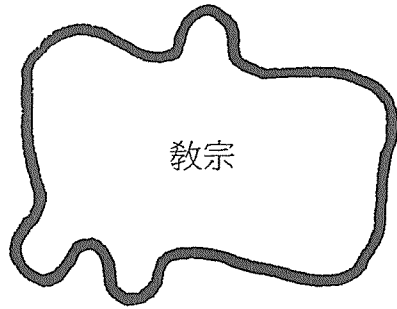

教宗

教育

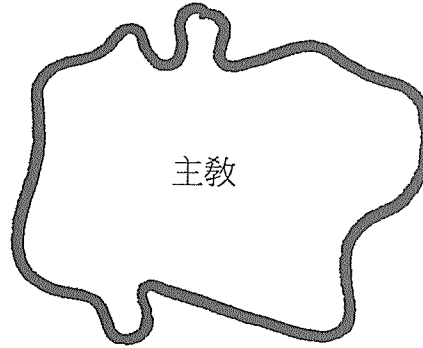

主教

聖化

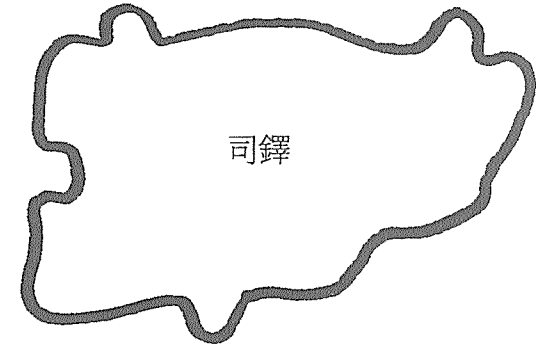

司鐸

服務

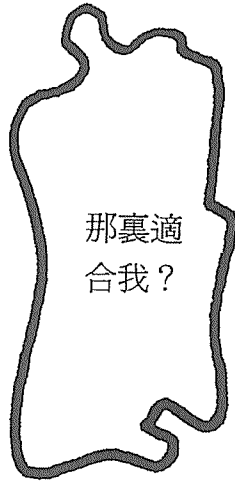

那裏適合我?

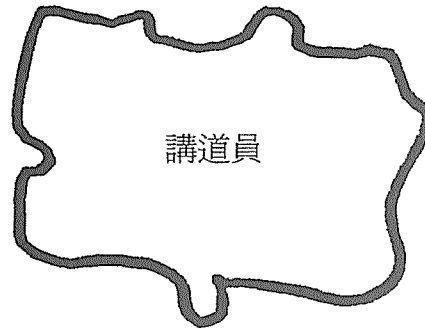

講道員

行政



執事



我的角色是什麼?

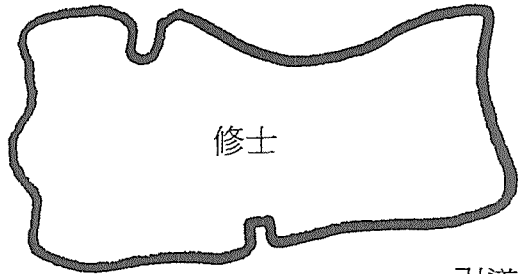

修士

引導

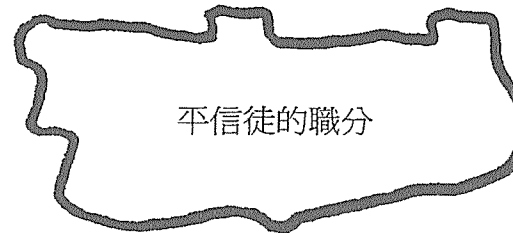

平信徒的職分

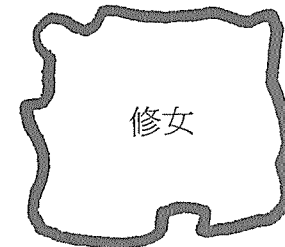

修女

有那麼多的人需要幫助

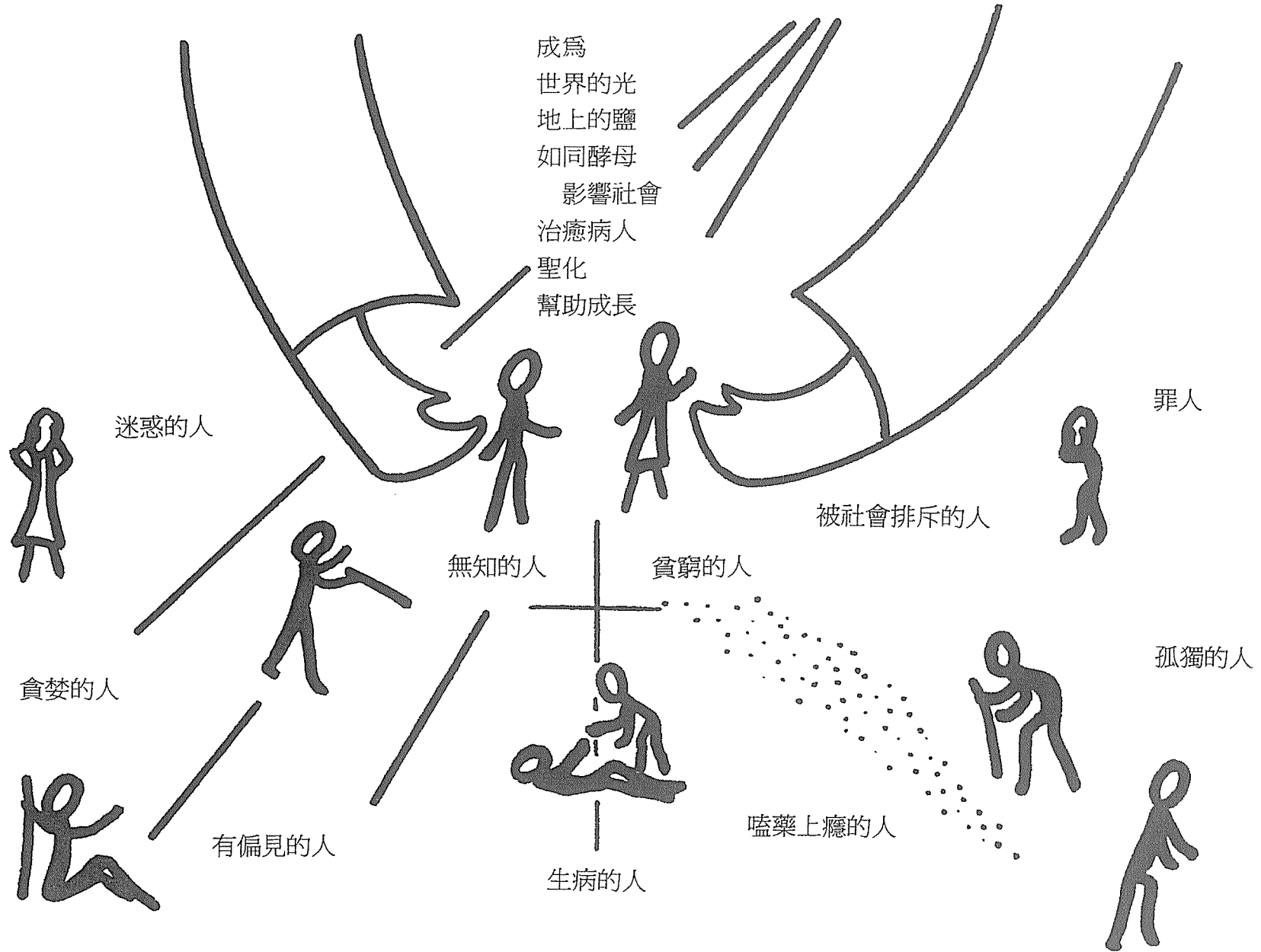

教會的使命是要接觸這些人，並幫助他們。

福音勝於法律

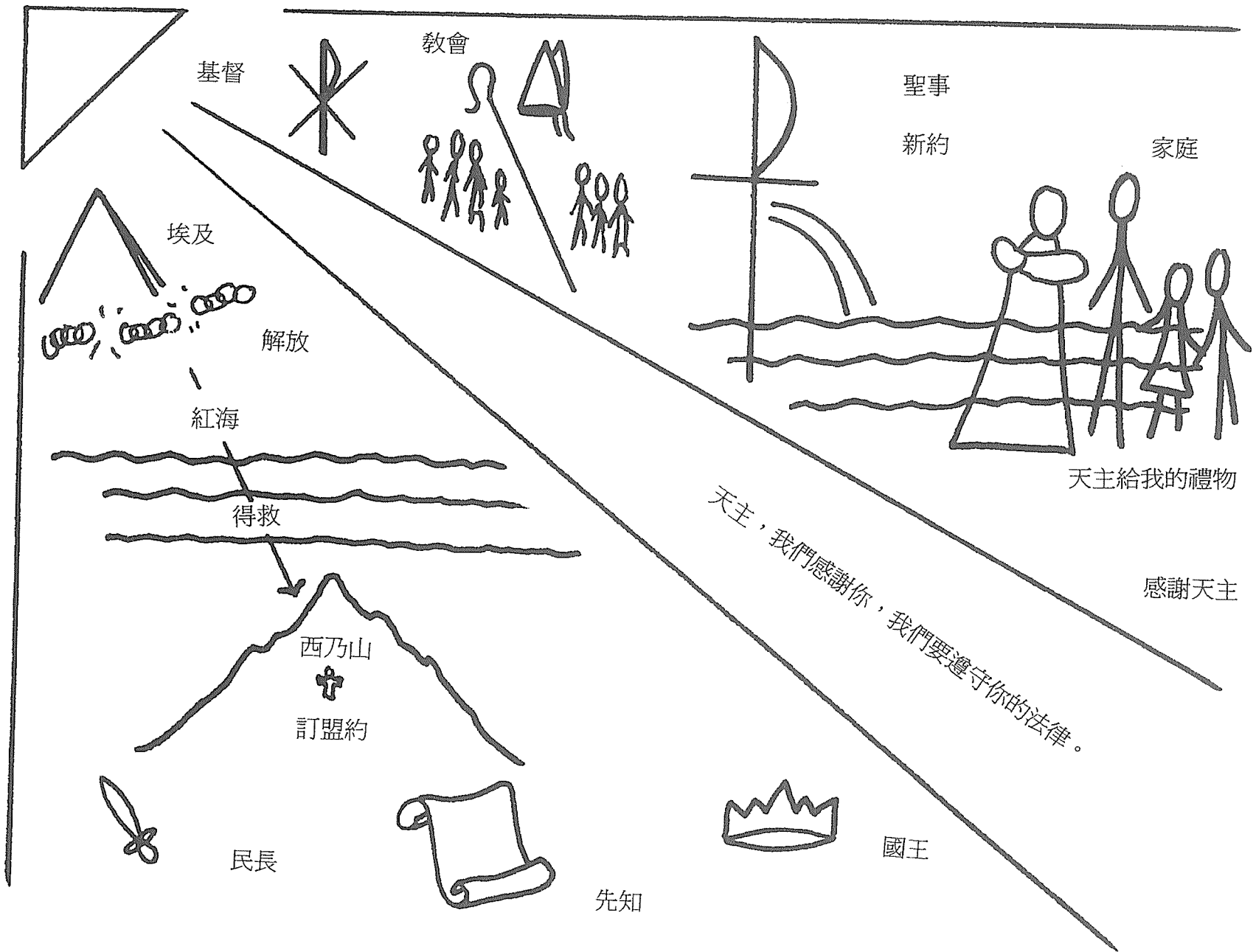

十誡

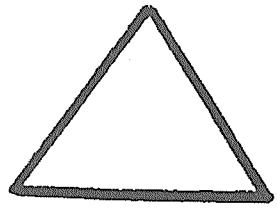

好消息...

我是上主你的天主
是我帶領你們從被奴役的埃及地逃出來

法律...

1. 除了我以外
你不可有別的神明
2. 不可輕慢雅威
你天主的名字
3. 應記住安息日
並將它奉為聖日
4. 應孝敬你的父親
和你的母親
5. 不可殺人

6. 不可姦淫
7. 不可偷盜
8. 不可做假證
陷害你的近鄰
9. 不可貪戀他人的妻子
10. 不可貪圖你近人的財物

耶穌的真福八端

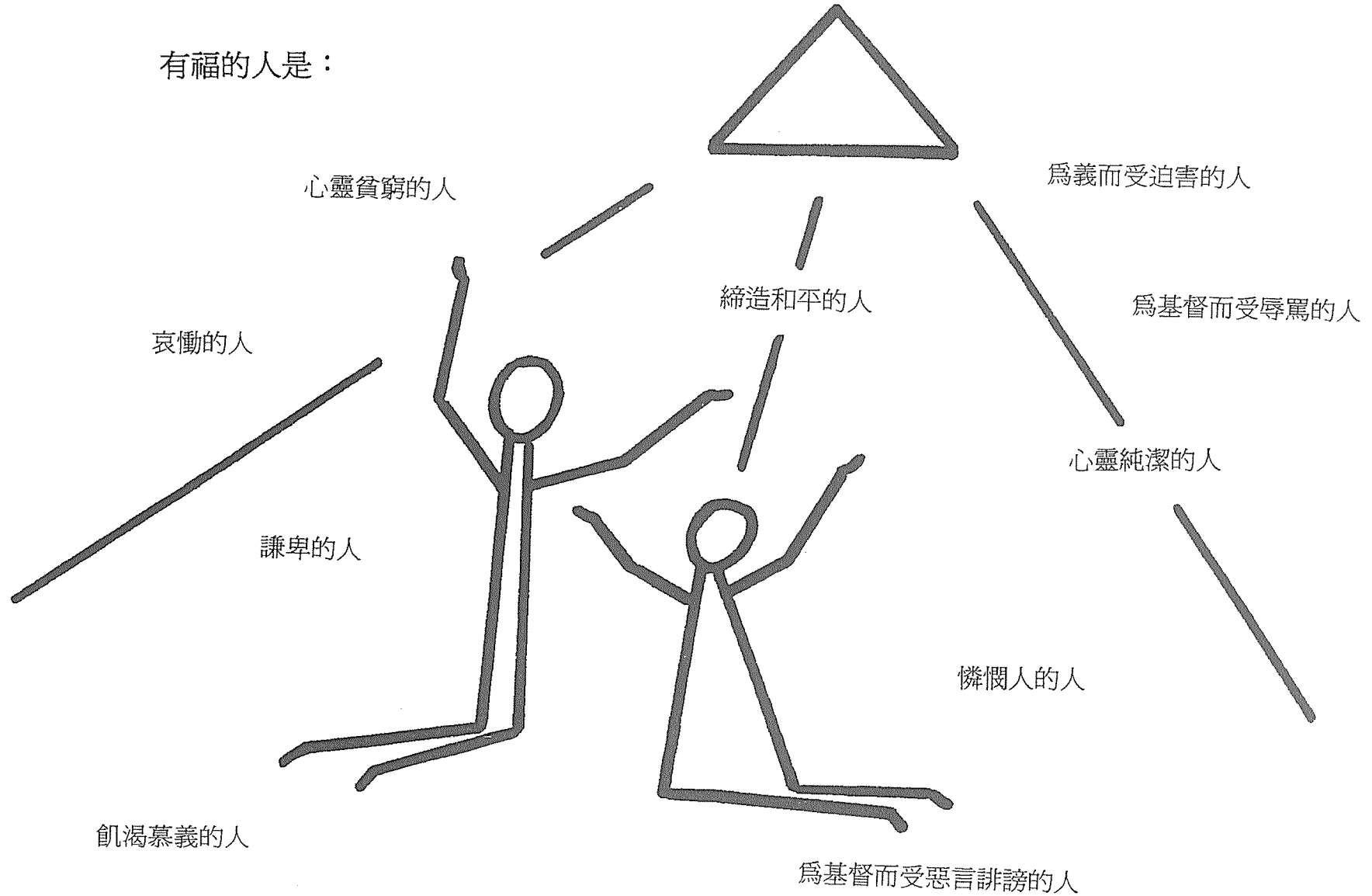

你們在天上的賞報是豐厚的

瑪 5,1~12

第一誠

1. 我是雅威，你的天主，除了我以外，你不可有別的神明。

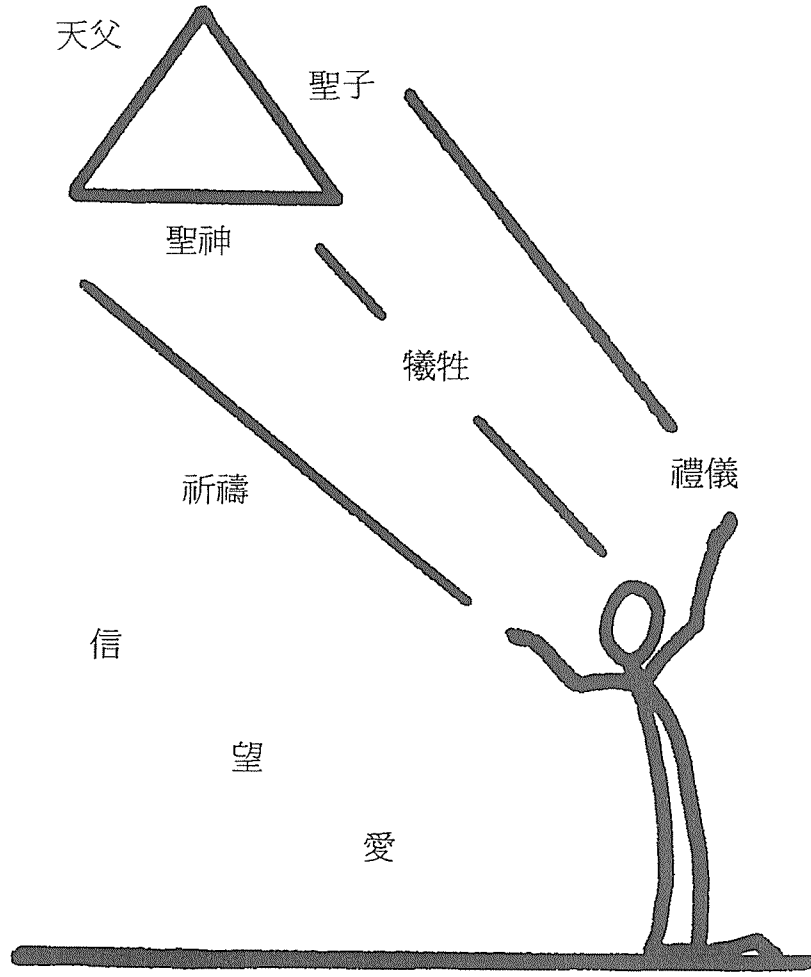

不要讓它們變成你崇拜的偶像

- 金錢
- 享樂
- 名譽
- 自我
-
-
-

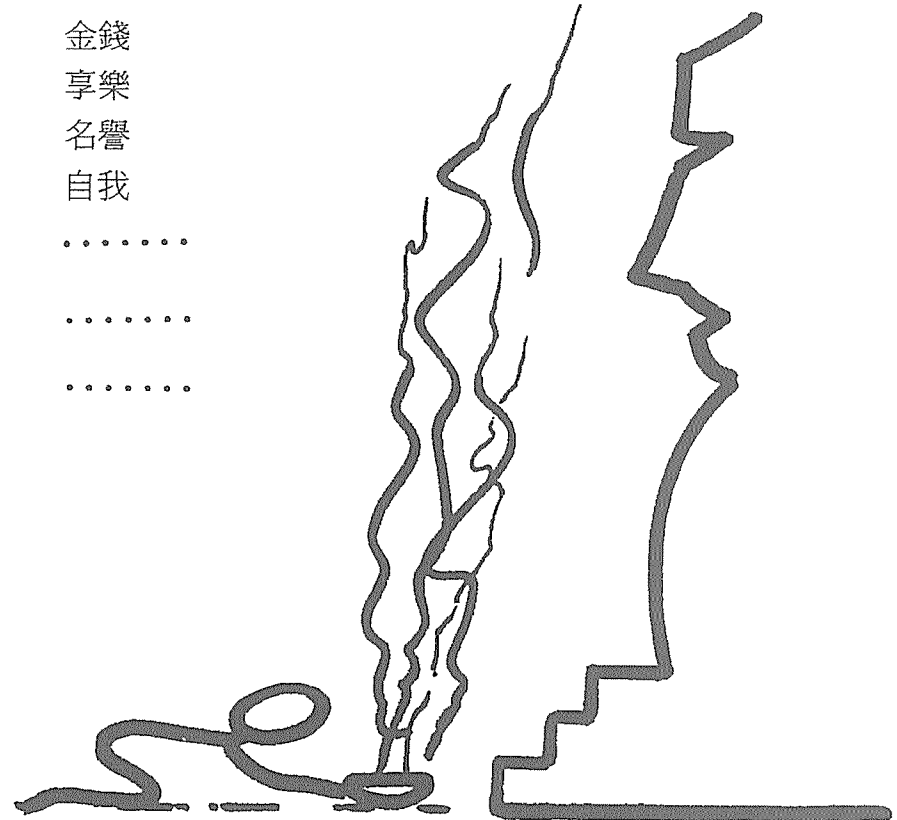

第二誡

2. 你不可輕慢雅威，你天主的名。

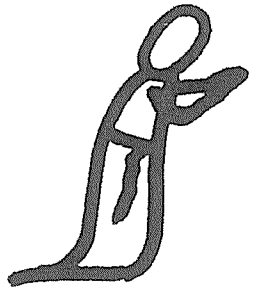

我們崇敬天主的名
和他的子民
以及屬於他的一切

雅威 = 我是永在者

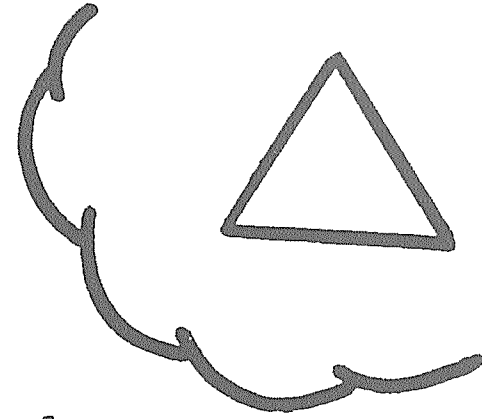

耶穌 = 上主拯救

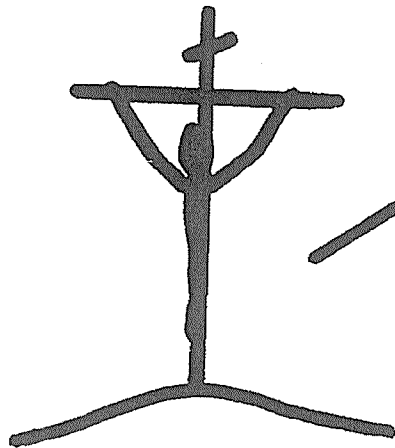

要忠於誓約
和所許的願

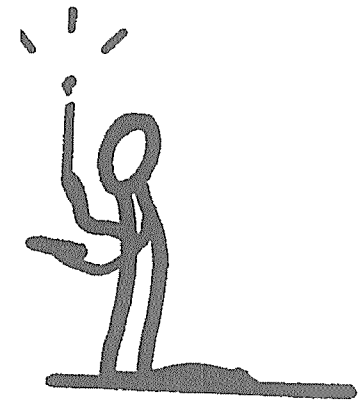

因基督之名屈膝跪拜

第三誠

3. 應記住安息日並守為聖日

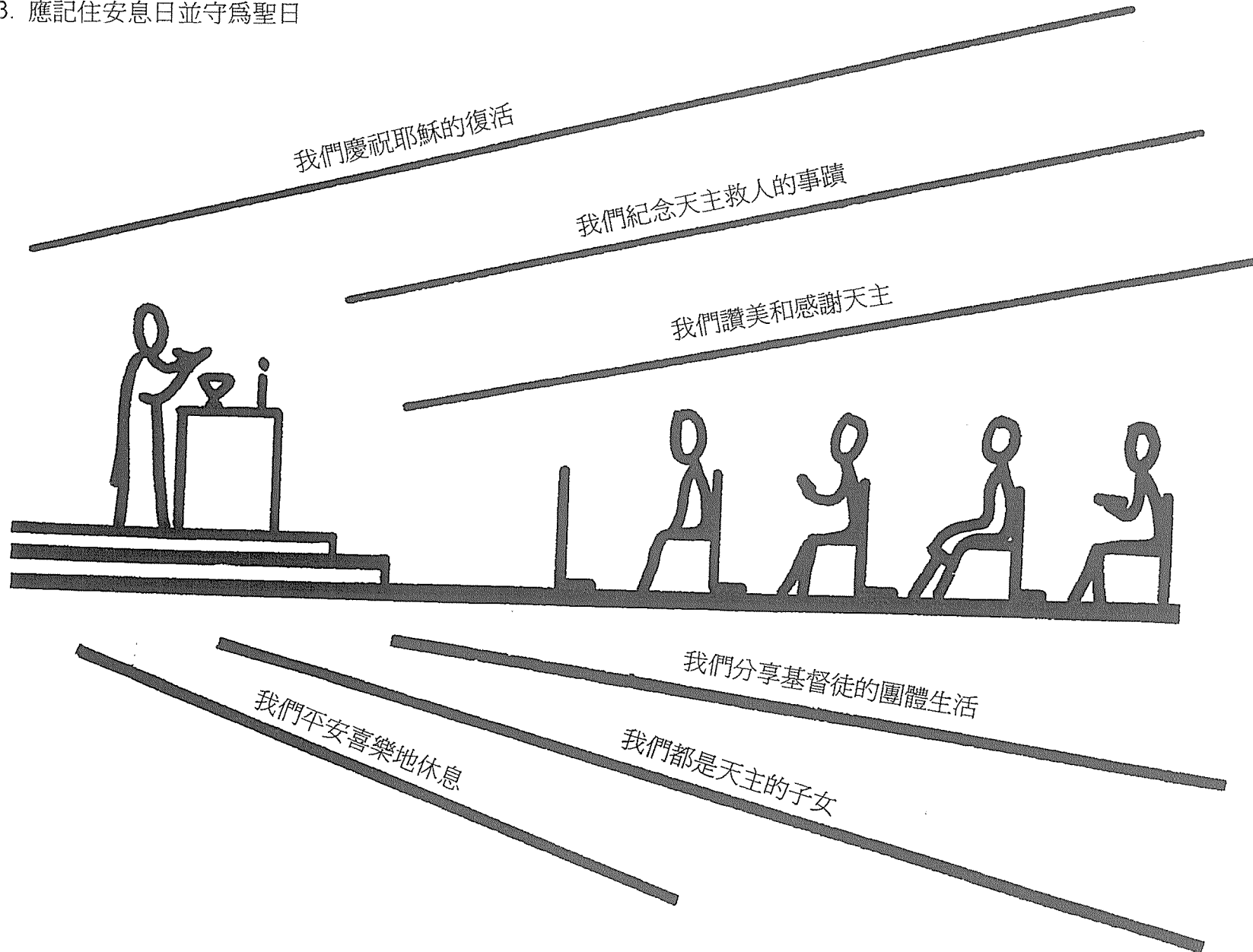

第四誡

4. 應孝敬你的父親和你的母親



愛，尊敬，服從和關懷我們的父母。

第五誡

5. 不可殺人

所有的生命都是神聖的
要重視生活品質

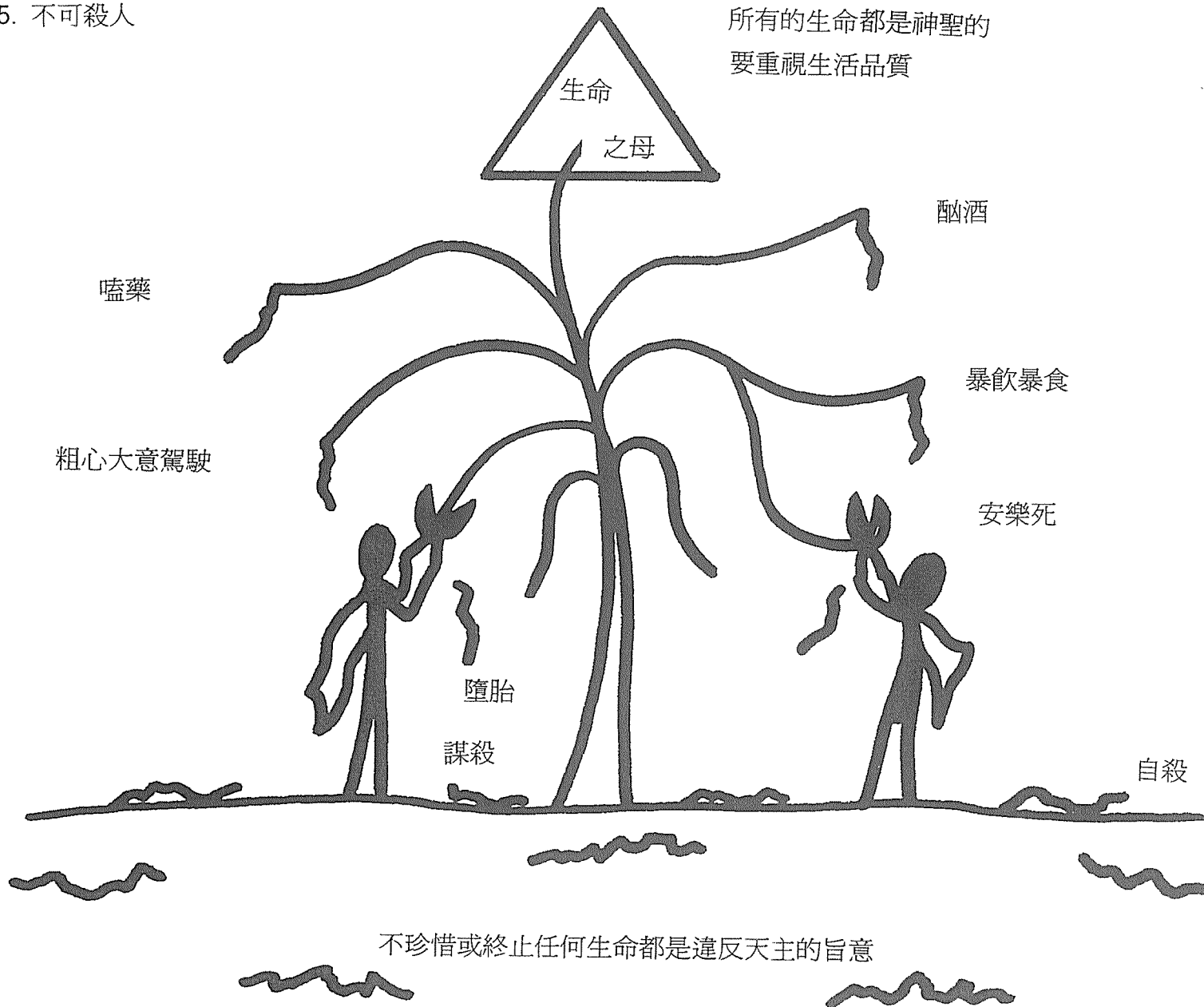

第六誡

6. 不可姦淫

- 警告我們不可濫用或誤用「性」
- 服事天主和他人要盡責與自重

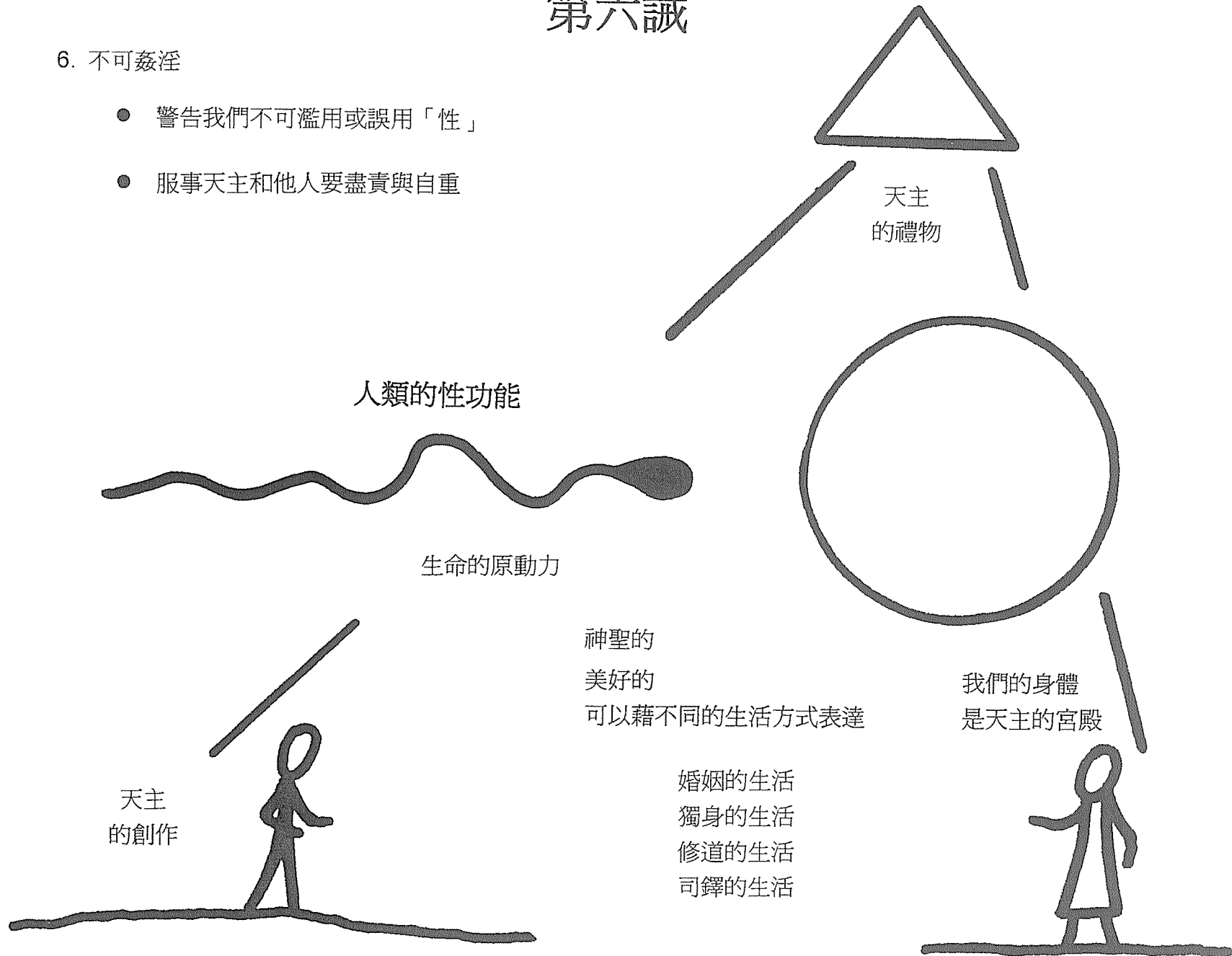

第七誠

7. 不可偷盜

耶穌說：你們願意人怎樣待你們，也要怎樣待人。

要關心

別人的需要

正義的伸張

應該做到的

合理的薪金
負責的態度
公道地給付
認真地工作
尊重財產
關心窮人
分享的意願
誠實待人

不可以做的

偷盜
貪婪
欺騙
破壞名譽
歧視別人
偏見
騙人的廣告

第八誡

8. 不可作假證陷害你的近人

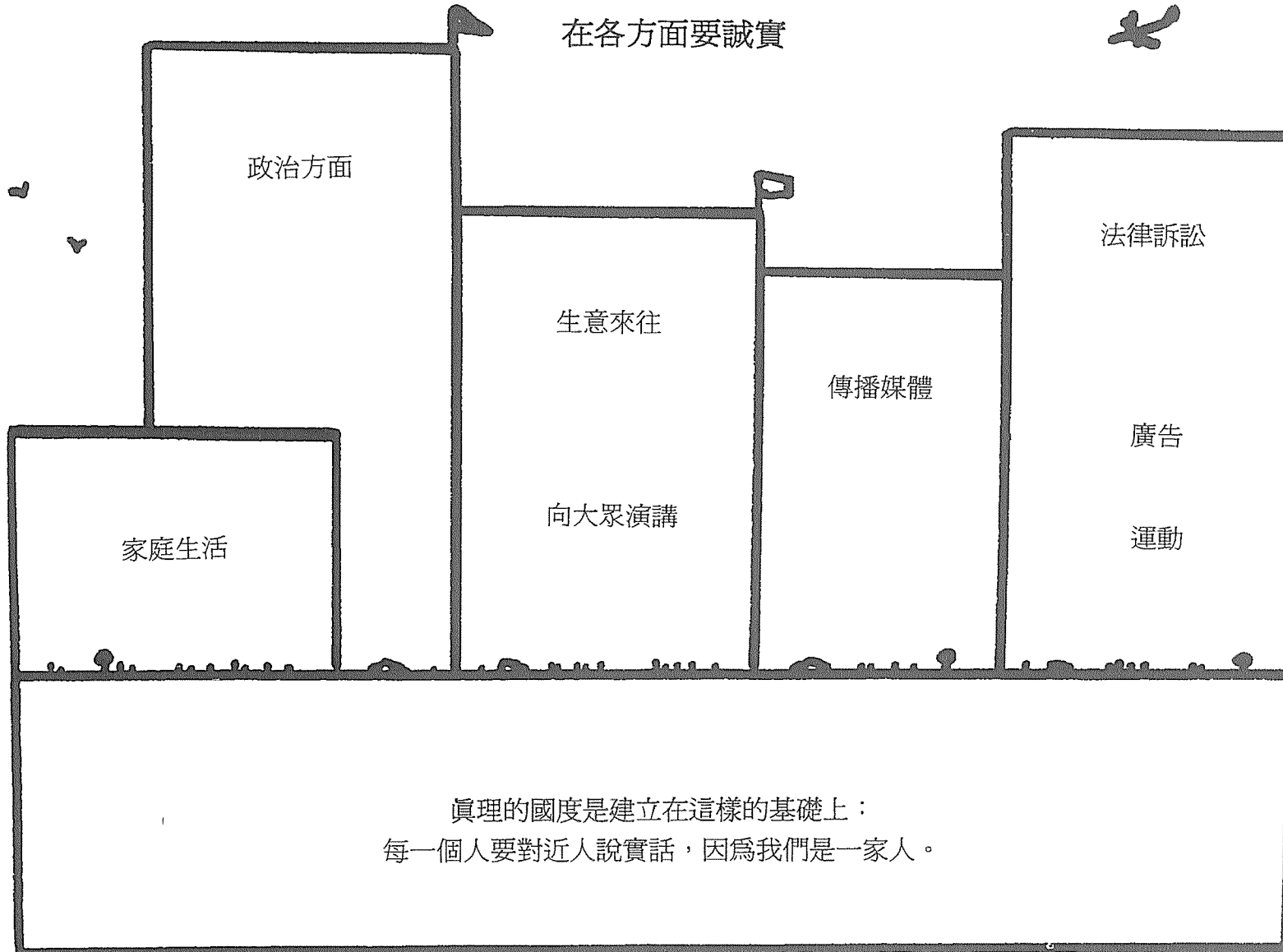

第九誡

9. 你不可貪戀他人的妻子

我不應該故意地讓自己在性方面想入非非

保持純潔的有益方法

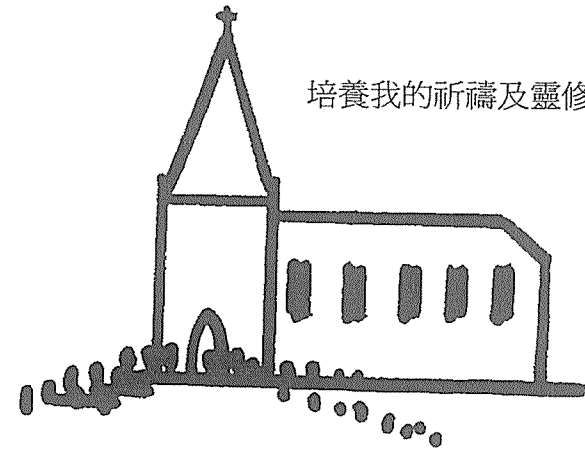
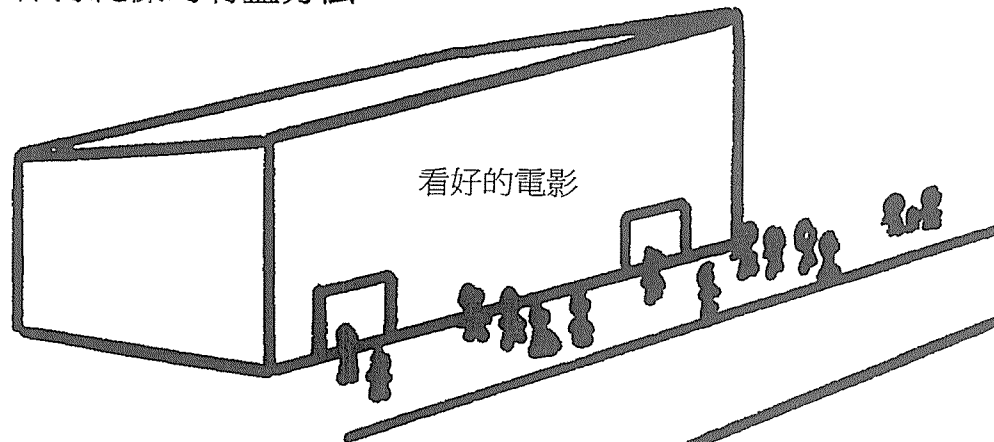

閱讀
好書

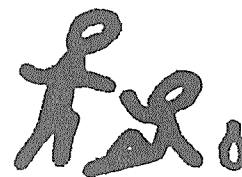

關心他人

第十誡

10. 不可貪圖鄰人的財物

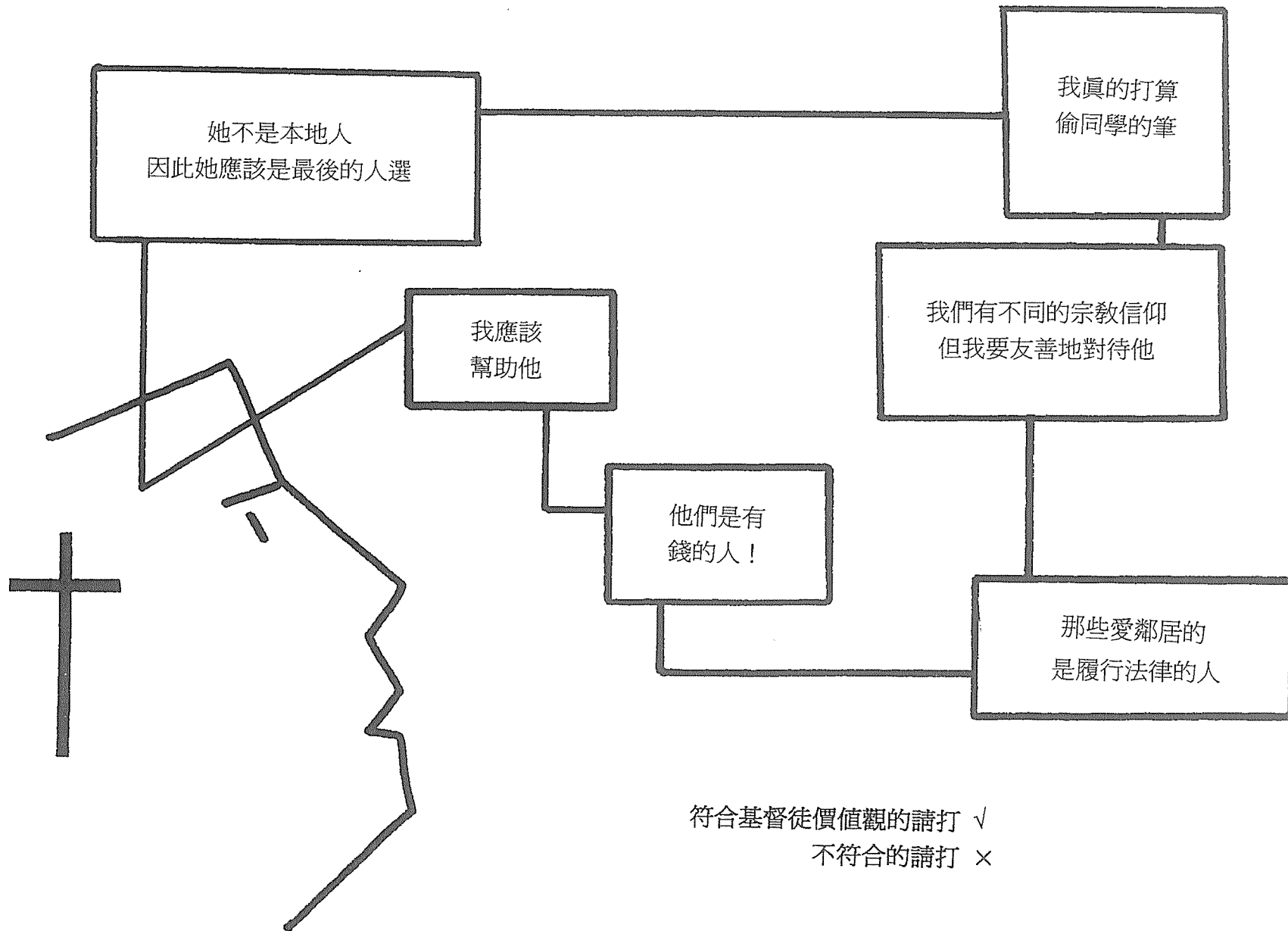

愛你的敵人

應該

愛他人
寬恕
祝福
協助
祈禱
支持
給予

不應該

判斷
責難
爭吵
虐待
嫉妒
詛咒

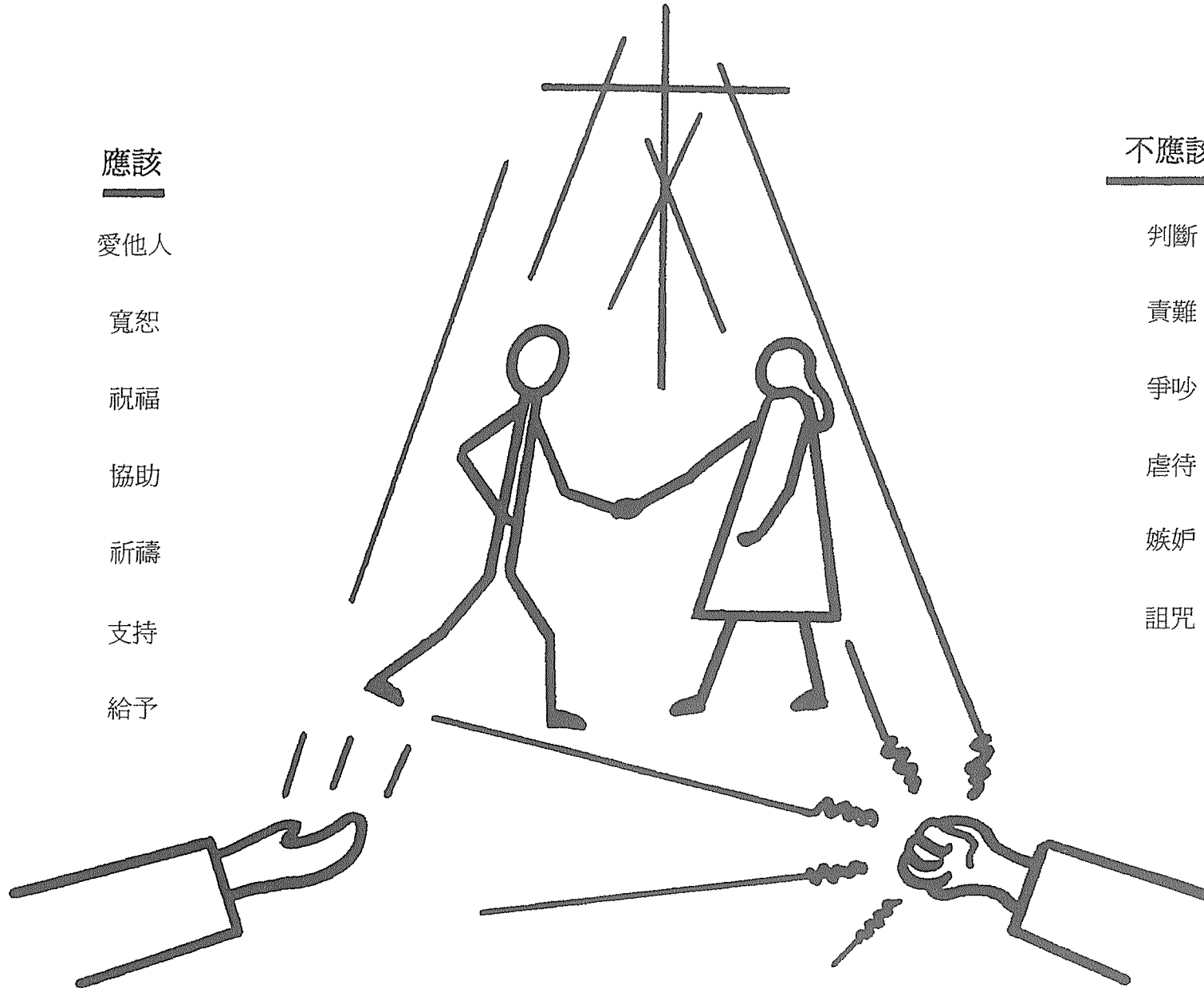

路 6,27~36

你們希望別人怎樣待你們
你們就怎樣對待別人

決定

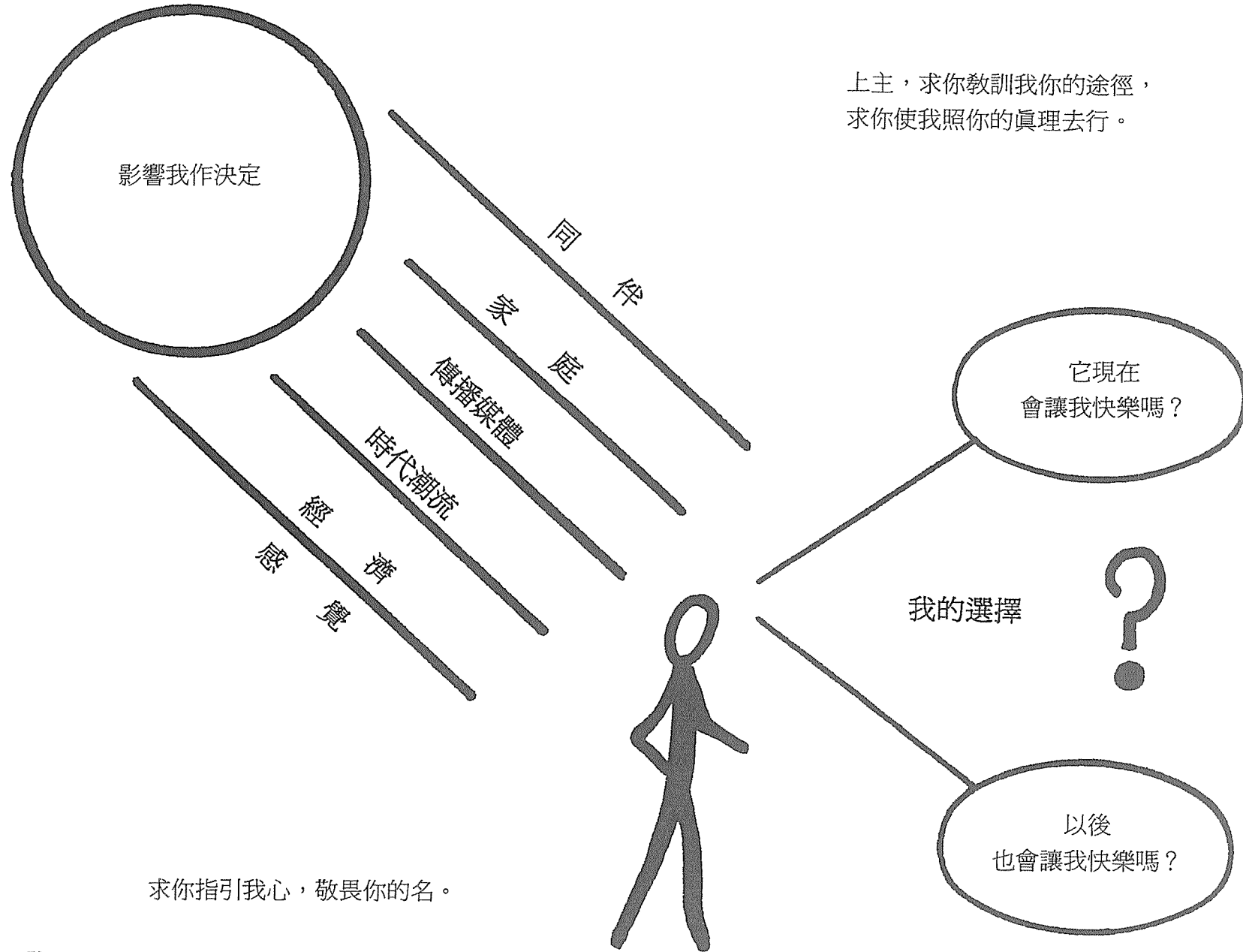

上主，求你教訓我你的途徑，
求你使我照你的真理去行。

求你指引我心，敬畏你的名。

詠 86,11

良心

告訴我什麼是

正確的

或

錯誤的

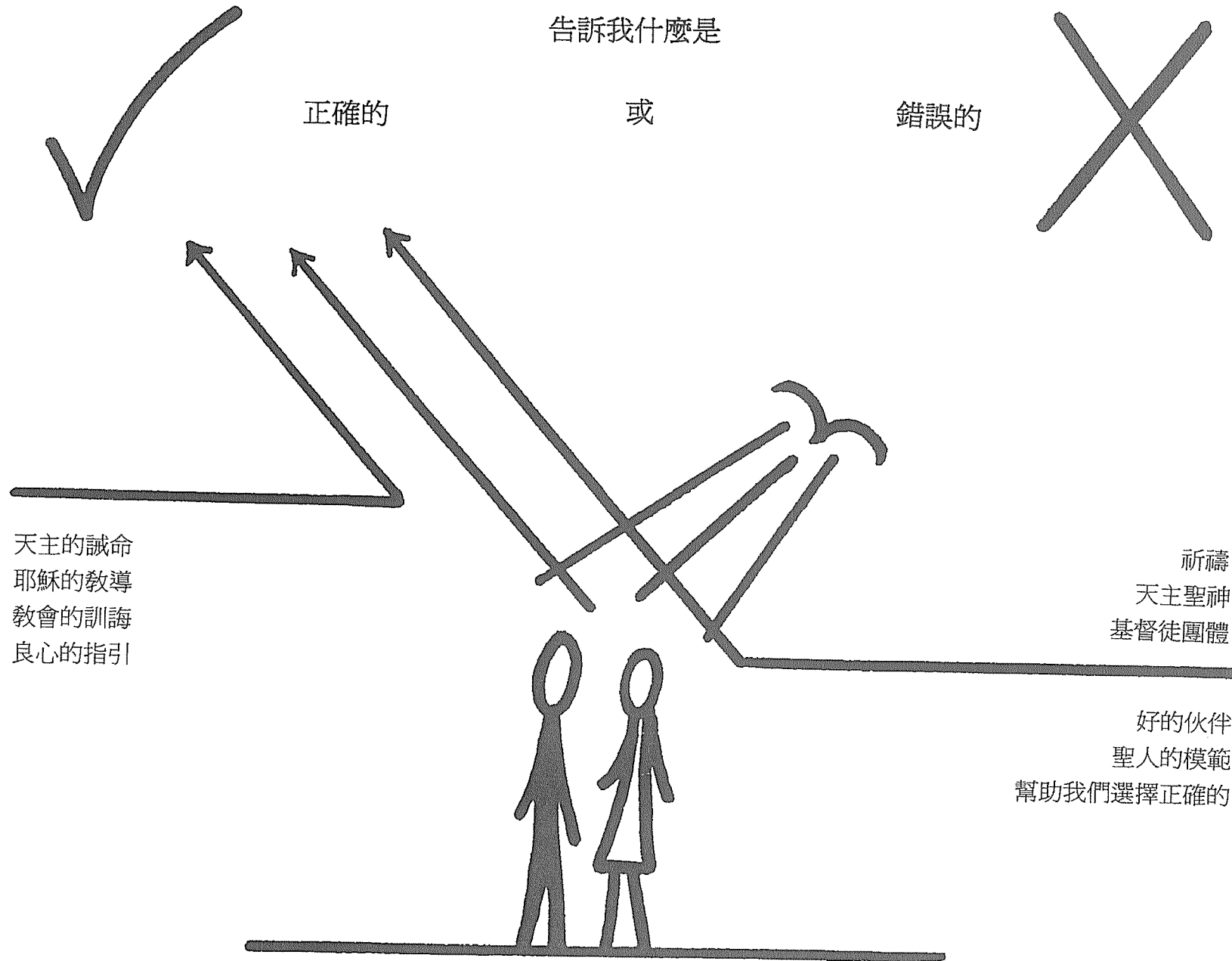

聖經

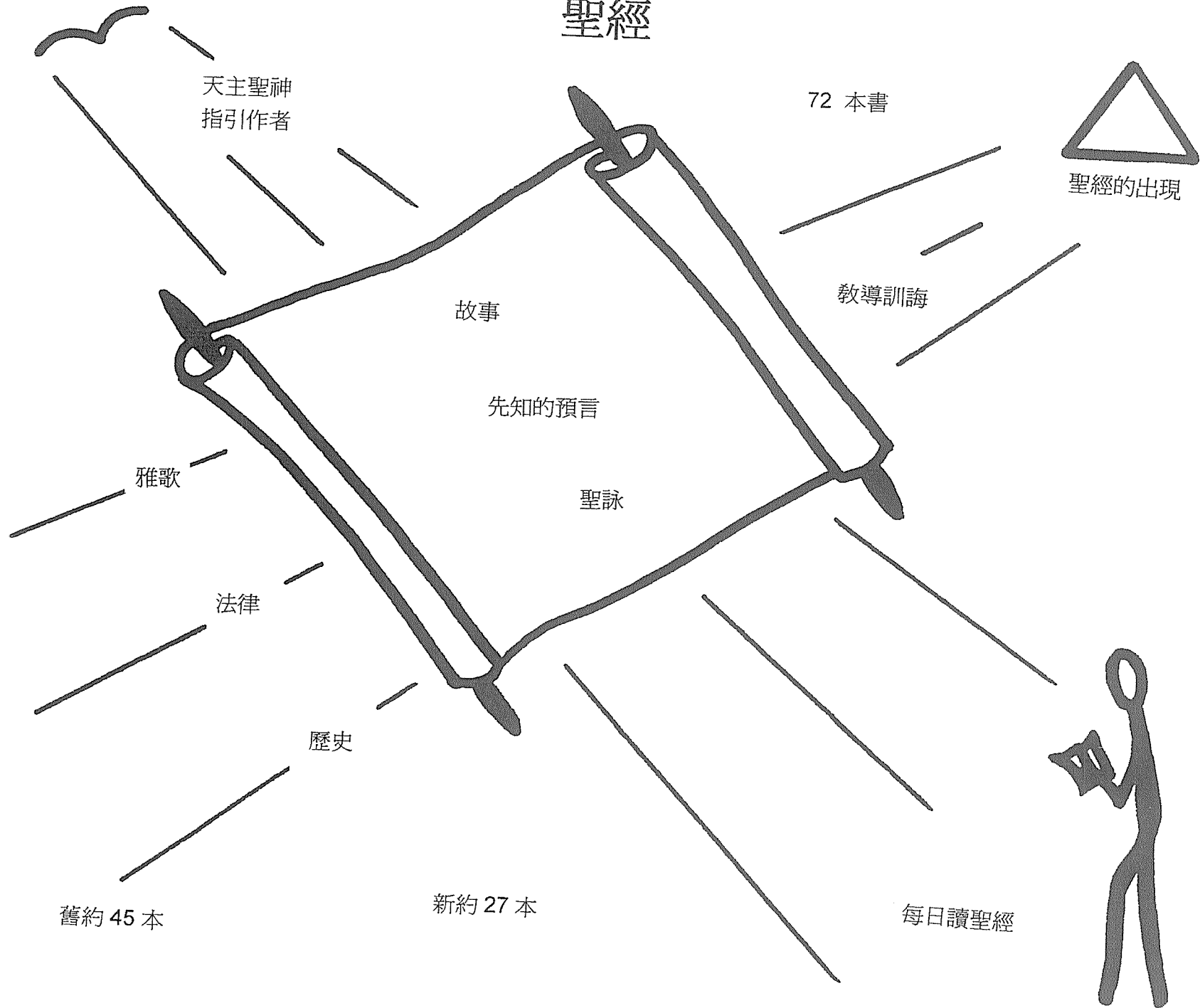

天主聖神
指引作者

72 本書

聖經的出現

故事

教導訓誨

先知的預言

雅歌

聖詠

法律

歷史

舊約 45 本

新約 27 本

每日讀聖經

宇宙萬物

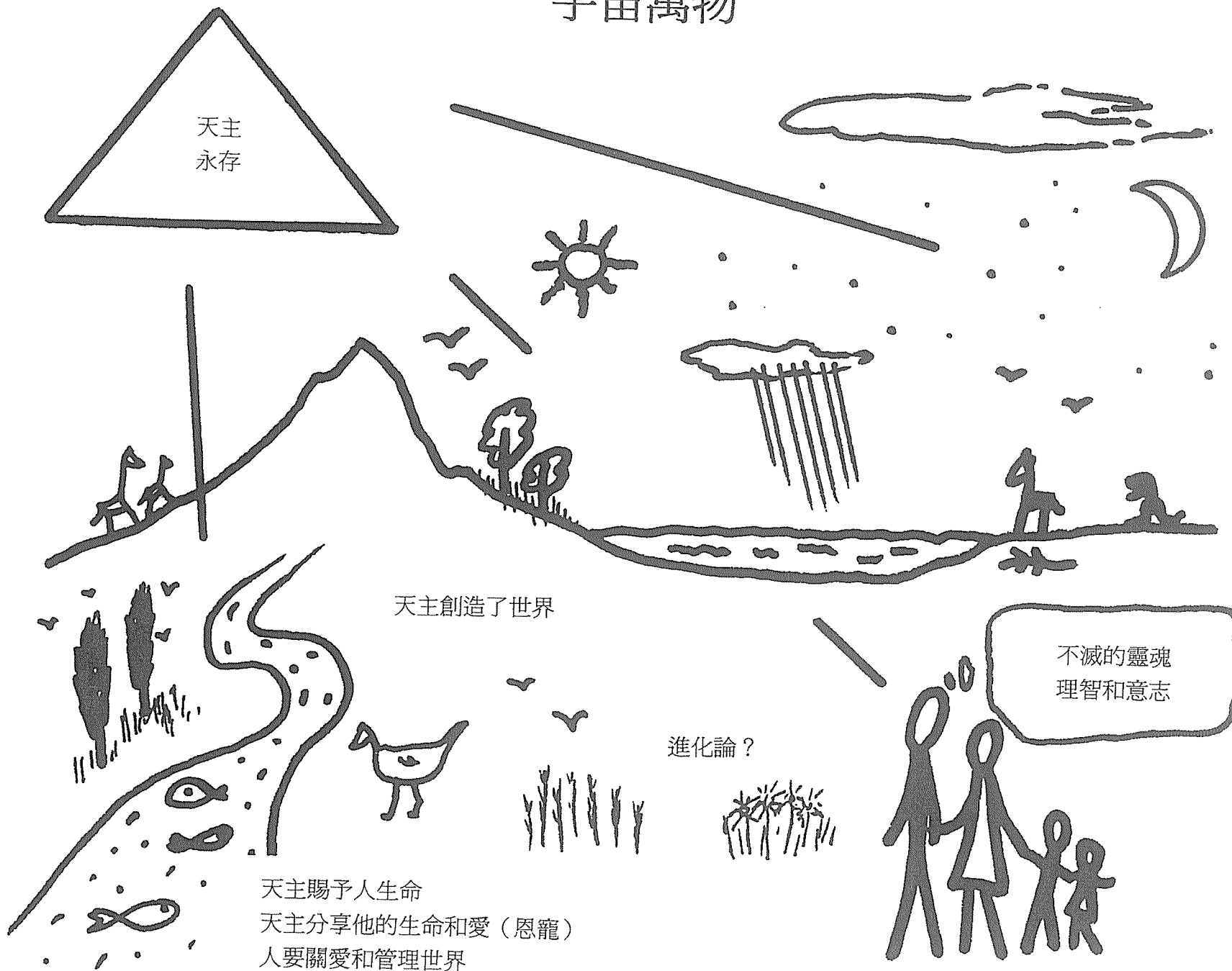

天主
永存

天主創造了世界

進化論?

不滅的靈魂
理智和意志

天主賜予人生命
天主分享他的生命和愛 (恩寵)
人要關愛和管理世界

天主的啓示

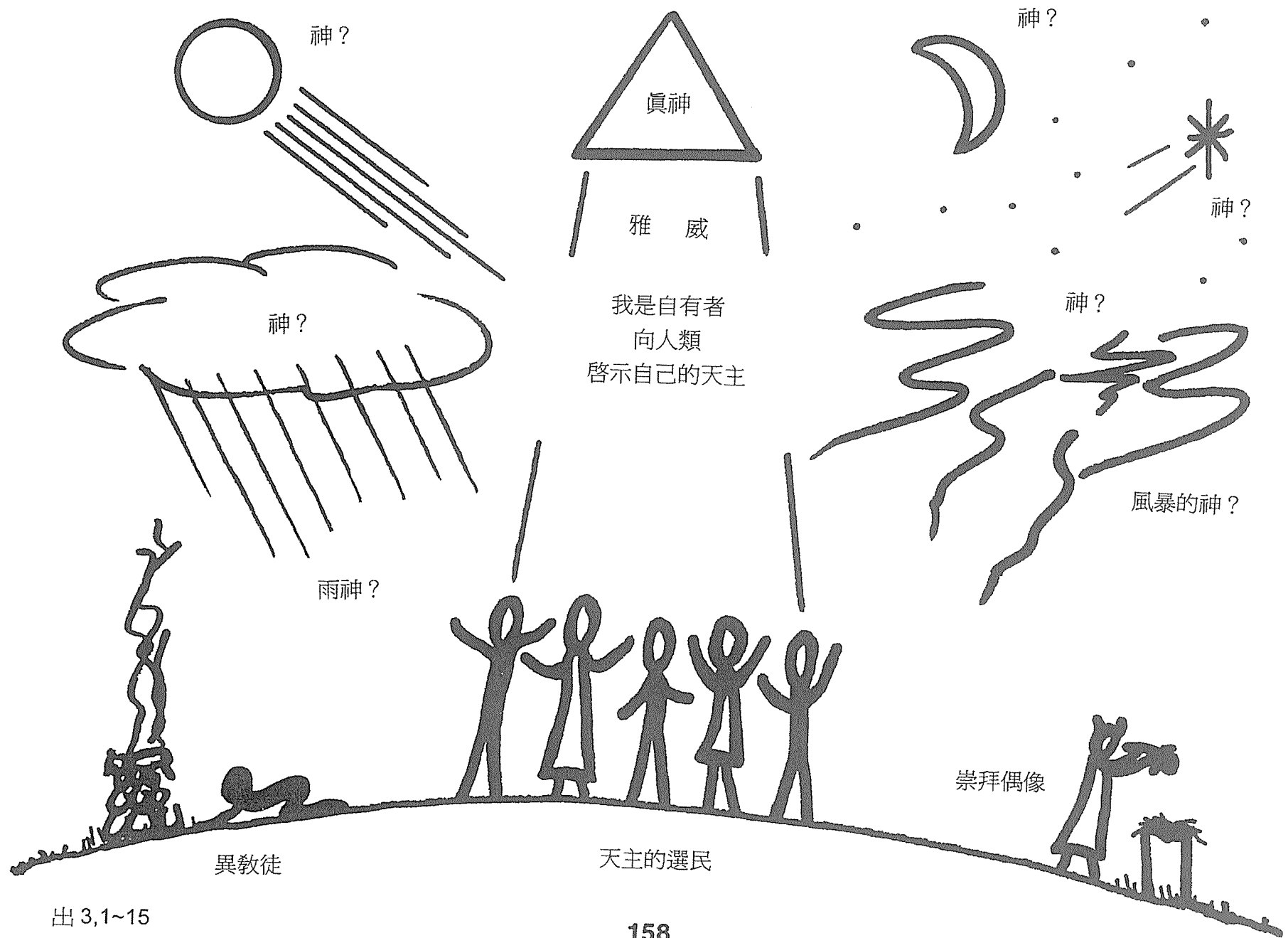

天主聖三

宗教的奧秘

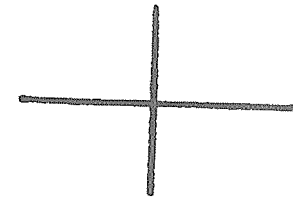
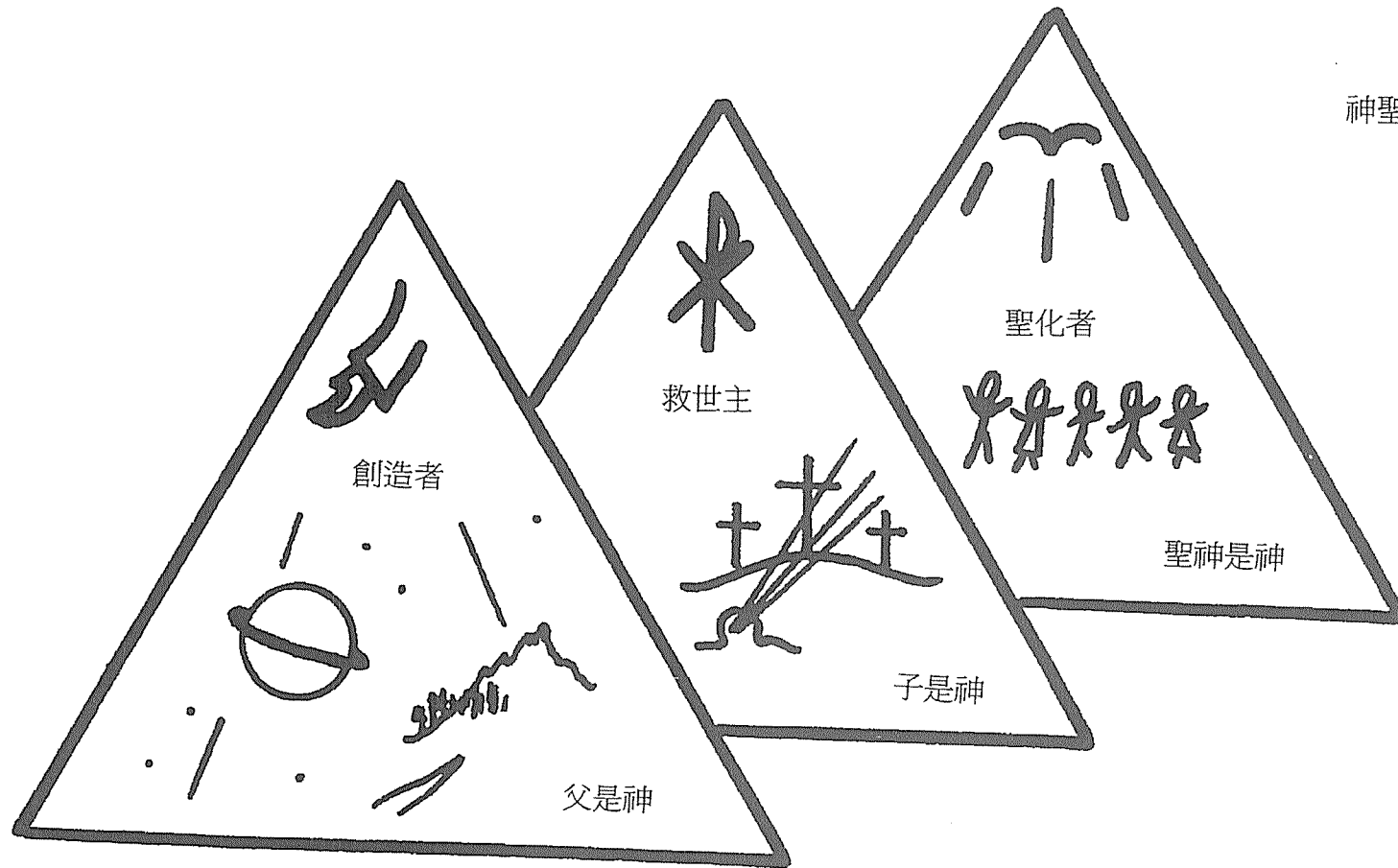

耶穌基督
神聖的天主性和人性



天主聖三
三位一體的天主

聖化恩寵

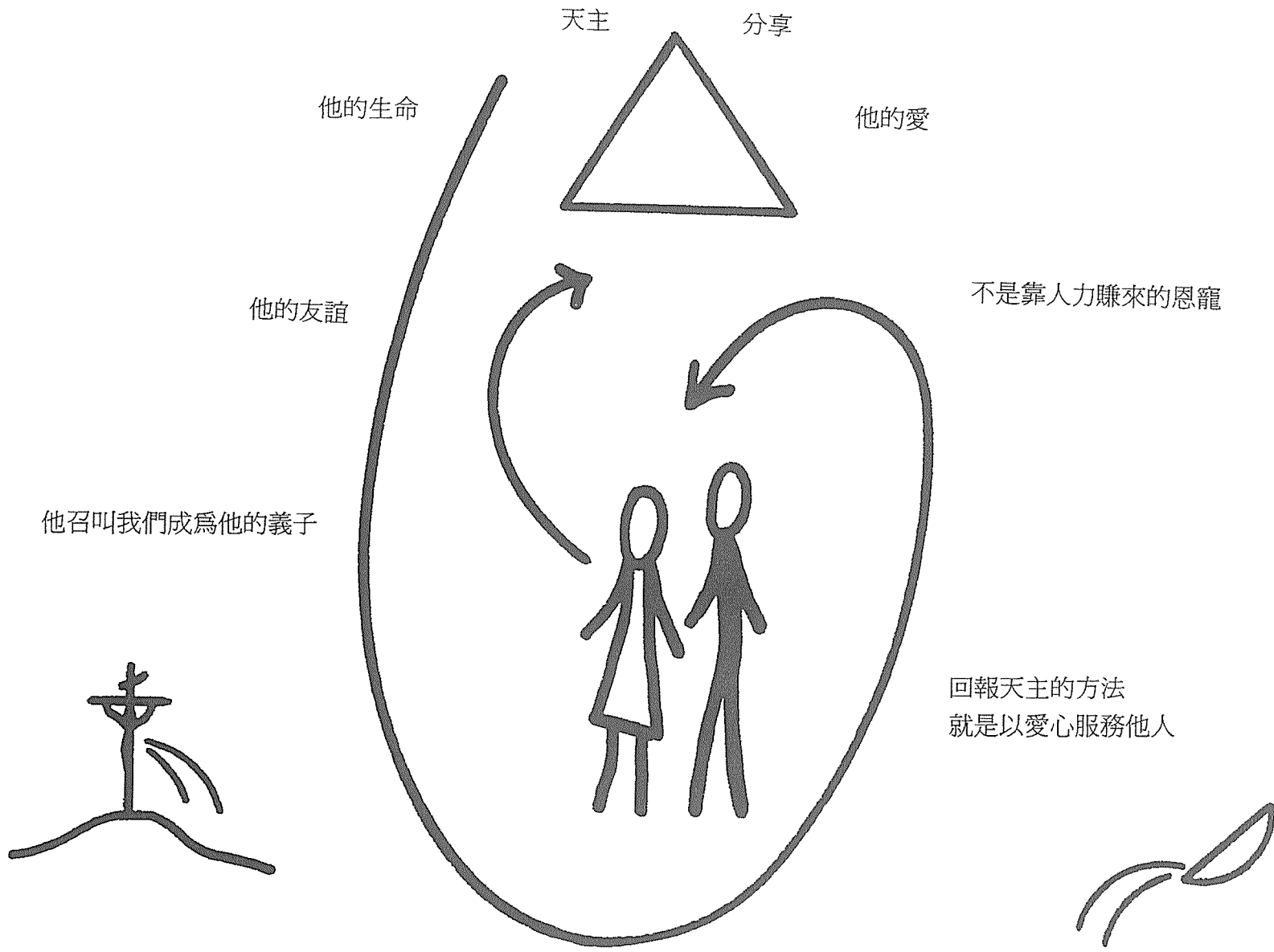

詠 136

人算什麼，你竟對他懷念不忘？

現時的恩寵

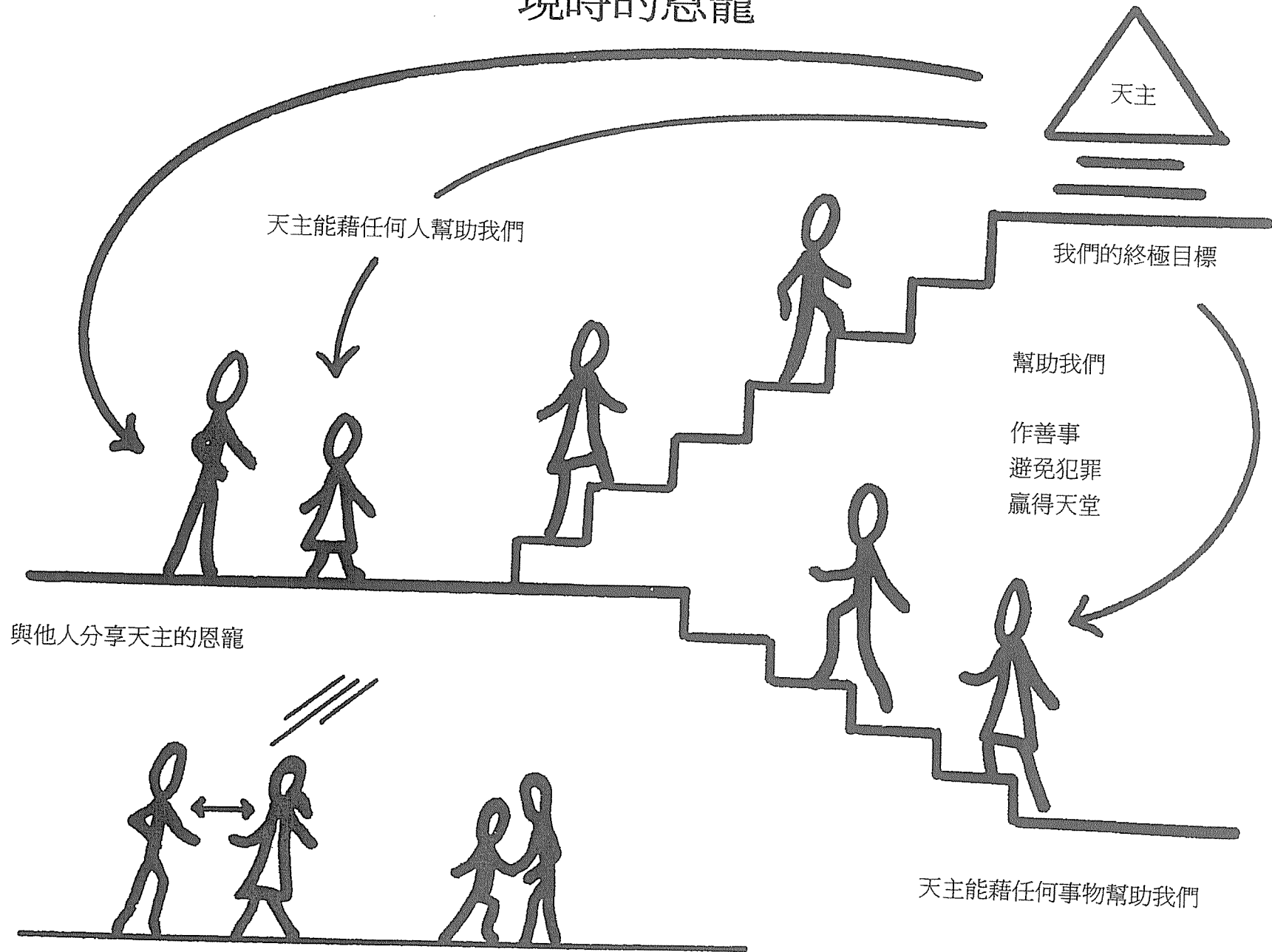

原罪

一旦你吃了知善惡樹上的果子
你就必定要死

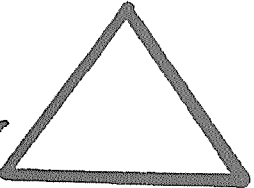

創 2,3

罪惡的民族

基督拯救我們
使我們不再受罪惡的支配



在我們內有
順從罪惡的傾向

當我們出生時
就進入了一個有罪惡與死亡的世界

羅 6,1~14

派遣救世主

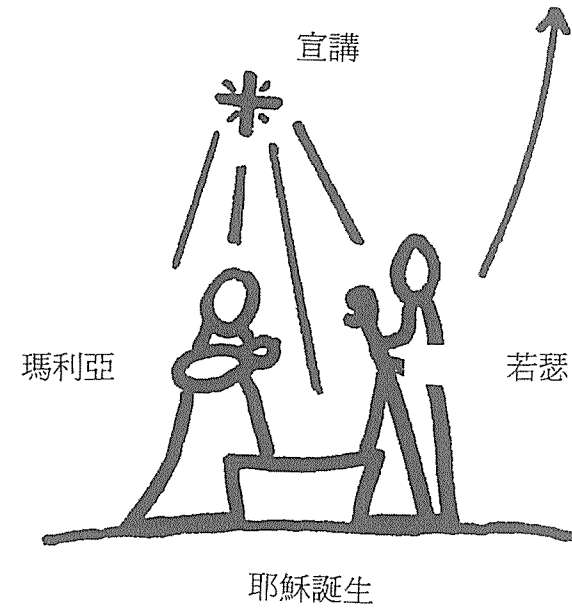
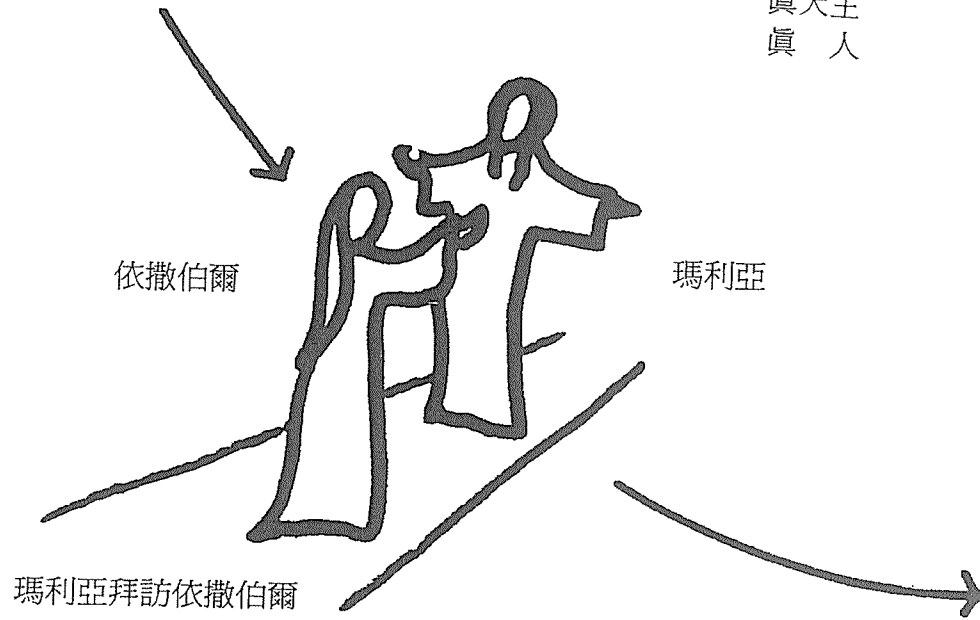
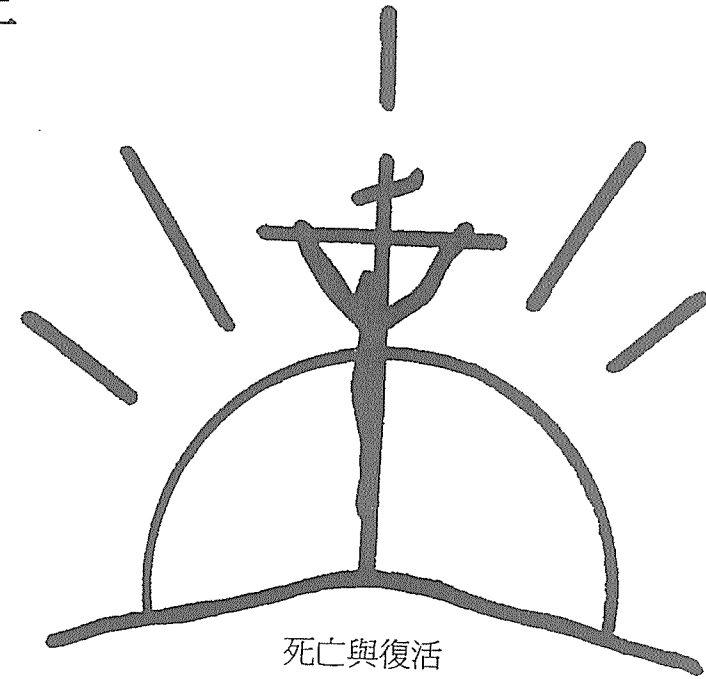

肉身的復活

基督復活了

我們將來也要復活

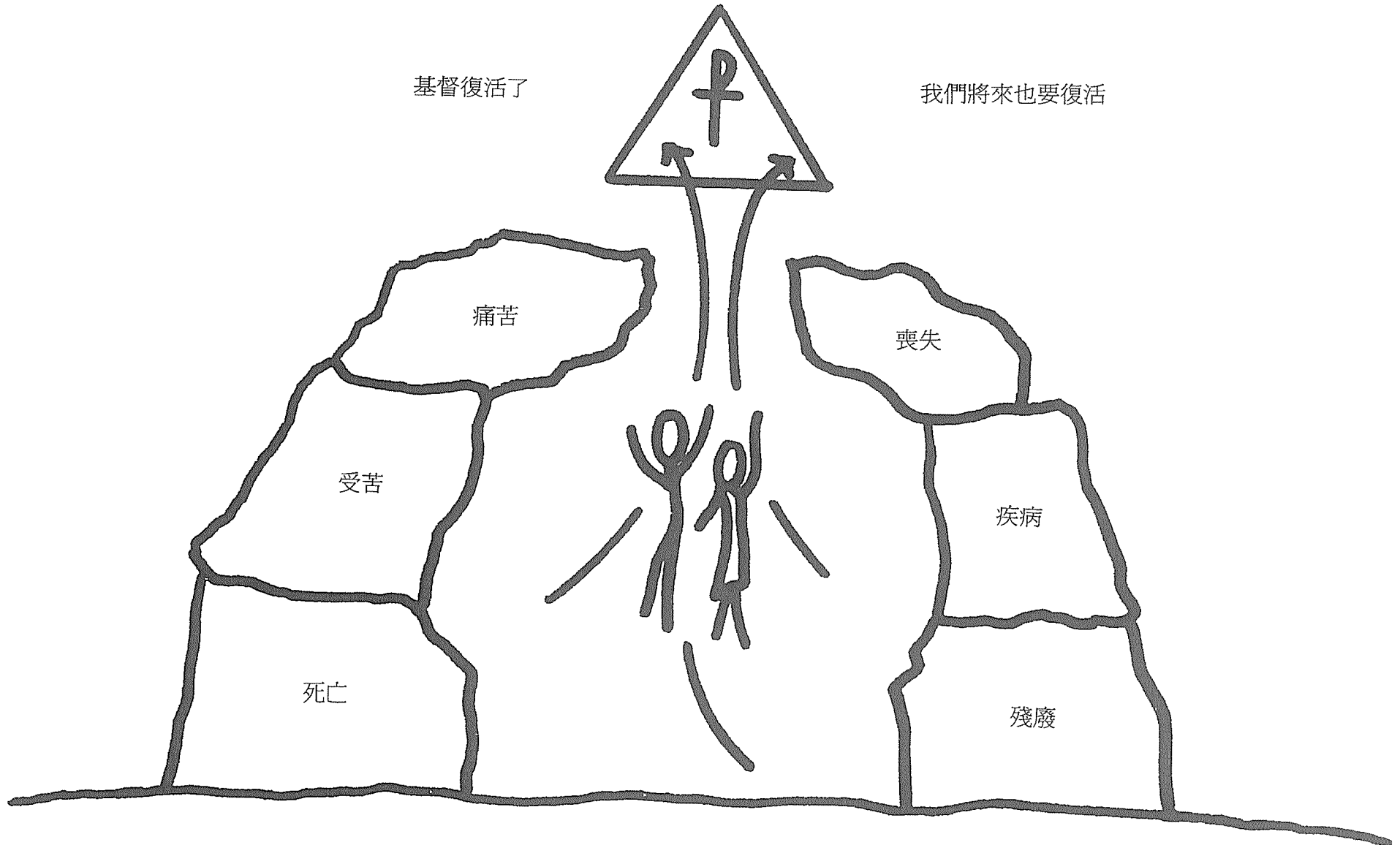

它們決不能戰勝我們

格前 15,12~58

洗心革面

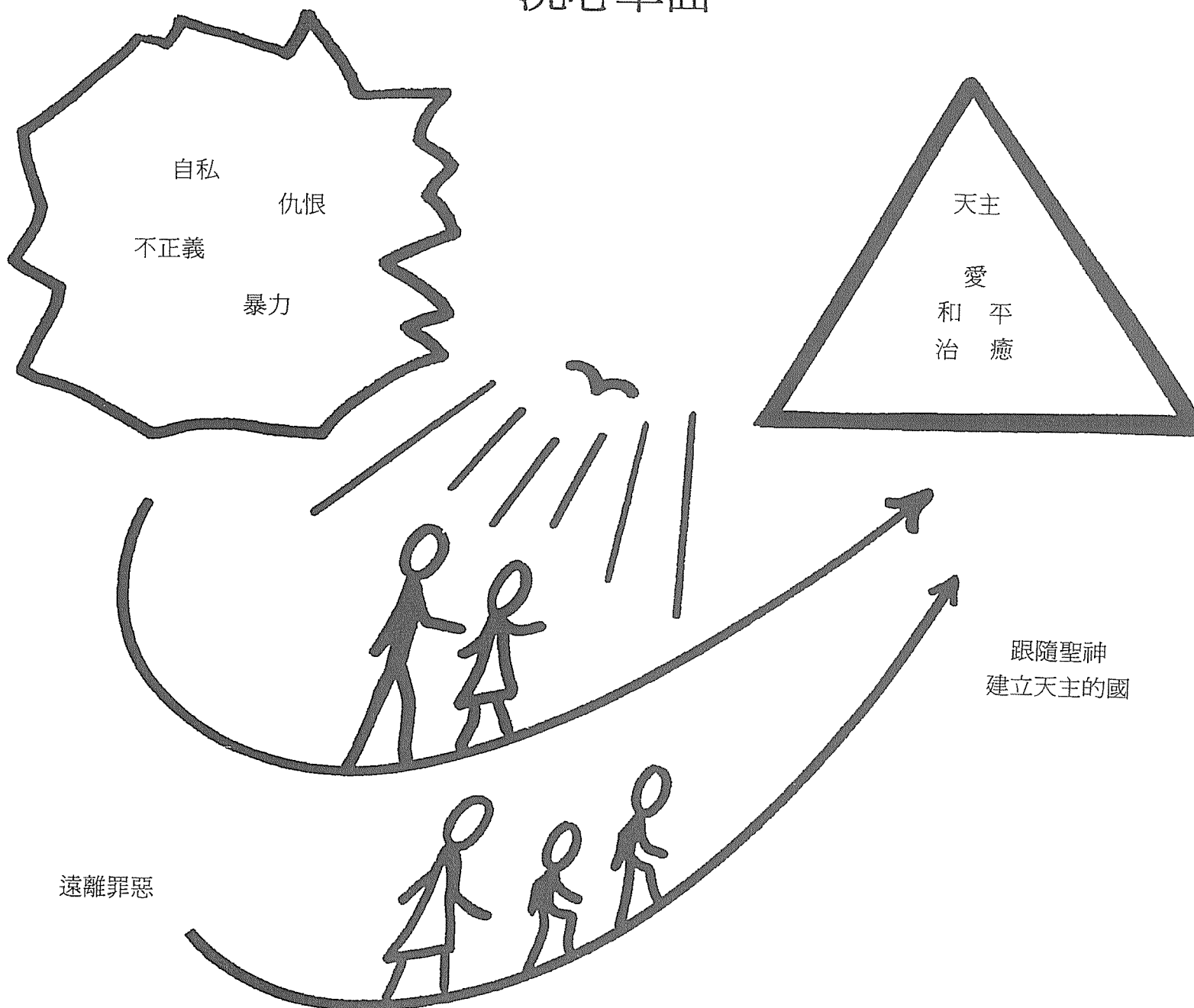

聖母的角色

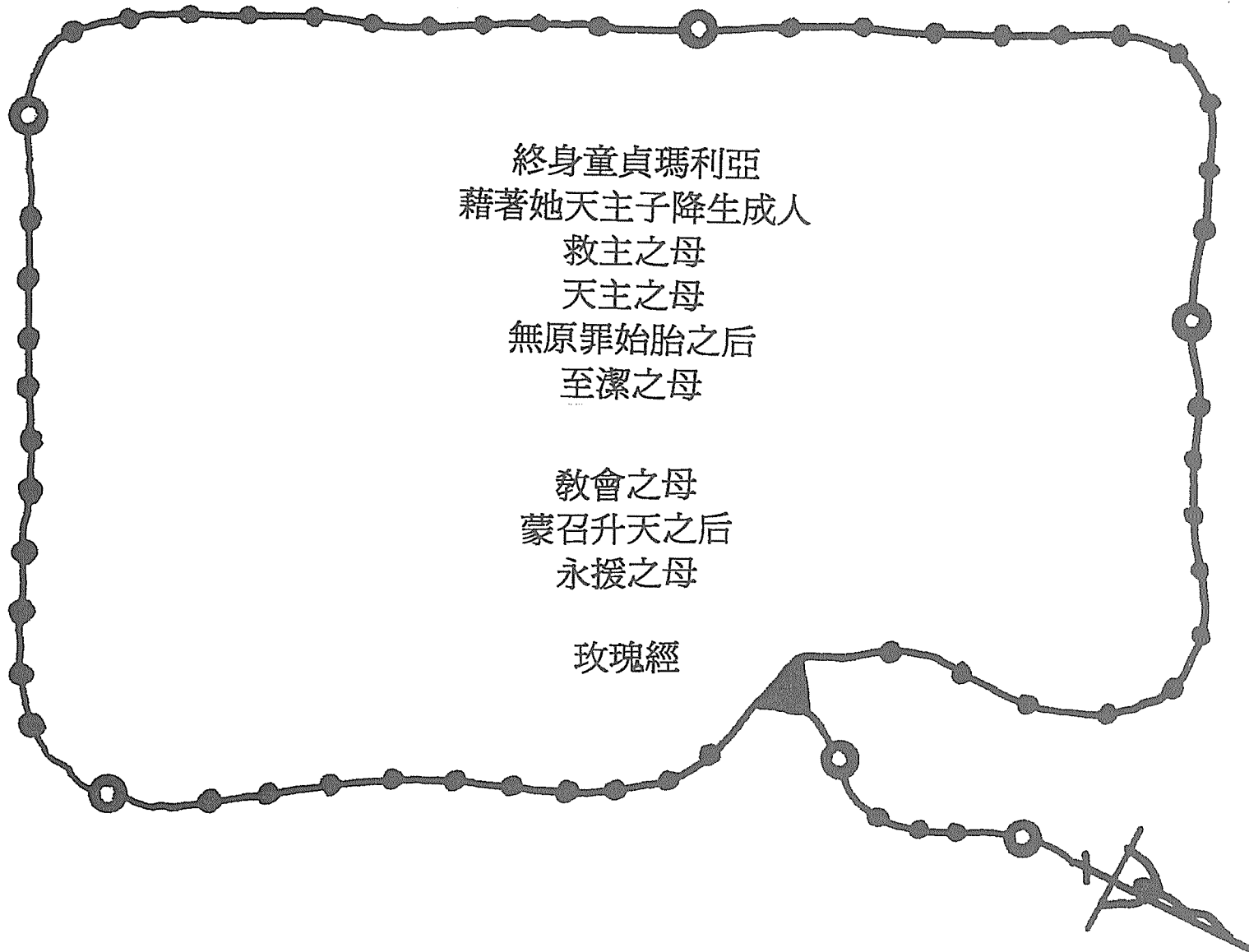

永恆的真理

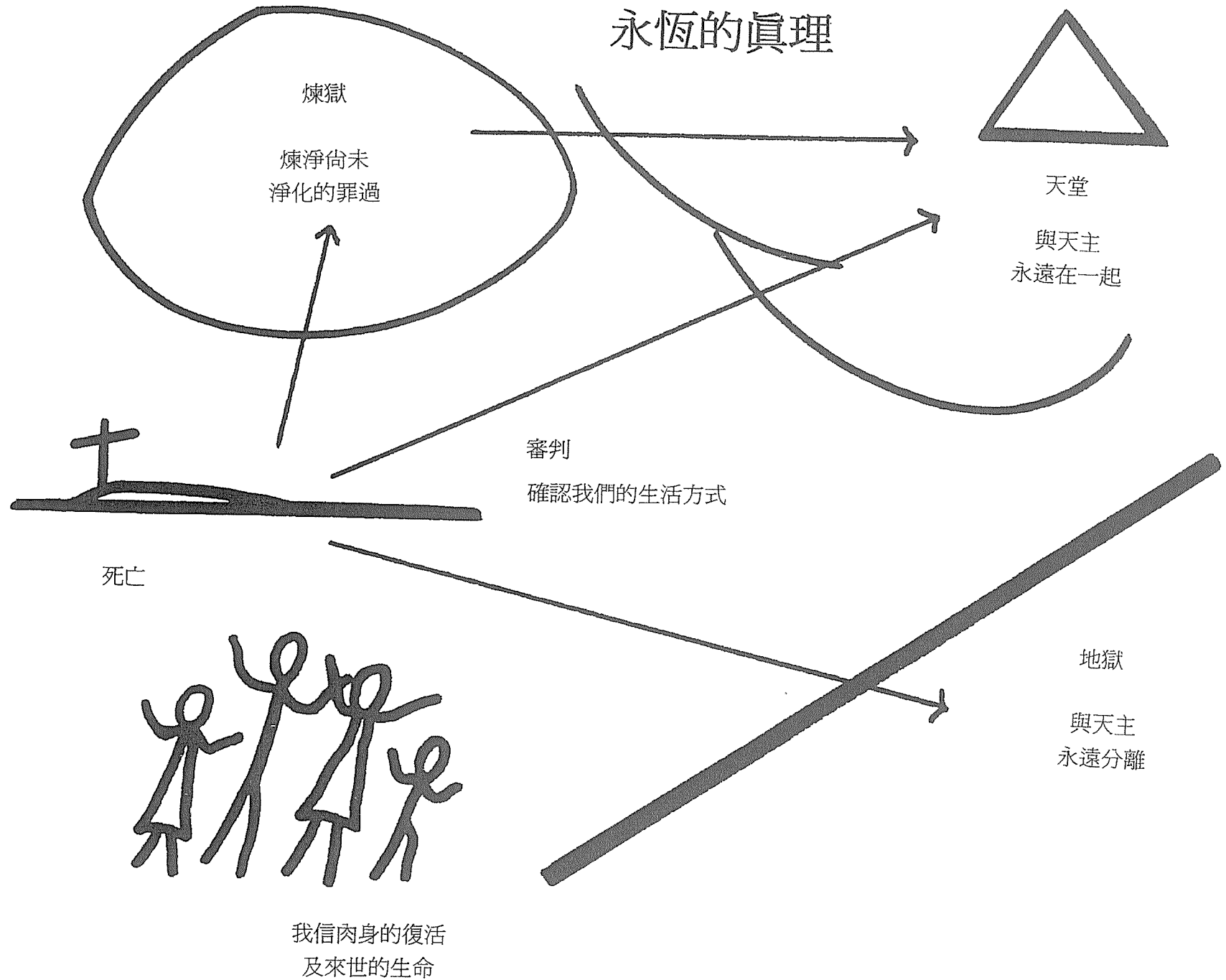

使用本書的幾個建議

- 使用每張圖片前先閱讀相關的聖經經文。
- 與學生一起做課前禱，虔誠地默思聖經經文。
- 在課前把摘要寫在黑板或壁報紙上，並徵求學生幫忙著色。
- 隨著課堂的進展和學生的反應，在黑板上或用投影機逐漸地顯示圖片，並加上學生的反應。
- 用投影片講解、啟發學生討論或創意、培養祈禱氣氛。
- 表演啞劇或一起研究探索主題。
- 用角色扮演的方式練習做倫理選擇，強調聖經的教誨。
- 圖片可配合其它教本、宗教節目以起使用。
- 將一系列相關的主題製成投影片展示在螢幕上，促進小組討論及祈禱。
- 耶穌苦難的圖片及經文可作為「苦路祈禱」的材料。
- 將圖片影印在大張紙上的左邊，使用右側的空白，自行增加學生需要的練習和活動。
- 如果有利於學生，也可以先把圖片全部遮蓋，然後隨著課堂的進度逐漸展示圖片。
- 圖片只提供聖經故事的主要骨架，請自己補充細節或活動。
- 閱讀近代聖經注釋書籍或文章。
- 鼓勵學生默思反省聖言後，在日常的生活中回答天主的召叫。
- 鼓勵學生背誦聖經經文，以加強他們的祈禱生活。
- 以現代生活情況為背景改編聖經故事，在班上表演。
- 使用聖經地圖及年代表。
- 根據經文啟發學生製作彩色投影片、標語、旗幟或海報。
- 按學生的需要及程度增加或簡化摘要與圖片。
- 鼓勵學生將聖經故事的重點及訊息，以自己喜愛的方式繪畫出來。
- 請學生們想像自己是聖經故事中的一位人物，然後設身處地發表自己的意見、想法、禱詞...等等。
- 有些圖片亦可在彌撒中使用，尤其是聖言禮儀及領聖體後的祈禱。
- 有許多圖片可作為預備和好聖事及堅振聖事的材料。
- 利用圖解教材系列其它書裏的主題索引，從不同的書中找到相關的補充材料。

Peter McCracken

參考書目

- | | | | | | |
|------------------------------|------------------------------------------------------------|-------|---------------|--|-------------|
| Adam, K. | The Christ of Faith | 陳維統譯 | 天道人語叢書 | | |
| Barclay, W. | The Mind of Jesus | | 聖經辭典 | | 思高聖經學會 |
| Bowman, D.J. | The word Made Flesh | | 救恩史 | | 思高聖經學會 |
| Brown, R. | Birth of Messiah | | 以色列的歷史和宗教 | | 「示」編輯委員會 |
| | Jesus, God and Man | | 舊約的故事 | | 香港公教真理學會 |
| | The Virginal Conception & The Bodily Resurrection of Jesus | 傅和德著 | 舊約的背景 | | 香港公教真理學會 |
| | The Christology of The New Testament | | 聖經辭典 | | 香港公教真理學會 |
| Cullman, O. | Who was Jesus? | | 聖經神學辭典 | | 光啓出版社 |
| Cupitt, D. | Papel Encyclical | | 揭起以色列的面紗來 | | 光啓出版社 |
| Divino Afflante Spiritu | The Founder of Christianity | 張筱敏著 | 天國選民 | | 光啓出版社 |
| Dodd, C.H. | The Four Gospels, An Introductory Commentary | 黃美基譯 | 一視同仁 | | 光啓出版社 |
| Fallon, M. | The Resurrection | 黃美基譯 | 聖經學淺談 | | 光啓出版社 |
| Flood, E. | The Jesus Myth | 王敬弘譯 | 古經之風俗及典章制度 | | 光啓出版社 |
| Greely, A.N. | Explaining The Gospels | 楊世雄譯 | 新約導讀叢書 | | 光啓出版社 |
| Harrington, W. | Explaining The Parables | | 主內相聚 | | 光啓出版社 |
| Biblical Commission | Instruction on the History of the Gospels | 黃美基譯 | 教會中的象徵 | | 光啓出版社 |
| | Jerome Biblical Commentary | 成文譯 | 宗徒書信主題介紹 | | 光啓出版社 |
| Kasper, W. | Jesus, the Christ | 穆宏志著 | 加里肋亞人的影子 | | 香港公教真理學會 |
| Kelly, S. P. | That You May Believe | 泰森著 | 希望之主：天主 | | 香港公教真理學會 |
| Kung, H. | On Being a Christian | 高根著 | 耶穌的故鄉 | | 方濟出版社 |
| Mackey, J. P. | Jesus, the Man and the Myth | 梁雅明著 | 在福音發源地 - 體味福音 | | 上智出版社 |
| Maloney, F. | The Word Became Flesh | 房志榮著 | 我們的信仰 | | 上智出版社 |
| Manson, T. | The Teaching of Jesus | 簡惠美譯 | 耶穌在福音中的行程 | | 思高聖經學會 |
| Perkins, P. | Reading the New Testament | 韓承良編著 | 天主教教理 | | 天主教教務協進會出版社 |
| Ratzinger, J. | Introduction to Christianity | | | | |
| Robinson, J. A. T. | The Human Face of Jesus | | | | |
| Richards, H. J. | The first Easter: What Really Happened? | | | | |
| Senior, D. | Jesus | | | | |
| Spivey, R. & Moody Smith, D. | Anatomy of the New Testament | | | | |
| Stanley, D. | Jesus in Gethsemane | | | | |
| Turner, H. | Jesus, the Christ | | | | |
| Vawter, B. | This Man Jesus | | | | |
| Wansbrugh, H. | Risen From the Dead | | | | |

感 恩

圖解教材系列十本書能夠順利出版得力於許多長輩及親朋好友的協助與鼓勵，特此感謝：

菲律賓聖母聖心愛子會出版社社長羅颯神父（Alberto Rossa, cmf）授權翻譯
光仁文教基金會陳明清執行長給予支持出版

思高聖經學會及聖母聖心愛子會准許引用思高譯本及牧靈聖經經文

新竹教區劉獻堂主教在百忙當中抽空仔細校正並准印、白正龍副主教及聖神會李日新神父無條件地做外語顧問

王俊仁、許全義、房子欽、林耀堂及彭詠枝等老師們協助翻譯
郭武潔及岳偉利兩位修女首當其衝在倫理課堂內先行使用並給予恰當的意見
潘秀琴及年竹蘭修女、趙榮珠女士、黃碧蓉、王薇薇、林耀堂等老師們耐心校稿
劉麗明以專業電腦技術不眠不休地協助使教材如期完成
王汝偉老師按原稿繪製封面

爲了適合台灣環境，經原版權所有者的許可將有些文字或摘要稍作修改。例如：倫理問題第 87 及 88 頁；原稿是討論澳洲原住民問題，他們的問題與台灣原住民問題不相同。因此，爲了使主題更本地化，譯者採用新事社會服務中心主任韋薇修女提供的資料修改部份文字。

我們這些人能夠愉快地合作把十本書翻譯完成是有其原因的；首先，我們大多數是學校或成人教育的教師，很喜歡圖解教材系列提供的教學方法，它引導人進入寬闊的思考空間。其次是因爲我們喜歡教材呈現的圖片，簡單卻啓發人深思。而且從每一本書，很容易找到相關的圖片，足夠互補的資料，由淺入深地建立研討主題的架構，避免從零開始構思教案，節省不少準備課題的時間。

感恩之時，渴望與更多的老師們分享這些資源。

劉麗君
一九九九年九月二十四日
仁慈聖母慶日